

République Algérienne Démocratique et Populaire

Ministère de l'enseignement supérieure et de la recherche scientifique

**Université de Blida 01
Institut D'Architecture et de l'urbanisme**



OPTION: Architecture de l'habitat et Technologie

CONCEPTION D'UNE RESIDENCE DE LUXE

Présenté par les étudiants:

- Benkadour Amine Abdelkrim
- Kourad Abderahmane

Encadré par :

- Mr H.GUENOUNE

Assisté par :

- Mme C . AKLOUL

Année universitaire : 2015/2016

DEDICACE

Ce mémoire de fin d'étude a été réalisé avec le grand concours de Monsieur H.GUENOUNE, Maître assistant à l'Université Saad Dahleb-Blida et son assistante Madame C.AKLOUL, qu'ils trouvent ici l'expression de nos sincères remerciements notamment pour leur disponibilité constante, leur grande patience, leurs précieux conseils, leurs remarques très pertinentes et enfin leur grand savoir qu'ils nous ont inculqué.

Nous souhaitons exprimer nos remerciements à tous les membres de jury pour avoir bien voulu accepter de participer à ce jury, prouvant ainsi l'intérêt qu'ils portent à ce travail.

Nous exprimons notre gratitude à l'ensemble du corps enseignant, corps technique et administratif du département d'architecture à l'Université de Blida, pour leur disponibilité, leur compréhension et leur gentillesse.

Nous souhaitons enfin remercier tous ceux qui, d'une manière ou d'une autre, ont contribué de loin ou de près à la réalisation de ce travail.

PRÉAMBULE

Ce mémoire qui est entre vos mains est un travail personnel assisté par des professeurs visant à approfondir et à concrétiser les enseignements reçus durant cinq (05) années de formation.

Le présent document est un rapport de présentation du projet de fin d'étude relatif à la conception d'une Résidence de luxe Tipaza . Ce projet constitue une adaptation du mémoire aux objectifs conceptuels d'un projet d'architecture et aux spécificités de l'enseignement de la discipline d'architecture ,système et technologie .

Ce rapport décrit les différents chapitres retenus dans le programme de l'option «AST» et présente avec des illustrations le processus de création et de réalisation d'un projet architectural.

" QUAND ON CONSTRUIT UN PETIT OBJET, UN STYLO OU QUAND ON CONSTRUIT UN GRAND OBJET ,UNE ARCHITECTURE,DES ESPACES,DES PONTS ;C'EST TOUJOURS LE MÊME POINT DE DÉPART.C'EST TOUJOURS LE DÉSIR DE CRÉER DES ÉMOTIONS POUR DES GENS, ET C'EST TOUJOURS UN DRÔLE DE MÉLANGE ENTRE IDÉALISME ET MATÉRIALISME. C'EST TOUJOURS CES DEUX DIMENSIONS, IL y' A TOUJOURS UN PETIT PEU D'UTOPIE, IL y' A TOUJOURS DE L'ALLUSION , IL Y A TOUJOURS LE DÉSIR DE JOUER AVEC LA MÉMOIRE. C'EST TOUJOURS UN PETIT PEU UN LABORATOIRE »(1)

Préambule

Chapitre I :Introduction générale

I.1) Introduction.....	P6
1.1-introduction du cursus.....	P6
1.2-introduction de l'option.....	P6
1.3-introduction de l'atelier.....	P6
1.4-introduction du projet.....	P7
I.2)Problématique.....	P7
2.1-l'actualité du sujet.....	P7
2.2-Problématique générale.....	P7
2.3-Problématique spécifique.....	P8
I.3)But et objectifs.....	P8
3.1-But et objectifs de l'atelier.....	P8
3.2-But et objectifs de l'étude.....	P8
I.4)Hypothèse de l'étude.....	P8
I.5)La méthodologie.....	P9
5.1-Processus de travail.....	P9
5.2-Support d'investigation.....	P9
5.2.1-Analyse des exemples.....	P9
5.2.2-Recherche bibliographique.....	P9
I.6)La structure du mémoire.....	P10

CHAPITRE II : LES REPERES CONCEPTUELS DE L'IDEE DU PROJET

Phase I : Exploration des repères contextuels.....	P11
II.1 La dimension territoriale.....	P12
II.1.1L' aire territoriale.....	P12
II.1.2L' aire d' influence.....	P13
II.1.3Le rapport aux éléments structurants du territoire.....	P14
II. 2 La dimension urbaine.....	P15
II.2.1Présentation de la ville.....	P15
II.2.2 La structure urbaine.....	P16
A. rapports physiques.....	P16
B. rapports fonctionnels.....	P16
C. rapports sensoriels.....	P16
II.3 La dimension locale.....	P17
II.3.1 Aire de référence.....	P17
II.3.2 Environnement immédiat du POS.....	P17
II.3.3Analyse du site d'intervention:.....	P17
A. Dimensions du terrain.....	P17
B. Caractéristiques climatiques.....	P17
II.3.4 La géotechnique du site.....	P18
A. La géologie du terrain.....	P18
B. La morphologie du site.....	P18
C. Etude géotechnique du terrain.....	P19
D. les potentialités paysagères.....	P19
II.4 Conclusion contextuelle.....	P19
Phase II: Exploration des repères thématiques.....	P20
II.5 Compréhension du thème.....	P21
II.5.1 thème de référence.....	P21
II.5.2 Sujet de référence.....	P21

II.6 Définition du projet	P22
II.6.1 Définition étymologique	P22
II.6.2 Définition architecturale	P23
II.6.3 Définition programmatique.....	P23
II.7 Conclusion Thématique	P24

Chapitre III La matérialisation de l'idée du projet

III.1 La programmation des activités de l'équipement	P36
III.1.1 Les objectifs programmatifs.....	P37
III.1.2 Détermination des fonctions mères.....	P37
III.1.3 Analyse quantitative et qualitative des espaces.....	P37
III.2 La conception des masses	P38
III.2.1 Conception du plan de masse.....	P38
III.2.1.1 Conception des enveloppes.....	P38
III.2.1.2 Logique d'implantation.....	P39
III.2.1.3 Conception des parcours.....	P40
III.2.1.4 Conception des espaces extérieurs.....	P40
III.2.2 Conception de la volumétrie	P41
III.2.2.1 Rapport physique.....	P41
III.2.2.2 Rapport Géométrique.....	P41
III.2.2.3 Rapport sensoriel.....	P41
III.3. Organisation interne des espaces	P42
III.3.1 Dimension fonctionnelle.....	P42
III.3.2 Dimension Géométrique.....	P43
III.3.3 Dimension perceptuel.....	P43
III.4 Conception de la façade	P44
III.4.1 Rapport à la fonction.....	P44
III.4.2 Rapport à la géométrie.....	P44
III.4.3 Style d'esthétique.....	P45
III.5 Conclusion	P45

Chapitre IV Réalisation du projet

IV.1 Structure du projet	P64
IV.1.1 Critères de choix.....	P64
IV.1.2 Description de la structure.....	P64
IV.1.3 Détails structurels.....	P64
IV.1.4 Les matériaux utilisés	P65
IV.2 Gestion de la lumière	P66
IV.2.1 Gestion de la lumière naturelle	P66
IV.2.2 Gestion de la lumière artificielle.....	P66
IV.2.3 Eclairage de sécurité	P66
IV.3 La technologie spécifique du projet	P67
IV.3.1 Isolation phonique dans les façades légères.....	P67
IV.3.2 Façade légère.....	P67
IV.3.3 Isolation phonique.....	P68

Chapitre V CONCLUSION ET RECOMMANDATION

V.1 CONCLUSION	P76
V.2 RECOMMANDATIONS	P76
V.2.1 La recherche théorique.....	P76
V.2.2 La matérialisation de l'idée du projet.....	P76
V.3 BIBLIOGRAPHIE	P77
ANNEXE (dossier graphique)	

CHAPITRE I

INTRODUCTION

1) Introduction

L'objectif de ce chapitre est d'introduire les éléments théoriques et de référence qui vont servir comme cadre d'orientation pour la réalisation de notre projet.

Afin de maîtriser les différentes phases de la conception du projet on doit:

-Cerner la problématique de la conception architecturale.

-Déterminer une méthodologie à suivre.

L'architecture est l'art d'imaginer, de concevoir -éventuellement avec une pensée philosophique ou religieuse- et de réaliser des édifices. L'architecture a ainsi introduit l'art dans une partie des constructions que l'humanité a pu réaliser, penser, organiser, qu'elles soient habitables ou utilitaires, monumentales ou vernaculaires, religieuses ou militaires, etc. L'architecture actuelle ajoute à une conception technique de la construction des objectifs esthétiques, sociaux et environnementaux liés à la fonction du bâtiment et à son intégration dans son environnement.

1.1- introduction du cursus

Dans le cadre de l'harmonisation des cursus d'enseignement supérieur, le cursus universitaire Algérien s'organise autour de trois diplômes nationaux : la licence, le master et le doctorat. Cette organisation, dite L.M.D., permet d'accroître la mobilité des étudiants Algériens, la mobilité entre les disciplines et entre les formations professionnelles et générales.

Le master

A l'issue de la licence, les étudiants peuvent préparer le diplôme de master qui sanctionne des parcours types de formation initiale ou continue répondant à un double objectif :

- préparer les étudiants, via les études doctorales, à se destiner à la recherche
- leur offrir un parcours menant à une qualification et une insertion professionnelle de haut niveau.

1.2-introduction de l'option

Dans cette partie, on va présenter l'option **Architecture , Système et Technologie** ainsi que l'approche et la méthodologie de travail adoptées afin d'atteindre l'objectif de cette dernière.

L'option **Architecture Système et Technologie** se veut être une synthèse sur le rapport enseignement et pratique de l'architecture. L'option s'inscrit dans l'approche systémique où les éléments constituant le projet sont décomposés pour des besoins d'analyse puis recomposés pour la matérialisation par des repères élaborés.

1.3-introduction de l'atelier

Au sein de notre atelier ,grâce au soutien précieux de l'équipe pédagogique de l'option architecture et technologie , nous avons été amené à élaborer un projet de fin d'étude ayant pour objet la conception d'une résidence de luxe .

Cet atelier nous a amené à acquérir des compétences nécessaires dans le domaine de la conception et la méthodologie architecturale et la bonne compréhension des systèmes de construction et les techniques utilisées dans l'architecture contemporaine

La mission fondamentale de notre atelier est de former des architectes aptes à répondre adéquatement et avec créativité aux défis professionnels et sociaux qu'on devra relever au cours de notre carrière tout en nous initiant aux principes fondamentaux ainsi qu'aux outils et aux méthodes propres à la discipline et, d'autre part, en favorisant le développement de nos aptitudes à la résolution de problèmes architecturaux et à la composition architecturale.

1.4- introduction du projet:

Le projet de notre fin d'étude sera une résidence de luxe qu'on peut la définir ainsi ; c'est le lieu où une personne habite , elle peut être distincte du domicile ou confondue avec lui , avec un mode de vie consistant à pratiquer des dépenses somptuaires et superflues, dans le but de s'entourer d'un raffinement fastueux ou par pur goût de l'ostentation, alors pour avoir une résidence luxueuse il faut des idées architecturales bien étudiées et précises.

2)Problématique

2.1-l'actualité du sujet

- Au moment où le temps est à l'apaisement, où se profilent des choix de vie et d'organisation de son futur, il est bon de savoir qu'il existe une nouvelle alternative, qu'il est désormais possible de s'offrir le luxe de vivre mieux que chez soi dans une résidence pensée, conçue et organisée pour satisfaire aux besoins d'une dépendance liée à la personne physique . Dans une ambiance bienveillante, dans un cadre chaleureux, médicalisé et particulièrement confortable, les résidents sont accompagnés par des équipes spécialisées et attentives.

Les chambres, agencées avec goût et matériaux de qualité, préservent le calme et le confort de chacun. La Résidence de luxe d'aujourd'hui assure tous les services qui rendent la vie agréable, sûre et exempte des contraintes du quotidien.

On trouve un nouveau concept dans les résidences de luxe qui est le penthouse ; est un appartement situé au dernier étage d'un immeuble de luxe ou d'un palace . Il dispose en général d'une grande terrasse et d'un jardin de toiture aménagée, avec une vue panoramique urbaine privilégiée.

2.2-Problématique générale

-**Problématique de l'architecture:** La problématique de l'architecture est dans : l'ambiguïté de la définition de l'architecture ,l'inexistence de l'idée du projet et le décalage entre la conception architecturale et la réalisation.

-**L'ambiguïté de la définition de l'architecture:** L'architecture est large dans ses définitions , on peut l'encadrer entre trois concepts majeurs: Objet, usage, signification.

-**L'inexistence de l'idée du projet:**

L'idée du projet est soumise à une variété de forces agissant sur l'orientation de la conception architecturale , en général ces forces sont qualifiées par des forces externes-projet et des forces internes-projet .

Les forces externes-projet constituent les vecteurs d'influence de l'environnement, ce que l'on appelle le contexte socio-physique du projet.

Les forces internes-projet constituent les vecteurs d'influence du caractère lui-même du projet, notamment dans lequel s'inscrit ce dernier et la définition exacte du projet.

-**Le décalage entre la conception architecturale et la réalisation**

-Généralement les œuvres architecturales ne sont pas appuyées par une réflexion sur la structure et la réalisation de cette œuvre .

-Le rôle de l'ingénieur a pris le dessus sur le rôle de l'architecte ainsi le système de structure est réduit à la notion de stabilité au lieu de création et d'imagination portant sur une identité structurelle spécifique à l'œuvre.

-La pauvreté structurelle des œuvres ,contribue à des qualités limitées.

2.3- Problématique Spécifique:

On distingue un manque de la continuité identitaire dans la ville (monumentalité HISTORIQUE de l'époque romaine) qu'on veut les REINTERPRETER à travers notre projet par des concepts typologiques qui font comprendre l'aspect identitaire de la ville et des concepts contemporaines (transparence) pour privilégier des percées visuelles importantes de la ville

L'idée du projet est de comment puiser dans l'histoire de la ville de Tipaza marquée par la période romaine et de réinterpréter les valeurs structurelles et typologiques de cette identité historique à travers des codes visuels , styles d'esthétique , mode de fonctionnement contemporain.

3)But et objectifs

3.1-But et objectifs de l'atelier

L'objectif est de faire une synthèse globale sur l'enseignement et la pratique du projet d'architecture. Cette synthèse globale sur l'enseignement de la création architecturale se fera à travers les objectifs ci-après :

- Initier l'étudiant à la théorie de conception architecturale .
- Spécifier et développer les variables pour chaque niveau de conception.
- Rechercher les solutions architecturales en rapport avec les repères de conception thématiques et contextuels .

La pratique du projet se fera à travers la recherche de:

- La technologie de construction adaptée .
- Le Choix d'une technologie spécifique au projet (objet d'étude) .
- L'introduction des enseignements sur la gestion des corps d'états secondaires (particulièrement la gestion de la lumière).

3.2- But et objectifs de l'étude

le but et objectif de l'étude c'est de tenir compte de ces repères suivants:

- L'aspect d'une dynamique moderne et contemporaine.
- L'aspect d'une volonté de réinterprétation du cachet culturel et historique de son environnement.
- Une réponse innovatrice et fonctionnelle à la définition du projet.
- Afin de répondre à notre sujet de référence consistant à la réinterprétation des valeurs identitaires et l'architecture contemporaine .

4)Hypothèse de l'étude

Les réponses à la problématique sont les suivantes :

- **L'Hypothèse environnementale:** Il faut prendre en compte le coté environnemental du projet dès le début de la conception il faut penser aux différentes techniques et méthodes de réalisation du projet qui va du choix des matériaux jusqu'à la concrétisation du projet tout en économisant de l'énergie, de l'argent, du temps pour réaliser le projet tout en assurant la bonne intégration du projet à son environnement.
- **L'Hypothèse physique:** Il faut penser aux différents usagers de la résidence de luxe ; résidents, visiteurs et même au personnel, que chaque usagers, bien qu'ayant des activités, des parcours et des besoins différents puissent bénéficier d'un maximum de confort physique, profiter de centre multifonctionnelle , se loger et se détendre luxueusement.
- **L'Hypothèse historique :** marquer l'identité du lieu par la réinterprétation des valeurs historiques de la ville de Tipaza afin que les résidents et les usagers puissent dans l'histoire de la ville et les menés à mieux connaître les valeurs typologiques de cette identité historique à travers les codes visuels , styles d'esthétique , mode de fonctionnement contemporain.

5)La méthodologie

5.1-Processuse de travail

la méthodologie de ce mémoire est basée sur trois étapes:

ETAPE1: formulation de l' idée du projet qui est une réponse à la problématique thématique et contextuelle du projet .

ETAPE2: Matérialisation de cette idée à travers les différents paliers de conception à savoir (plan de masse ,O.I.E.P ,les façades et l'architecture) .

ETAPE3: Rechercher des techniques adaptées à la réalisation de ce projet en établissant :

- Un rapport architecture et structure .
- Rechercher les détails constructifs adéquats .
- Développer une technologie spécifique au projet .

5.2-Support d'investigation

5.2.1-Analyse des exemples

A traves notre étude on va analyser trois exemple essentiel dont on veut s'inspirer à fin de ressortir l'idée et surtout la forme globale du projet qui est la résidence de luxe

- 1) L'**hôtel Jumeirah Beach** :est un hôtel à Dubaï, aux Émirats arabes unis. Inauguré en 1997, il est lié à la chaîne hôtelière Jumeirah qui dispose également à proximité du Palm Jumeirah.
- 2) Jin-ji lake hôtel: est un hôtel situé en japon
- 3) Concorde hôtel: est un hôtel situé en Turquie réalisé en 2005 dans la région de Lara à Antalya

5.2.2-Recherche bibliographique

WEBOGRAPHIE:

<http://www.cnrtl.fr/definition/résidence>

<https://fr.wikipedia.org/wiki/Résidence>

<https://fr.wikipedia.org/wiki/Luxe>

https://fr.wikipedia.org/wiki/Résidence_Palace

http://www.somfyarchitecture.fr/index.cfm?page=/buildings/home/bioclimatic_facades/natural_light

http://fr.wikipedia.org/wiki/Wilaya_de_Tipaza

<http://www.toulouse.archi.fr>

http://www.dax-tourisme.com/jean_nouvel_architecte.pdf

[:www.hosmat.eu/assurqualite/hygi_arc.pdf](http://www.hosmat.eu/assurqualite/hygi_arc.pdf)

http://www.livre_des_normes/pdf

<http://www.geomoss.com/produit-accessoires.php>

http://www.ebanque-pdf.com/fr_neufert-10-pdf.html

Ouvrages

1/Architecture Now par Philip Judidio.

2/Norman Foster par Giovanni Leoni.

3/Ernest nufert version 10.0

2/Architecture d'aujourd'hui (AA)

Mémoires

- *Palais des congrès à Tipaza Par Aissa Amina*

- **Résidence De Luxe A Oued El Bellah (Cherchell) par KALOUAZ Rym**

Autres

La D.U.C. :

-*Carte du p.o.s. AU3*

-*Carte d'équipements*

Les cartes tirées de Google earth.

Photos du site ont été prises par nous personnellement.

PDAU Tipaza, 2007, APC de Tipaza.

6) La structure du mémoire

L'option A.S.T a définie un processus de travail comme présenté dans (organigramme 01) basé sur les points suivants:

- 1) La formulation de l' idée du projet : une réponse à la problématique des repères thématiques et contextuels du projet .
- 2) La matérialisation de l' idée du projet: à travers les différents paliers de conception à savoir:
 - La Programmation du projet.
 - La conception du plan de masse.
 - Organisation interne des espaces du projet.
 - Architecture du projet
- 3) Rechercher les techniques adaptées à la réalisation de ce projet en établissant :
 - définition du système structurel.
 - recherche sur la technologie spécifique au projet.

Le mémoire est structuré en trois phases et cinq chapitres qui répond aux objectifs pédagogiques de l'option

CHAPITRE I : Introduction

CHAPITRE II : La formulation de l' idée du projet

- Exploration des repères contextuels de la problématique du projet.
- Exploration des repères thématiques.

CHAPITRE III: La matérialisation de l' idée du projet

- Processus de la programmation
- Conception du plan de masse
- Organisation interne des espaces du projet
- Architecture du projet

CHAPITRE IV: La réalisation du projet

- La structure du projet
- La gestion de la lumière
- La technologie spécifique

- **CHAPITRE V :** Conclusion

L'organigramme de la structure du mémoire

ORGANIGRAMME N° 1

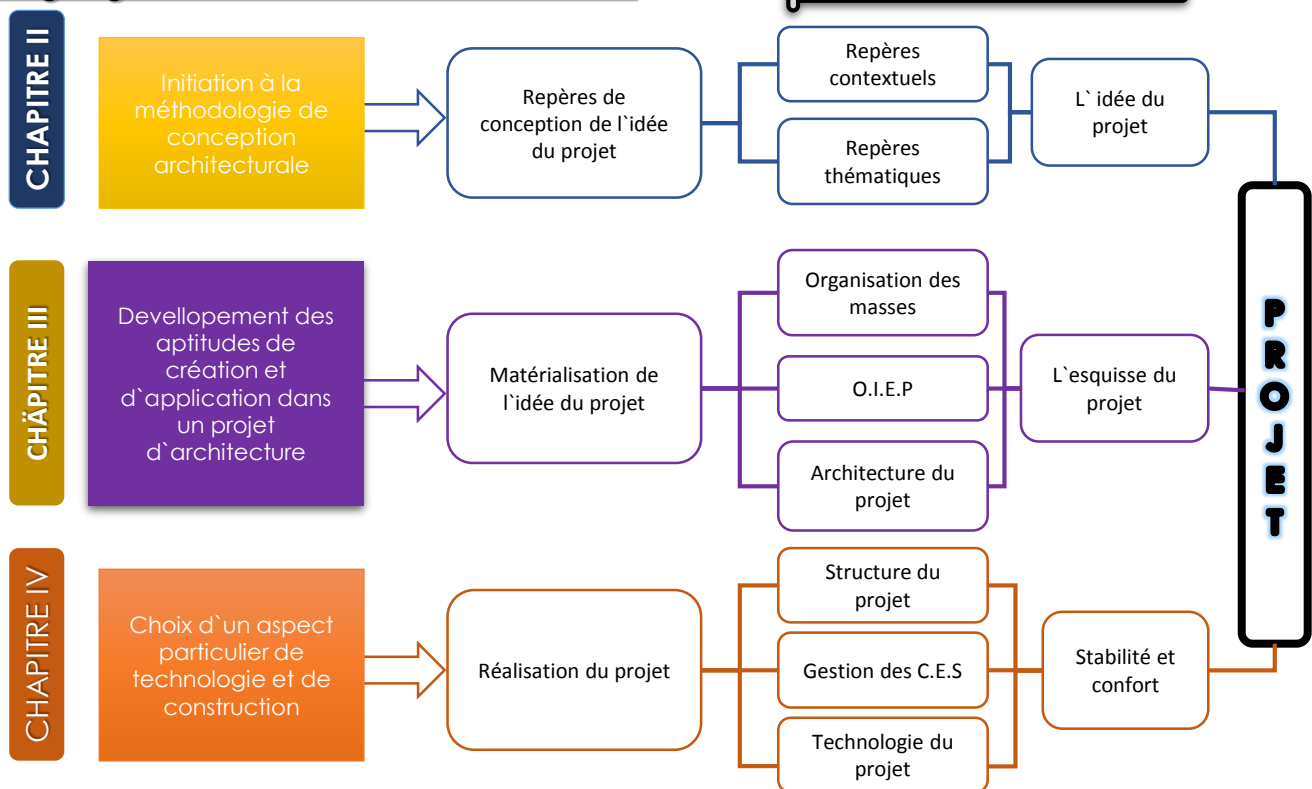

CHAPITRE 2

REPÈRES DE CONCEPTION DE L'IDÉE DU PROJET

L'objet de **chapitre2** est d'explorer les variables théoriques contextuelles et thématiques susceptibles d'influencer l'idée du projet .

Ce Chapitre est structuré à travers deux phases.

Phase I: Repères contextuels.

-Explorer les variables contextuelles de l'idée du projet.

Phase II: Repères thématiques.

-Explorer les variables thématiques de l'idée du projet

La réussite du projet se trouve dans la bonne formulation de l'idée du projet.

L'idée du projet doit être: identifiée, unique, originale, réalisable

Cette phase va permettre d'explorer les repères contextuels et thématiques qui vont permettre d'établir des repères conceptuels de l'idée du projet.

(Voir l'organigramme n°2)

PHASE I

EXPLORATION DES REPÈRES CONTEXTUELS DE LA FORMULATION DE L'IDÉE DU PROJET

L'exploration des repères contextuels notamment :

la situation du projet, la géotechnique du site et les potentialités paysagères susceptibles d'influencer l'idée du projet..(voir l'organigramme n°3)

-La situation à travers trois dimensions :territoriale, urbaine, locale

-La géotechnique à travers: géologie, sismicité et hydrologie, morphologie du terrain.

II-Les repères contextuels

L'exploration des variables contextuelles susceptibles d'influencer l'idée du projet notamment la situation du projet, la géotechnique du site et les potentialités paysagères.

II -1 La dimension territoriale

Pour cerner les différentes influences de cette situation, trois dimensions sont retenues:

- La dimension territoriale.
- La dimension urbaine.
- La dimension locale.

pour déterminer les repères de la dimension territoriale de la situation du projet, il faut explorer l'aire territoriale , l'aire d'influence et le rapport des éléments structurants.

II.1.1 l'aire territoriale

L'aire territoriale est définie par :les limites administratives, limites géographiques, entités socio-économiques

A. Limites administratives voir (fig. 2.1)

Les limites administratives : contexte national , contexte régional , contexte communal.

A.1.Contexte national:

Tipaza:

- Willaya côtière issue du découpage de l'année 1984.
- Se situe à 70 Km à l'Ouest d'Alger .
- Population:616.468 habitants (en 2007).
- Superficie de 1707 Km²

-En vue de rééquilibrer le territoire et pour lever un peu la pression sur la capitale ALGER notre choix est porté sur la ville de Tipaza.

- Le choix de ce cas d'étude n'est pas fortuit, les éléments majeurs qui ont guidé notre réflexion vers ce site monumental sont:

- Sa proximité d'Alger qui nous a incités à la considérer comme une partie de l'aire métropolitaine du grand Alger.
- Une ville à attractivité touristique.

-Wilaya côtière issue du découpage de l'année 1984, se situe à 70 Km à l'Ouest d'Alger, le territoire de la wilaya de Tipaza couvre une superficie de 1707km².

A.2 Contexte Régional:

Le territoire de Tipaza , située au nord du tell centrale. centre fortement urbanisé et polarisant à la fois, bénéficiant d'atouts majeurs économiques, touristiques, culturels, naturels. Elle est limitée par :

- Au Nord par: -La mer méditerranée.
- A l'Est par: -La wilaya d'Alger.(16)
- A l'Ouest par: -La wilaya de Chlef. (02)
- Au Sud-est par: -La wilaya de Blida.(09)
- Au Sud-ouest/Sud par: -La wilaya de Ain Defla. (44)

A.3 Contexte communal:

La commune de TIPAZA est limitée :

- Au Nord par: La mer MEDITERRANEE.
- À l'Est par : La commune AIN TAGOURAIT.(17)
- À l'Ouest par La commune Cherchell(22), Nador(15)
- Au Sud par la commune de Hadjout. (12)
- Au Sud-est par : La commune SIDI RACHED. (34)

Conclusion :

Les limites administratives de l'aire territoriale du projet montrent que La wilaya de Tipaza est proche de la capitale.

B . Limites géographiques

Le site de Tipasa occupe sur le littoral ouest d'Alger, la dernière série de petits promontoires d'une côte découpée en calanques depuis Bou Ismaïl jusqu'à la baie largement ouverte du Chenoua.

Tipaza est limitée comme suit:

1-Au Nord: la mer méditerranée

2-Au Nord-Ouest :

-Mont chenoua:+900m de la mer, sépare Tipaza de Cherchell avec une distance de 20km ,autour de lui se présente des escarpements importants en bordure de la mer.

-Mont Dahra et Zaccar

3-Au Nord-est: La Mitidja s'étend de la wilaya de Blida

4-Au sud: Le Sahel(altitude moyenne 230m)

Enfin le territoire de Tipaza se trouve dans la plaine littorale qui présente un rétrécissement et une élévation graduelle d'est en ouest jusqu'à disparition par endroits à Tipaza et dans la daïra de Cherchell et sidi Amar ou le relief est très accidenté .

L'aire territoriale du projet est riche avec une variété d'éléments naturels

C. Entités socio-économiques voir (fig. 2.2)

Le projet va s'imposer avec une nouvelle entité « communication et échange » qui va faire l'articulation entre les différentes entités des wilayas limitrophes.

CONCLUSION DE L'AIRE TERRITORIALE

L'aire territoriale du projet s'étend le long du rivage de la mer méditerranée d'Alger jusqu'à Damous, et de la plaine littorale à la plaine de Chlef . L'aire territoriale du projet est riche avec une variété d'éléments naturels.

II.1.2 L'aire d'influence

Elle est déterminée à travers trois variables : Développement induit, Flux réel ou potentiel ,Rapport académique et professionnel.

A. Développement induit:

La projection du palais des congrès va induire:

- Une nouvelle structure de communication, d'échange et de rencontre
- Une source d'emplois
- L'attraction du territoire
- L'accueil des réseaux internationaux

B. Flux réel ou potentiel:

Flux réel(national):

comprend toutes les wilayas surtout limitrophes

Flux potentiel(international):

comprend les concernés des autres pays atterrissant soit à l'aéroport soit au port d'Alger

C. Rapport professionnel et académique:

Le territoire de Tipaza est en plein expansion, elle a besoin d'une structure de communication qui fera l'articulation entre plusieurs institutions académiques et professionnelles.

Conclusion :

L'aire d'influence peut avoir des limites jusqu'aux wilayas limitrophes, et pourquoi pas vers l'étranger.

II.1.3 Rapports aux éléments structurants

Ce rapport est présenté par trois variables : axes structurants ,accessibilité, groupements humains.

A. Axes structurants:

Le territoire du projet est structuré à travers des données géographiques notamment la ligne de rivage , la ligne de crête du sahel et les axes de communication terrestre et maritime. Le réseau routier de la wilaya est constitué de 1.293 km dont 19,1% de routes nationales,20,5% de chemins de wilaya et 60,4% de chemins communaux

-**RN 11** : est une route nationale et 1^{er} axe existant dans la ville, dite aussi l'axe commercial, elle relie la ville de Tipaza avec Cherchell à l'ouest et Alger à l'est.

-**Rocade Sud** : reliant Tipaza à Dar El Beida et qui la dessert à travers trois échangeurs.

-**Voie expresse projetée** : projet important en cours de réalisation, proposé par la DTP de Tipaza afin de résoudre le problème de fluidité du trafic constaté au niveau de la RN11 surtout en période estivale. C'est une route projetée au sud de la ville de Tipaza avec des liaisons au réseau existant, elle est constituée de 2x2 voies.

B. Accessibilité

Le territoire de Tipaza est lié à:

-L'est : avec la métropole d'Alger.

-L'ouest: avec l'autoroute Cherchell-Tipaza

-Sud: avec l'autoroute Blida-Tipaza

C. Groupements humains

TIPAZA est limitrophe à des territoires présentant une forte concentration de population, et peut constituer un attrait pour la population environnante, donc la projection d'un palais des congrès va inciter tous les usagers concernés des wilayas limitrophes à venir.

Conclusion sur la dimension territoriale :

-La projection d'un projet de communication dans le chef lieu wilaya de Tipaza est la plus adéquate.

-La situation territoriale montre que l'aire territoriale est située entre des systèmes variés : économique, agraire, agro-alimentaire, industriel avec notre projet vient s'ajouter avec un système de communication.

-L'accessibilité du territoire par des moyens terrestres et maritimes.

-La densité humaine importante dont notre projet va contribuer à créer des postes d'emplois.

-l'aspect historique et culturel du territoire va favoriser la projection d'un projet de communication.

-Tipaza est réputée par sa vocation touristique qui ne se développe qu'en période estivale. Pour lui permettre de s'assurer une activité durant toute l'année , elle doit développer la dimension de communication et rencontre.

II.2 Dimension Urbaine

Définir la dimension urbaine à travers : la présentation de la ville , développement historique ,
Et rapports structurants la ville.

II.2.1 Présentation de la ville

La ville tire son nom de l'origine de présence des phéniciens qui signifie « lieu de passage » ou « escale ». Mais le plus plausible, Tipasa est la déformation du mot berbère "Tafsa" qui signifie le grès ou la pierre calcaire.

- la wilaya de TIPAZA fait partie de la région nord centre fortement urbanisée et polarisante à la fois, jouissant d'atouts majeurs économiques, touristiques et culturels la mettant à l'avant-garde du territoire national comme elle constitue la première vitrine culturelle et touristique de l'ALGERIE.

A. Développement historique

Période préhistorique « 4eme-3eme av.J.C. »:

Durant cette période les hommes se sont abrités dans les grottes du littoral à proximité de Tipaza cela dans un gisement de Chenoua à oued isser(grotte rassel). Pendant cette période les mauriciens faisaient la chasse et la pêche.

Un peu plus tard ils commençaient à s'intéresser aux terres fertiles et à s'organiser en tribus dans la région pour développer par la suite la technique de l'agriculture.

Période phénicienne (6^e, 5^eav. JC) :

-Création de Tipaza « lieu de passage » par des phéniciens.

-Tipaza devient un comptoir commercial entre « Icosioum-Alger » et « IOL-Cherchell ».

Naissance du village agricole (1854-1861) :

Tracé de la ville antique Le plan s'inscrit dans la trame agricole.

Les bornes de la ville:

Au nord: la mer

Au sud et est: les terrains agricoles

A l'ouest : le site archéologique

Le développement du noyau de la ville(1887-1958):

Le noyau a connu un développement dans le réseau routier.

-Extension vers le sud-ouest et vers l'est.

La construction de la cité Oued Merzoug(1958-1962):La création de la cité Oued Merzoug en raison d'éloigner la population qui travaille dans les champs.

La période actuelle :

La ville de Tipasa a été longtemps confinée dans sa fonction mono administrative avec une armature urbaine désarticulée. Cette évolution spatiale déséquilibrée a été accentuée par les servitudes liées à la préservation des sites archéologiques et des terres agricoles. En ce sens, une nouvelle recomposition urbaine a été repensée et engagée à travers la révision du PDAU et l'adoption de trois POS (AU 1,AU2,AU3).

-Pole d'équipement à l'est au niveau du pos AUI.

-pole multifonctionnel à l'ouest au niveau du pos AUII.

-continuité du pole multifonctionnel au sud au niveau du pos AUIII.

Cette nouvelle urbanisation a permis l'émergence d'une trame urbaine fonctionnelle avec l'injection des équipements d'excellence pour requalifier cette ville au statut de chef-lieu en rapport avec sa vocation touristique, culturelle et historique et lui redonner une âme.

-Donc avec la projection du palais des congrès en zone d'extension va attribuer au développement urbain de la ville.

CONCLUSION DE LA PRESENTATION DE LA VILLE

La structuration de la ville Tipaza s'est faite à travers le temps pour aboutir à un schéma de structure actuelle dont des entités différentes : lieu de résidence , lieu historique , lieu d'échange et terres agricoles. le nouveau schéma de structure projeté et en cour de réalisation propose des aménagements dotés d'équipements pour compléter les besoins de la ville de nos jours .

II.2.2 Rapports structurants la ville:

Rapports structurants la ville : structure physique , structure fonctionnelle , structure sensorielle.

A. Structure physique: voir (fig. 2.3)

-Le réseau routier de la wilaya de Tipaza est long de 1.292,387 km divisé comme suit: 19,1% de routes nationales, 20,5% de chemins de wilaya et 60,4% de chemins communaux. Les routes nationales longues de 246,374 km sont toutes revêtues, contrairement aux chemins de wilaya qui ont une longueur totale de 265,072 km dont 24,711 km ne sont pas revêtus et aux chemins communaux longs de 780,941 km, dont 550.188 km ne sont pas revêtus. La wilaya comporte 81 ouvrages d'art dont 42 en bon état, 34 dans un état moyen et 5 en mauvais état.

-La wilaya de Tipaza dispose de 4 ports localisés (Cherchell, BouHaroun , Khemisti et Tipaza)ainsi que d'un abri de pêche à Gouraya.

-Le secteur des transports dispose de six (6) gares routières localisées à Bou-Ismaïl, Koléa,Hadjout, Nador, Cherchell, et Tipaza. Celles-ci contribuent à l'amélioration des conditions d'accueil des voyageurs et permettent une meilleure fluidité dans la circulation des bus.

La ville est desservie par un réseau routier relativement bien maillé composé de liaisons régionales qui servent de relais entre les différents centres de peuplement ou d'activité, et de liaisons qui véhiculent les échanges avec les wilayas limitrophes (Alger- Blida- Cherchell et Hadjout).

Donc avec ce réseau routier, on peut y accéder de tous les sens.

B. Structure fonctionnelle: voir (fig. 2.4)

Les équipements structurants la ville peuvent servir directement ou indirectement notre projet soit du côté hébergement ou loisir ; le rapport entre notre projet et les éléments structurants est un rapport de complémentarité.

-Le terrain est situé entre deux axes qui structurent la ville et il est accessible des deux voies.

- le terrain se situe dans le sahel qui est entre le mont chenois et la mer.

C. Structure sensorielle:

C.1 Entités:

La ville de Tipaza est un résultat de plusieurs tissus urbains dus aux différentes entités, d'ou l'intérêt d'interpréter ces richesses dans notre projet.

C.2 Nœud:

Nœud : « Endroit, point ou se croisent plusieurs voies de communication »..Larousse

Nœud principale :N 01 EST C'est une jonction entre l'extrémité de deux axes culturels et la RN 11Il assure l'accès à la ville de côté est, à partir duquel on peut avoir une vue globale de la ville. Sa qualité visuelle n'est pas marquée.

Nœud principale : N 02 OUEST Jonction entre la RN 11 et le passage piéton et une autre voie mécanique. Il marque la sortie de la ville de côté ouest. Il est marqué par des habitations de type R+0 Il marque les séquences de parcours.

C.3 Points de repère: voir (fig. 2.5)

Points De repères : «Point déterminé qui permet de s'orienter » Larousse

Tipaza (chef wilaya) est riche de plusieurs points repères qui aident à retrouver facilement le projet ,ceci va nous pousser à faire de notre projet un élément dominant qui va s'ajouter aux points repères existants.

Conclusion :

Le site du projet est situé dans le périmètre de l'extension nord-ouest de la ville. C'est un équipement structurant de l'urbanisation future qui permettra la transaction entre l'ancienne ville et la nouvelle extension

CONCLUSION DE LA DIMENSION URBAINE

La dimension urbaine de la situation du projet présente :

- ❖ un aménagement régulier et cohérent .
- ❖ un bâti diversifié .
- ❖ des équipements à vocation touristique et administrative.
- ❖ une stratification de différentes constantes et variables .

II.3 Dimension locale

Définir la dimension locale à travers :aire de référence, environnement immédiat, site d'intervention

Pour déterminer les repères conceptuels de la dimension locale de la situation du projet, il faut déterminer :

- L'aire de référence .
- L'environnement immédiat du POS (AU3).
- Le site d'intervention .
- Potentialités paysagères.
- Environnement immédiat du projet.

II.3.1 Aire de référence:

II.3.2 Présentation du p.o.s.

(AU3), Section 10, située à la sortie de la ville, qui, s'étend sur 50 hectares sera, selon le wali, le futur agora urbain. Dans ce pôle constitué d'un promontoire surplombant la mer, il sera injecté des équipements qui remplissent des fonctions administratives. Et de l'habitat

II.3.3 Analyse du site d'intervention:

A. Dimensions du terrain voir (fig. 2.6)

1. **La forme** : Le terrain présente un forme irrégulière dotée d'une arrête courbée et une autre régulière.
2. **Superficie:** 13000m²
3. **Climatologie:** le climat de Tipaza est de type méditerranéen caractérisé par des hivers froids et humides et des étés chauds.
4. **Les vents:** dominants sont: Nord et Est.

B. Caractéristiques climatiques

L'implantation des volumes de construction et des espaces extérieurs par rapport à la topographie, et l'orientation vers un cadre naturel à travers une vue panoramique sur la mer, le mont chenoua et les zones boisées, alors nous devons prendre cela en considération et même comme élément majeur (Ouverture vers le cadre naturel.

Les vents froids d'hiver soufflent du côté nord-ouest durant la période allant du novembre à avril, les vents frais d'été soufflent du côté est, alors que le sirocco venant du côté sud-ouest souffle en moyenne une vingtaine de jours par an (en été) ainsi que des brises marines viennent du côté nord. Les vents ont une direction préférentielle Ouest, Nord-Ouest et Est. Nous distinguons trois types de vent, cela en fonction de leurs directions et la saison pendant laquelle ils se constituent.

-Climat :

le climat du site est de type méditerranéen à tendance subhumide à deux saisons contrastées durant chacune six mois, l'une d'hiver s'étendant d'Octobre à Mars et l'autre d'été allant d'Avril à Septembre.

-Les précipitations :

Les précipitations tombent surtout en hiver, mais elles sont très irrégulières et ceci d'une saison à une autre.

-Les températures :

Les températures sont élevées en été, basses en hiver mais ont une moyenne annuelle de 17,550C.

La station de BOU ISMAIL nous donne le relevé des températures suivant pour la moyenne annuelle de chaque mois.

La moyenne des minimum observés est de 13,3°C La moyenne des maximal observés est de 28,6°C.

L'humidité relative est de 80% en janvier et de 70% en juillet.

-L'ensoleillement :

la simulation est faite par rapport à la région de Tipaza, ce qui permet d'obtenir des résultats précis

-le site est bien ensoleiller en été et en printemps et automne, et ensoleiller en hiver

CONCLUSION DE LA DIMENSION LOCALE

Le projet de notre étude présentent un dynamisme dans leurs formes et ayant une perspective sur le mont chenoua et sur la mer .

Notre objectif est de contribuer au développement de la ville et la mise en valeur des potentialités identitaires architecturales , ainsi que paysagères de la ville de Tipaza.

Conclusion sur la situation :

Après l'analyse de la situation du site à travers trois dimensions (territoriale, urbaine, locale) on a conclu que la projection d'une résidence de luxe fera un élément important vue :

- la position de la wilaya de Tipaza par rapport à la capitale.
- la structure de la ville et son historique riche.
- l'accessibilité et la topologie des constructions existantes.

II.3.4 Données géotechniques

Pour cerner les données géotechniques on doit explorer : la géologie , la sismicité et hydrologie ,morphologie du terrain.

A. Géologie:

Le site d'intervention se situe dans la zone des quaternaires de couverture «as » : **Sables argileux plus ou moins rubéfiés**, d'âge Villafranchien à l'actuel, recouvrent le Pliocène Astien, l'épaisseur de cette série est très variable.

La consultation de la carte géologique relate que Tipaza est formée essentiellement par des formations sédimentaires de sable argileux plus au moins rubéfiés

(AS)et du calcaire gréseux (P^{2c})

L'aire d'intervention présente trois types de terrain:

- terrain favorable à la construction: grés et dunes consolidées et lapidifiées.
- terrain moyennement favorable: sables argileux et des tufs sur des pentes <15%
- terrain médiocre à la construction: marnes argileuses et schistes.
- terrain défavorable à la construction: pente <20% failles et glissement de terrain.
- Recommandation: la nature géologique du sol de l'assiette du projet fait partie des terrains moyennement favorables à la construction, qui peut constituer une bonne assiette pour l'implantation.

A.1 Sismicité

Les risques sont élevés, La région de Tipaza est classé Zone III : Sismicité élevée « Zone en rouge ».

Le facteur sismique est donc à prendre en compte lors de la conception ainsi le choix de la structure.

Vis-à-vis des objectifs fixes, il est recommandé que les ouvrages lourds soient fondés sur radier général avec un chaînage au niveau des extrémités ou des fondations en pieux

A.2 Hydrologie

Perméabilité:

Le projet est situé dans le secteur B:nappe du pliocène, Astien, et le Villafranchien, ce sont des sols à perméabilité variable. La nappe dans ce secteur est très variable, comprise entre 4.80m et 26.0m, mis à part les puits situés en bordure des Oueds ou Chaabates qui ont une faible profondeur, cela est du à des ruissellements d'eau de pluie. D'après les renseignements, quelques puits descendent de 4 à 5 m de profondeur en été.

Ressources souterraines:

Le projet est situé dans une zone passable à quantité d'eau : $10 < Q < 50 \text{ m}^3/\text{h}$

Pluviométrie:

Le projet est situé dans une zone à précipitations 600-700 mm

En conclusion, le site urbain hydro géologiquement est composé de plusieurs nappes. La plus importante est celle de l'Astien, le seul problème est celui de la partie aval de l'Oued Nador, où la nappe n'a pas été située, une étude complémentaire pour cette partie s'avère nécessaire avant tout projet.

B. Morphologie du terrain: voir (fig. 2.8)

C'est un terrain en pente brute

•Le site est classé catégorie S₂ (site ferme) :

Dépôts de sables et de graviers très denses et/ou d'argile sur-consolidée sur 10 à 20 m d'épaisseur avec $V_s^3 = 400 \text{ m/s}$ à partir de 10 m de profondeur. Selon le RPA.

•Les dimensions minimales de la section transversale des longrines sont:

•25 cm x 30 cm.

C. Etude géotechnique du terrain:

Coupe géologique du sol

Les coupes Lithologiques des sondages réalisés donnent :

- une couche superficielle de terre végétale de 0.8 à 2.20m d'épaisseur .
- Du sable limoneux le long de la profondeur investie .

Conclusion :

L'analyse de tous les paramètres qu'on venait d'étudier ainsi que l'établissement des cartes nous a permis d'aboutir au découpage de la région

à étudier en zone selon l'aptitude du sol à supporter les charges des futures constructions.

Dans notre cas, nous avons trois problèmes essentiels qui caractérisent notre région, les derniers sont :

-Problème de pentes : les pentes supérieures à 15 % occupent une surface appréciable dans la zone accidentée et en combinaison avec les autres paramètres, ce type de pente nous amène à une importante restriction quant aux choix du terrain à utiliser.

-Problème géologique : le dernier est caractérisé par la présence des roches non consolidées et très hétérogènes au niveau des formations géologiques qui influent directement sur la stabilité du bâti. Dans notre cas nous avons les argiles et les marnes qui couvrent toute la zone Sud du site.

-Problème Hydrogéologiques : la susceptibilité de la présence des glissements du terrain accentués au niveau de la séparation de deux formations lithologiques par une nappe d'eau (aussi mince qu'elle soit) et où cet ensemble structural se trouve dans les conditions de fortes pentes (supérieures à 15 %).

D. Potentialités paysagères voir (fig. 2.9)

Potentialités Naturelles :

Potentialités culturelles & historiques:

- Un historique doté par la présence de nombreux vestiges romains, phéniciens, chrétiens connus nationalement et internationalement.
- La présence de plusieurs éléments exceptionnels constitue un itinéraire pour rejoindre facilement le site; aussi le palais des congrès peut s'ajouter comme élément exceptionnel.

II.4 Conclusion sur les repères contextuels

Tipaza présente des repères contextuels qui vont jouer un rôle important dans la formulation de l'idée du projet, selon ces repères nous pouvons conclure ce qui suit:

- La projection d'une résidence de luxe va être l'un des facteurs majeurs de l'expansion de la ville vers l'est.
- Le projet va consolider la relation avec Alger vue l'absence des résidence de luxe dans cette dernière.
- Le projet a une influence à l'échelle nationale et internationale pour les touristes.
- Le projet va rendre la ville plus attractive durant toute l'année.
- La ville est riche de diverses potentialités que le projet doit en profiter ou bien les reproduire.
- Le projet doit créer une relation entre la ville antique et la ville nouvelle.
- La projection d'une résidence de luxe va renforcer le tourisme à Tipaza.

PHASE II

EXPLORATION DES REPÈRES THÉMATIQUES DE LA FORMULATION DE L'IDÉE DU PROJET

« **Thématiser un objet architectural est une nécessité, car l'architecture assemble les activités dans des espaces et des édifices qui doivent être saisis par l'utilisateur, et comme la société et le monde sont en constante évolution, qui apparaîtront suivant les nouveaux besoins...** »

Comme les repères contextuels, les repères thématiques eux aussi ont une influence directe sur l'idée du projet et elle est structurée par deux dimension:

- compréhension du thème
- définition du projet.

Les repères thématiques sont les variables thématiques susceptibles d'influencer l'idée du projet notamment le thème de référence « Architecture et environnement » et la définition du projet .

Cette partie est structurée selon (Organigramme n° 4)

PHASE II: L'EXPLORATION DES COMPOSANTES DES THEMES DE REFERENCE:

II.5 Compréhension thématique:

ayant pour objectif la détermination de la matrice thématique propre au projet à travers la définition de :

II.5.1 Thèmes de référence: voir (Organigramme n° 5, n° 6, n° 7)

(Architecture et Identité)

Architecture:

L'architecture est représentée par les composantes suivantes:

-La signification qui est l'interprétation de différentes variables; économiques, sociales, politiques, techniques ...etc.

-L'objet, dont un contenu (fonctions, signification) et un contenant (forme, technicité).

-L'usage, interprété par les besoins humains (latents, expressifs) et le mode de vie.

et s'est illustré dans les organigrammes suivants: organigramme n°5 ,organigramme n°6 ,organigramme n°7

Conclusion

L'architecture est une combinaison d'art et de science et une soumission à la nature qui doit répondre aux besoins humains et sociaux .Elle doit être attentive au niveau du fonctionnement et au respect du contexte social ,politique et économique.

Identité

La notion de l'identité est définie par trois composantes: Identité historique, Identité environnementale , Identité caractérielle .

l'identité, : "L'identité est un ensemble de critères, de définitions d'un sujet et un sentiment interne. Ce sentiment d'identité est composé de différents sentiments : sentiment d'unité, de cohérence, d'appartenance, de valeur, d'autonomie et de confiance organisés autour d'une volonté d'existence". Les dimensions de l'identité sont intimement mêlées : individuelle (sentiment d'être unique), groupale (sentiment d'appartenir à un groupe) et culturelle (sentiment d'avoir une culture d'appartenance).

D'après l'étude contextuelle et la caractèrè spécifique de notre projet on a déduit 03 principaux composantes de l'identité qui vont influencer l'idée de notre projet

Identité historique. : C'est la référence aux valeurs historiques, c'est une traduction à un vocabulaire architectural authentique.

Identité environnementale: C'est une référence aux éléments qui composent l'environnement que se soit naturel ou artificiel. C'est de regarder l'artificiel comme on regarde le naturel

Identité caractérielle: C'est la référence au caractère de l'édifice, à son type de structuration, c'est une traduction à un vocabulaire architectural fonctionnel.

II.5.2 Sujet de référence: (Organigramme n° 8)

Réinterprétation des références identitaires et architecture contemporaine

Puisque on a la référence identitaire à étudier alors on développe une réinterprétation d'une identité historique et enviromentale

Réinterprétation: La réinterprétation développe trois concepts : Requalification ,Appropriation, Développement. Voir l'organigramme n°8

Identité historique: L'identité historique développe trois concepts :Structural , typologique , sensoriel.

A. Architecture contemporaine: voir (fig. 2.10)

DEFINITION:

L'architecture contemporaine est une nouvelle forme de style esthétique et elle a des nouveaux codes visuels , elle offre un mode de fonctionnement et une image qui est nouvelle ; n'est pas conventionnelle et variée, elle associe des arts plastiques aux savoirs de la construction , elle sert un but pratique durable ou éphémère sur du bâti ancien .

-L'ESTHETIQUE : peut être représenté soit par une signification structurelle du désigne ou du symbole ; ou par une perception qui qualifie et se réfère à ces derniers .

-LES CODES VISUELS : peuvent être symbolisés soit par une image qui s'appuie sur une structure identitaire qui signifie la plasticité ,la transparence et la simplicité ; ou en faisant référence à ces derniers par la manière dont ils sont perçues ou qualifiées .

-L'asymétrie ,la dynamique et la fluidité.

MODE FONCTIONNEL : peuvent être représenté soit par des prouesses purement structurelles; ou par des perceptions et des ambiances qui qualifient ces derniers .

-L'IMAGE : non conventionnelle peut être signifiée soit par une identité structurelle particulière ; ou en interprétant cette dernière par des références et des perceptions nouvelles.

B. Mouvement contemporain: voir (fig. 2.11)

Le mouvement contemporain est représenté par les composantes suivantes:

La qualité du mouvement: Mouvement de la vague, Mouvement formel

La transparence: Le confort visuel , La vue panoramique ,Esthétique ,Expressive

La fluidité: Ondulation ,Forme de vague ,Forme de voile d'un bateau

II.6- Définition du projet:

La définition du projet consiste à la 2eme variable de la problématique thématique de la formulation de l'idée du projet .

Cette variable sera explorée à travers 3 aspects majeurs:

Définition étymologique

Définition programmatique

Définition architecturale

II.6.1 Définition étymologique voir (fig. 2.12)

Première définition :

une résidence de luxe est un établissement proposé qui offre un service d'hébergement pour des résidents de grand luxe. Les classements reposent sur des critères objectifs: surfacique , aménagement , classe.

Pour arriver à la définition générale, on définira chaque terme séparément :

Residence de luxe

Residence:

la résidence est le lieu où une personne habite qui peut être distincte du domicile ou confondue avec lui. La notion de résidence se distingue principalement de celle de domicile en ce qu'une personne ne peut avoir qu'un et un seul domicile alors qu'elle peut avoir plusieurs résidences, que celles-ci soient pérennes (une résidence principale et une ou des résidences secondaires) ou provisoires (travail temporaire loin du domicile, lieu d'une villégiature). La résidence fait référence à une situation de fait qui n'est pas ignorée par le droit : en l'absence de domicile déclaré, la résidence principale ou habituelle est regardée comme le domicile, pourvue qu'elle soit fixe

Luxe:

Le **luxe** est le mode de vie consistant à pratiquer des dépenses somptuaires et superflues, dans le but de s'entourer d'un raffinement fastueux ou par pur goût de l'ostentation, par opposition aux facteurs ne relevant que de la stricte nécessité. Par extension, le luxe désigne également tous les éléments et pratiques permettant de parvenir à ce niveau de vie. L'aspect d'inutilité du luxe est à la base de l'expression « C'est du luxe ! », familière dans son utilisation pour qualifier quelque chose de superflu. Un produit de luxe désigne un produit d'une très grande qualité, raffiné, coûteux et rare, même si de nos jours les frontières du luxe sont tenues volontairement floues par les entreprises commercialisant produits et prestations.

II.6.2 Définition architecturale: voir (fig. 2.13)

La méthodologie de la définition architecturale s'appuie sur l'analyse des exemples similaires.

Présentation des exemples:

exemple 1 : Jumeirah Beach hôtel .

exemple2 : Jin-ji Lake hôtel

exemple 3: Concorde

L'aménagement de la résidence de luxe est souvent soumis aux repères d'intégration.

Cette intégration se manifeste par le développement d'une structuration fonctionnelle, sensorielle en rapport avec l'environnement .

L'architecture d'une résidence de luxe soutient la métaphore des valeurs conceptuelles de la mer sur tous les plans notamment sémiotique, syntactique et programmatique.

La Définition architecturale du projet fait valoir:

La notion d'originalité, d'homogénéité et de pureté formelle sur le plan de l'émergence comme outil de référence architecturale.

II.6.3 Définition Programmatic: voir (fig. 2.14)

La définition programmatic du projet est faite à travers une analyse du programme des expériences similaires pour nous orienter vers les objectifs programmatifs et les fonctions mères du projet .

Définition programmatic:

-Objectifs Programmatifs

-Fonctions Mères

Une résidence de luxe est définie programmaticquement comme une structure qui a pour but d'offrir un hébergement de confort approprié à la dimension de luxe

Les coordonnées conceptuelles

- La résidence de luxe doit refléter une image d'un édifice moderne et prestigieux.
- elle doit s'incérer architecturalement avec l'environnement urbanistique et architectural de la ville.
- La résidence de luxe n'est pas conçue uniquement pour l'hébergement mais elle a également pour objectif être un édifice avec de multiples fonctions.

II.7 Synthèse de l'analyse thématique:

L'analyse de la thématique nous a permis de ressortir les concepts de base de la réflexion de notre projet qui sont :

Les repères thématiques de l'idée de projet

La réalisation de ce projet doit tenir compte de ces repères suivants:

- L'aspect d'une dynamique moderne et contemporaine.
- l'aspect d'une volonté de réinterprétation du cachet culturel et historique de son environnement.
- Une réponse innovatrice et fonctionnelle à la définition du projet.
- * La mer est une source d'inspiration et de métaphore (Elle nous permet une large liberté de conception), ce qui renforcera notre vision du projet (l'esprit contemporain)
- L'aménagement des escapes du projet obéira aux qualités spécifiques de la dimension de luxe

L'idée du projet

Les repères contextuels et thématiques nous a permis de retirer l'idée générale du projet lui même et bien comprendre tous les aspects de son environnement.

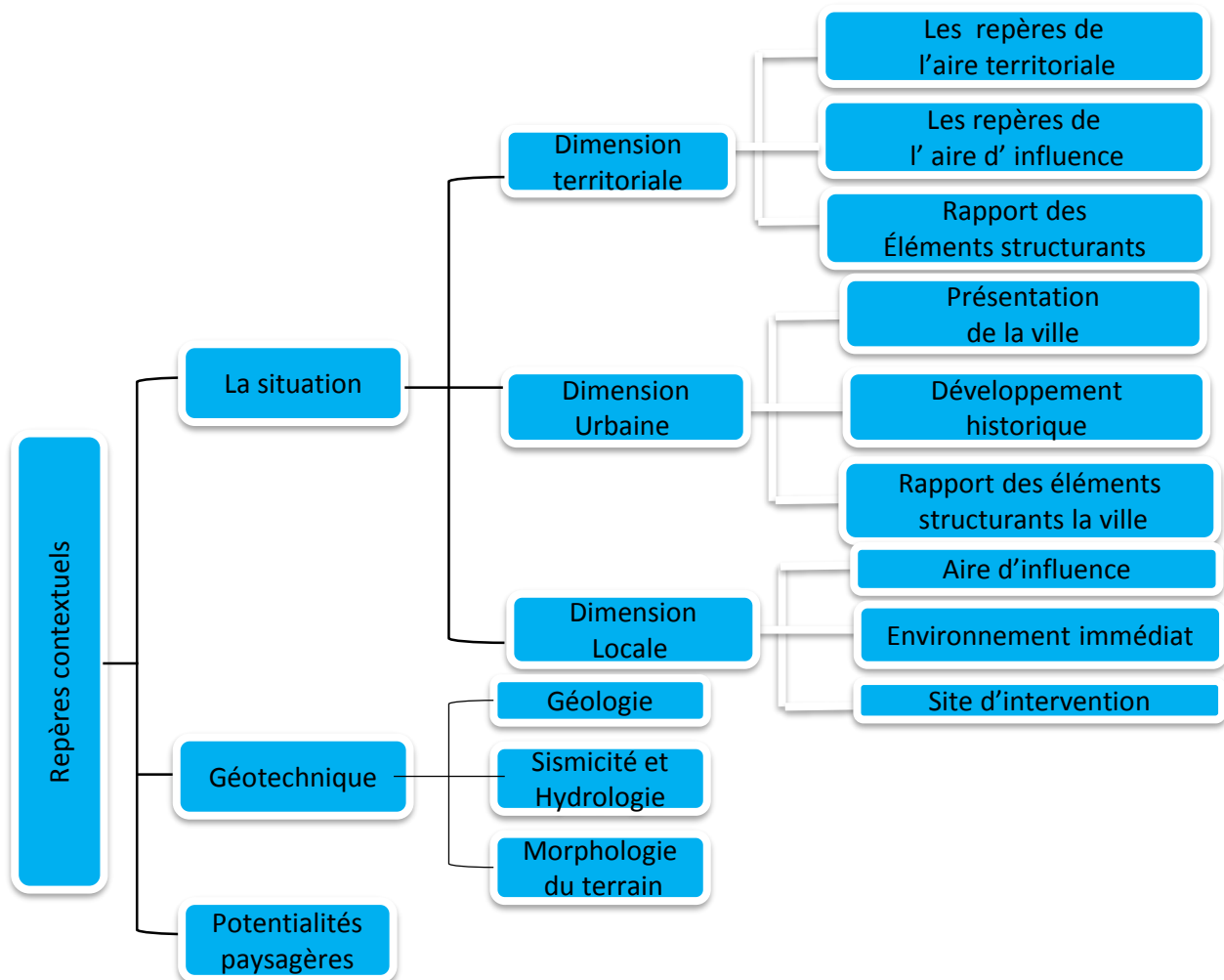
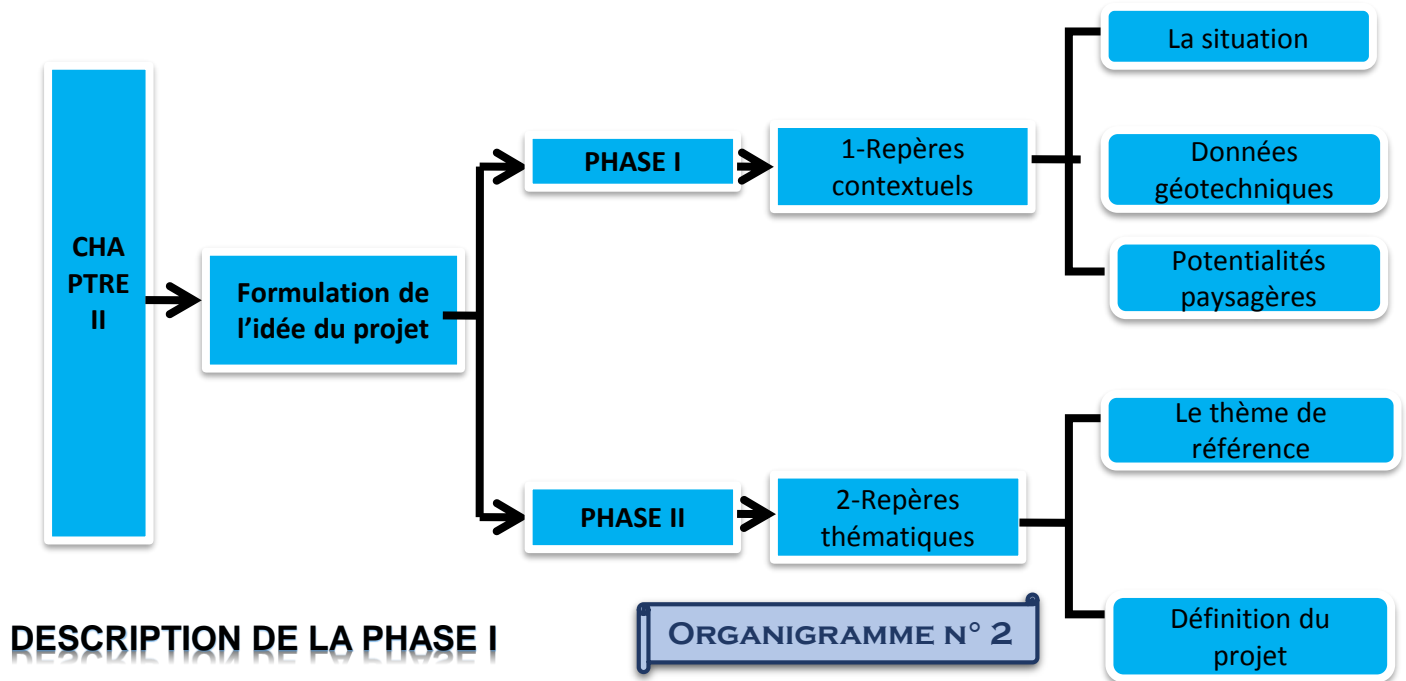

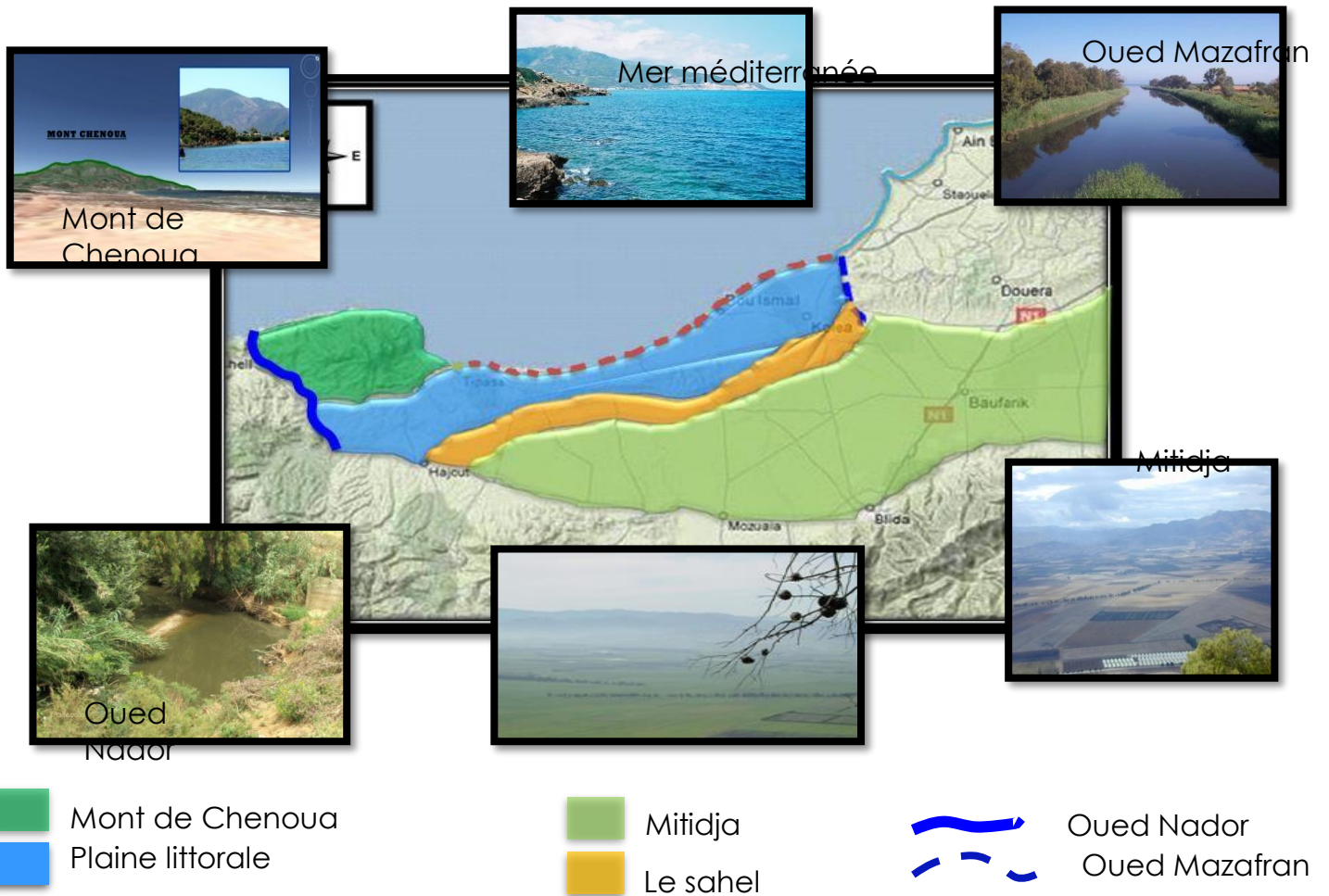

FIGURE 2.1 :LIMITES GÉOGRAPHIQUES

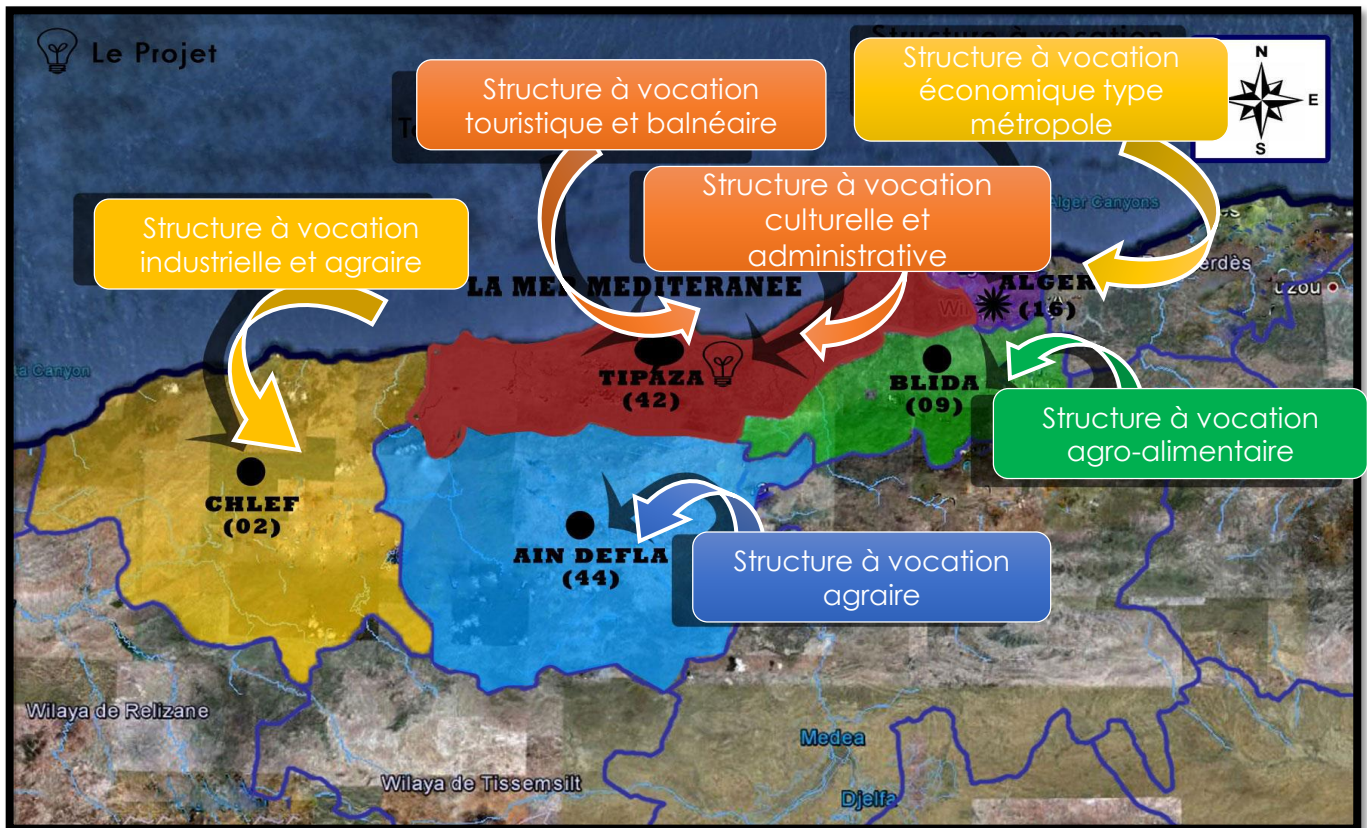

FIGURE 2.2: ENTITÉS SOCIO-ÉCONOMIQUES

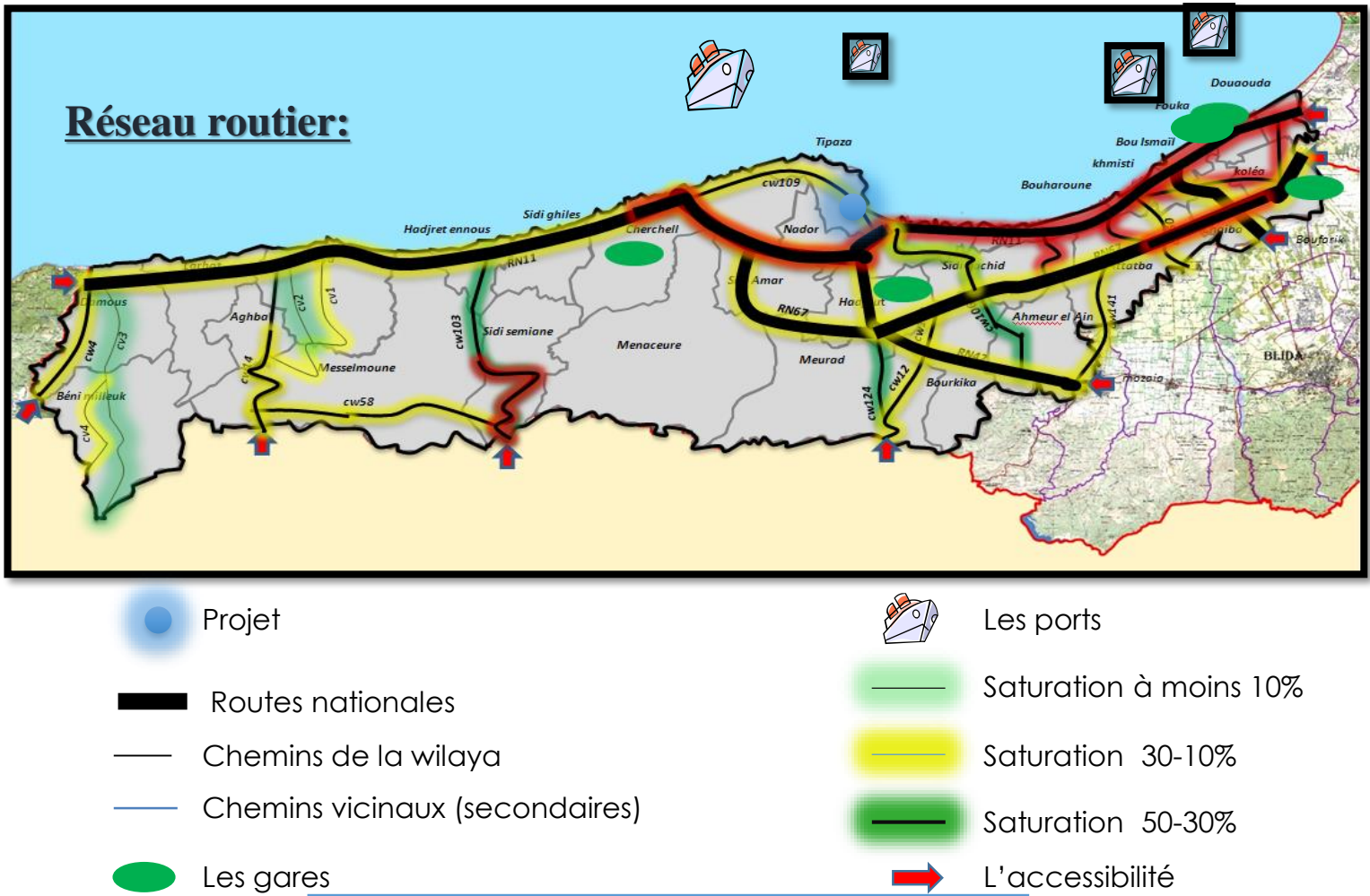

FIGURE 2.3: .STRUCTURE PHYSIQUE

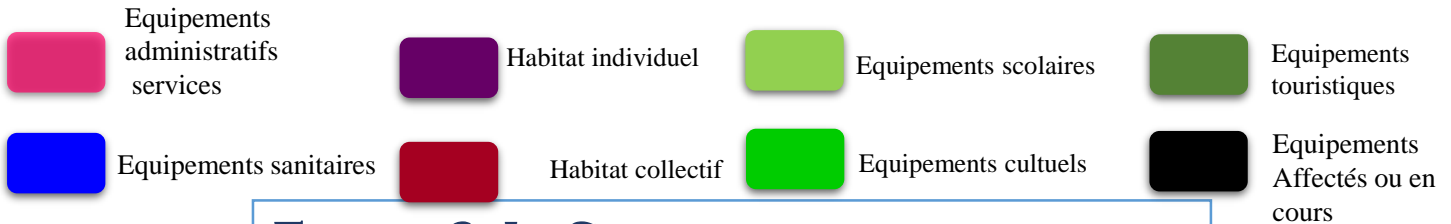
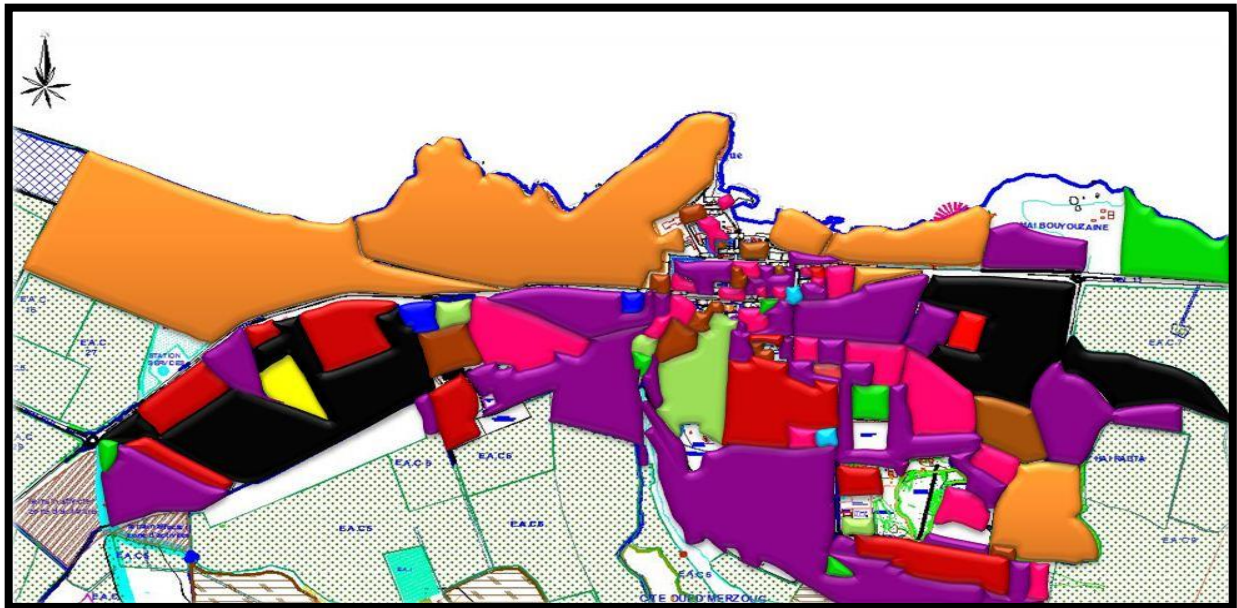

FIGURE.2.4 : .STRUCTURE FONCTIONNELLE



- | | | | |
|---------------------|-------------|-------------------------------|-----------|
| 1 Le C.E.T | 4 Le port | 8 La wilaya | |
| 2 Corne D'or | 6 Matares | 9 Mosquée+ place des martyres | 12 A.D.L. |
| 3/5 Ruines romaines | 7 Cimetière | 11 Le stade | |

FIGURE.2.5:POINTS DE REPÈRE:

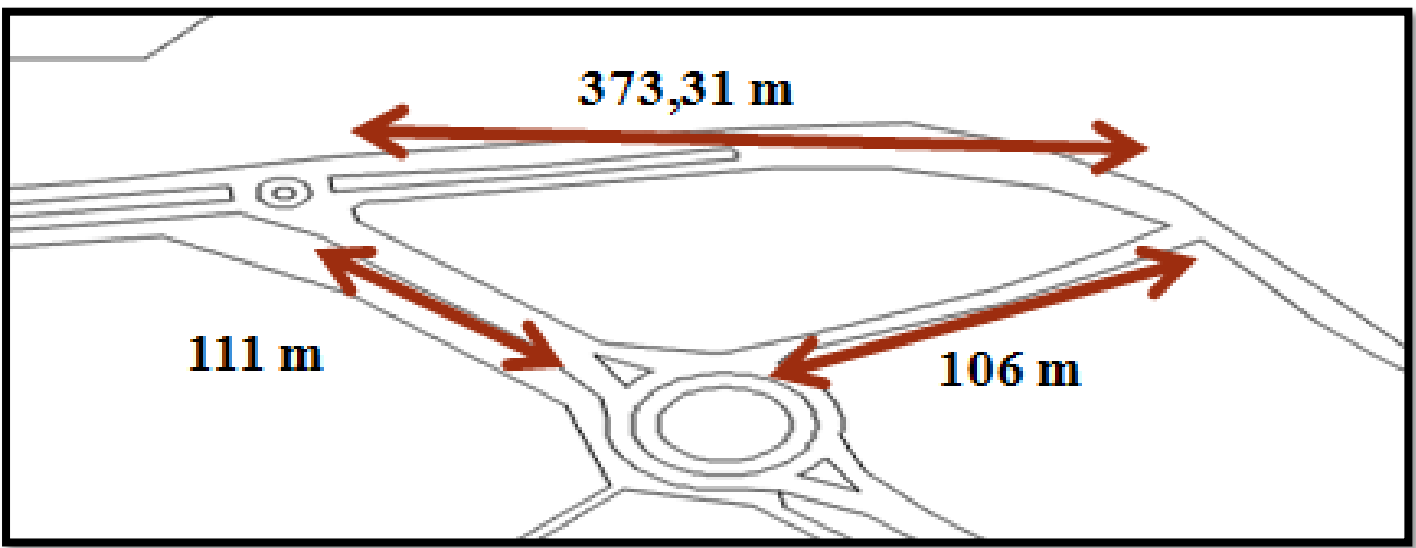
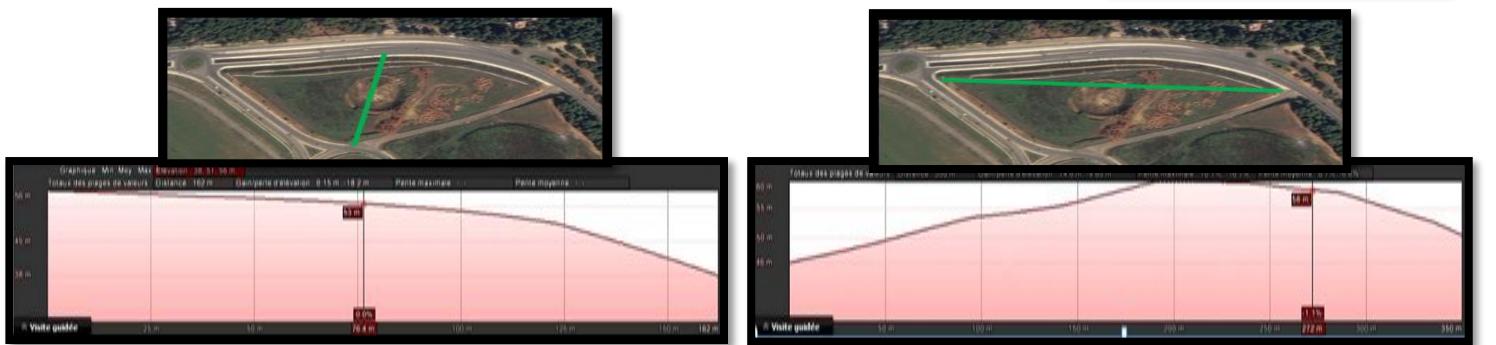
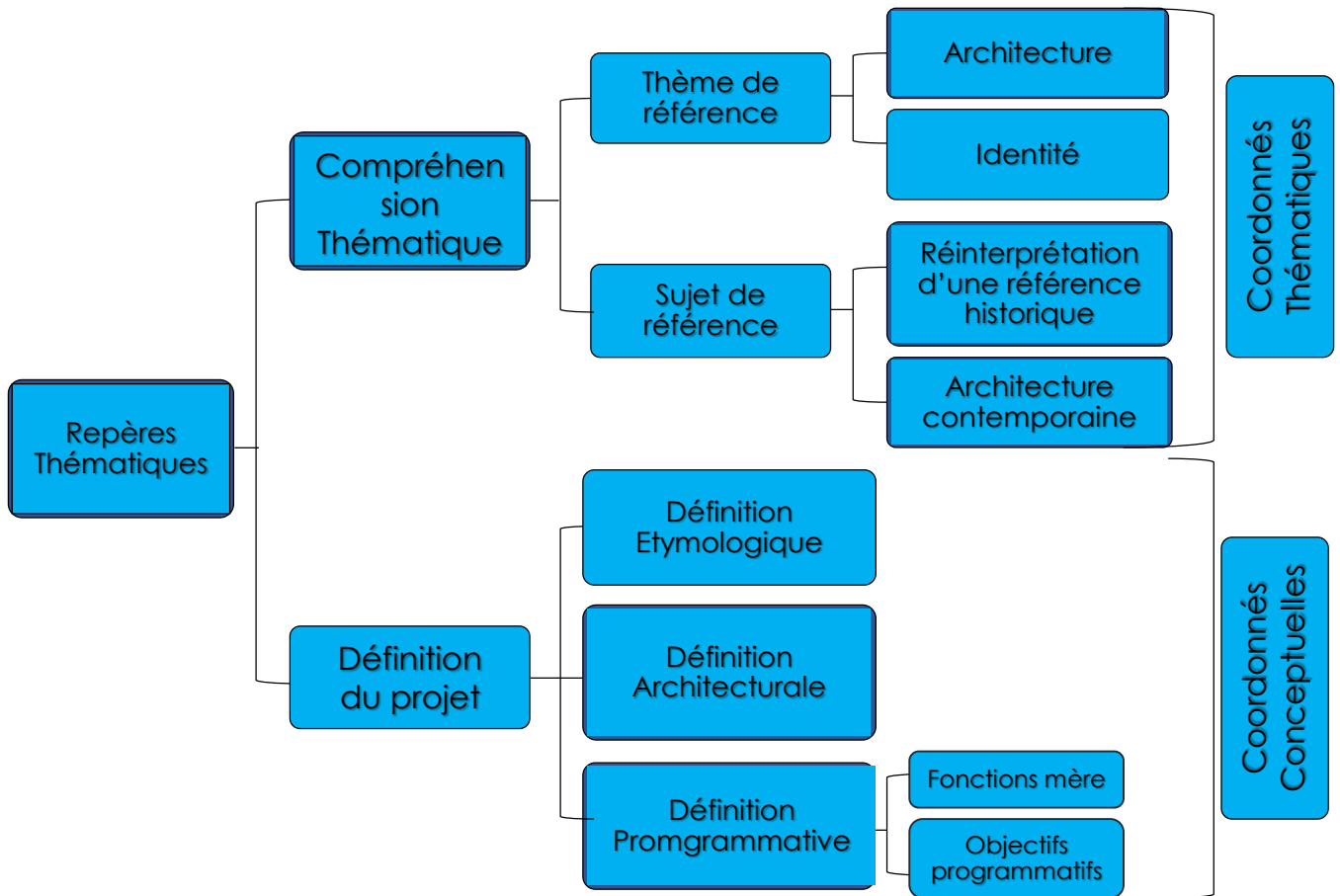

FIGURE.2.6:DIMENSIONS DU TERRAIN



TYPE	POTENTIALITÉS			
HISTORIQUES	 Tombeau De la chrétienne à sidi Rached	 Vestiges romains	 Vestiges phéniciens	
TOURISTIQUES	 C.E.T « complexe touristique »	 Corne D'or « complexe touristique »	 Complexe MATARES	 Port de -Tipaza-

FIGURE.2.9: POTENTIALITÉS NATURELLES



REPÈRE THÉMATIQUE

ORGANIGRAMME N° 4

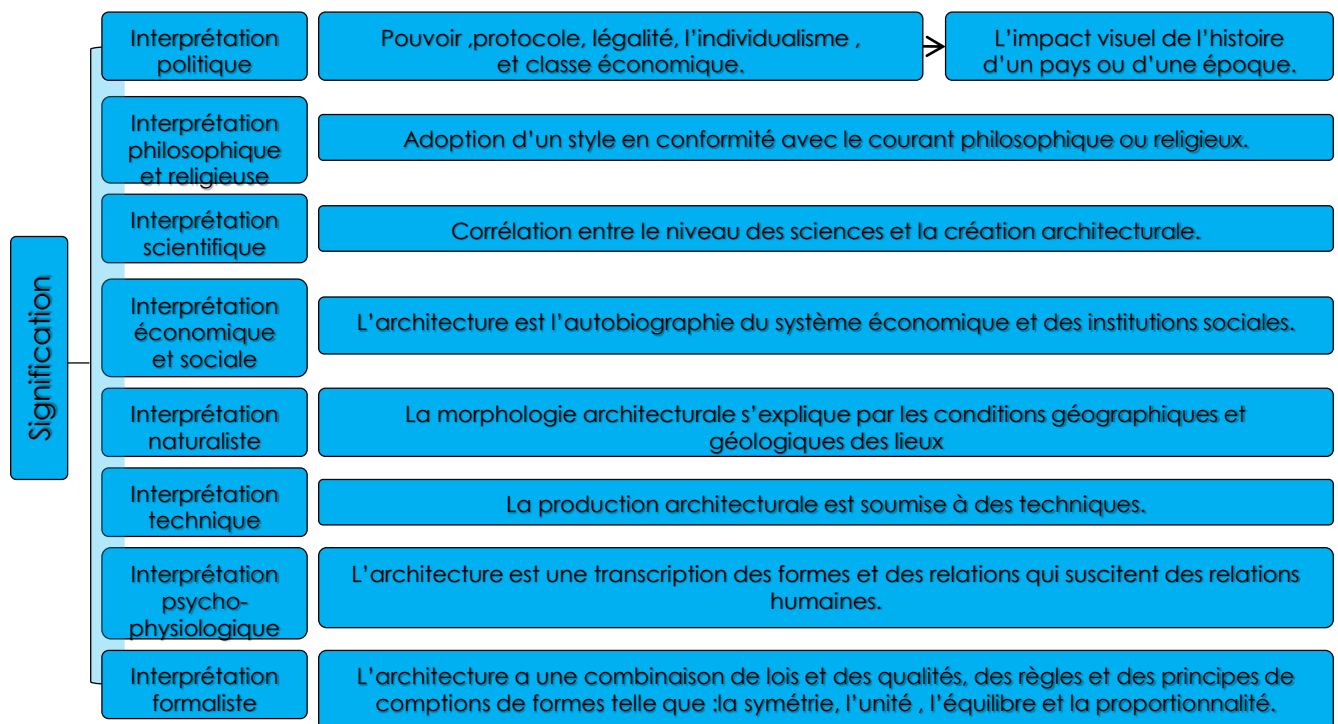

THÈME DE RÉFÉRENCE

ORGANIGRAMME N° 5

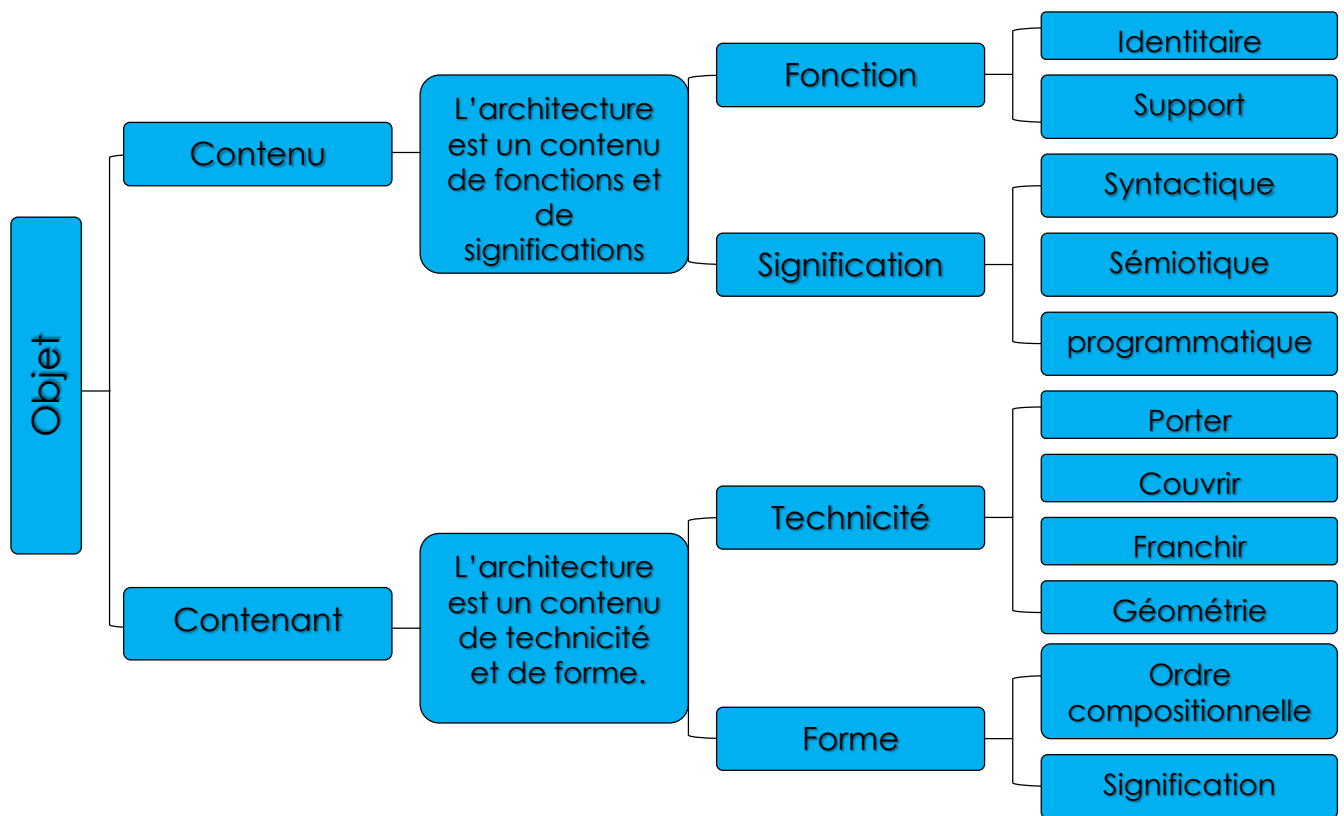

THÈME DE RÉFÉRENCE ORGANIGRAMME N° 6

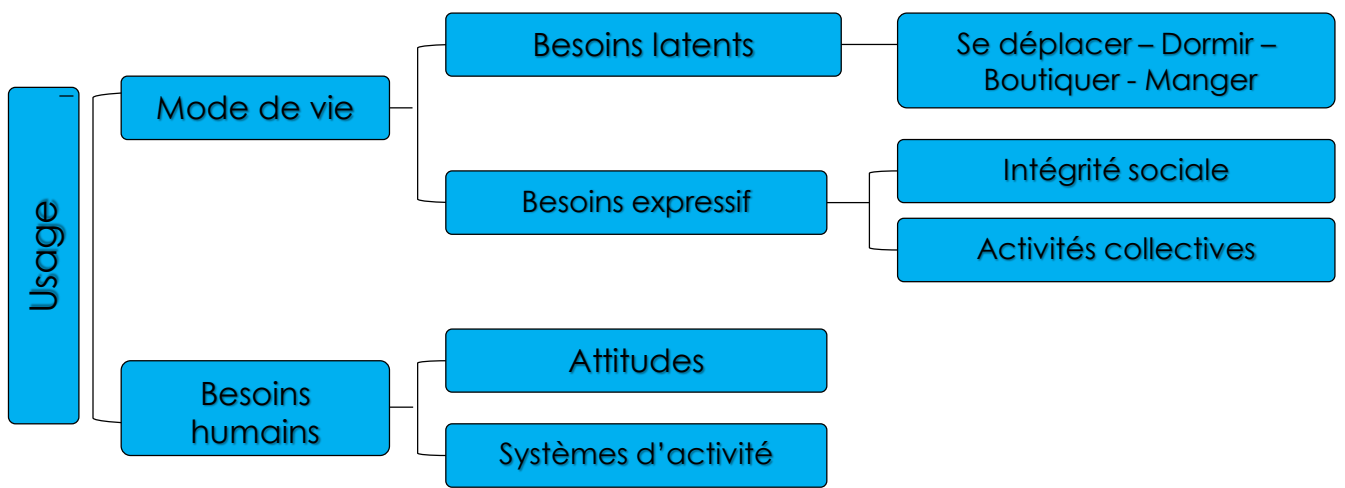

THÈME DE RÉFÉRENCE ORGANIGRAMME N° 7

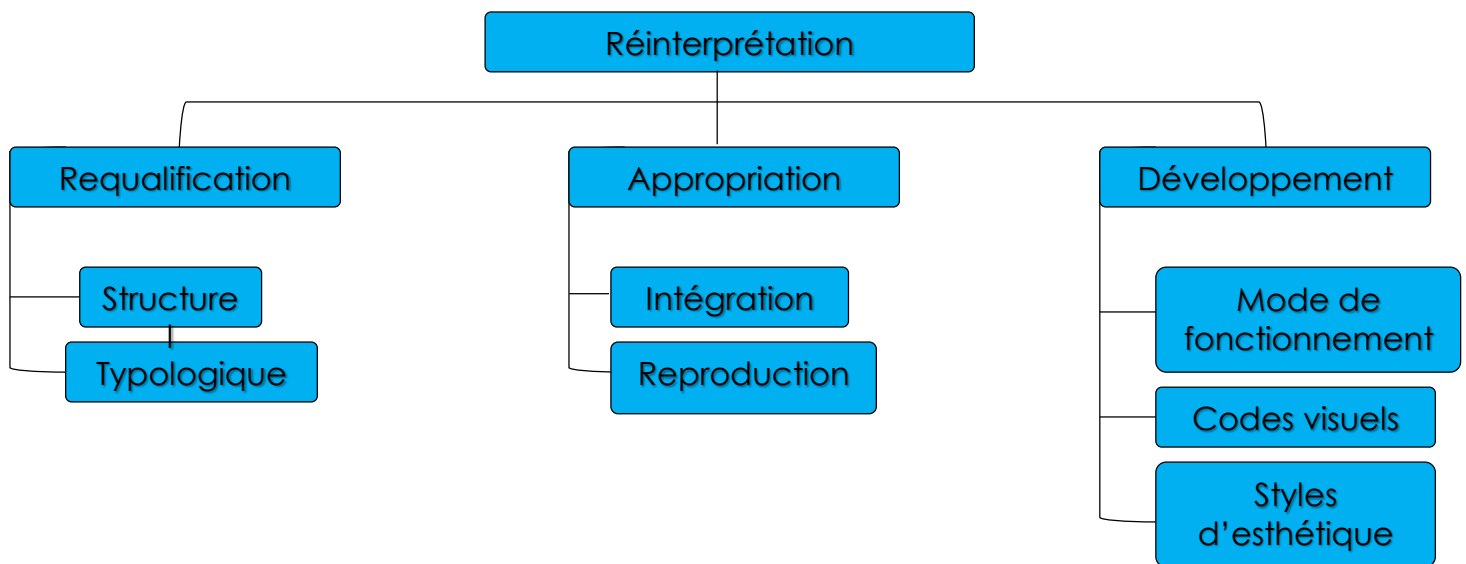

SUJET DE RÉFÉRENCE

ORGANIGRAMME N° 8











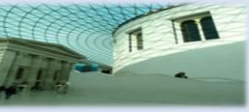

ARCHITECTURE CONTEMPORAINE					
		Le style d'esthétique	Les nouveaux codes visuels	le mode fonctionnel	L'image
R É I N T E R P R É T I O N	Requalification	<p>Identité structurelle</p>  <p>L'organisation axiale et centrale orientée. Rapport et proportionnalité.</p>	<p>Identité sensorielle</p>  <p>Centralité spatiale et fonctionnelle. Ordre de composition et transparence.</p>	<p>Identité sensorielle</p>  <p>Identité historique et architecturale. Le symbolisme et la simplicité.</p>	<p>Identité typologique</p> 
	Appropriation	<p>Identité structurelle</p>  <p>Relativité, proportionnalité et équilibre. La forme suit la fonction.</p>	<p>Identité sensorielle</p>  <p>Caractère architectural et rapport plein vide convenance et harmonie.</p>	<p>Identité</p>  <p>La correspondance et la matérialisation des particularités fonctionnelles</p>	<p>Identité structurelle</p> 
	Développement	<p>Identité structurelle</p>  <p>Ambiguïté et mise en évidence de la structure.</p>	<p>Identité structurelle</p>  <p>Temporalité style et reconnaissance architecturale. qualification spatiale.</p>	<p>Identité typologique</p>  <p>Robustesse et monumentalité. Cohérence et influence.</p>	<p>Identité structurelle</p> 

FIGURE 2.10: ARCHITECTURE CONTEMPORAINE

Valeurs sémantiques	Mouvement	Fluidité	Transparence
objet	 <p>Pénétration de l'eau dans le projet donne un caractère qui garantie un certain développement.</p>	 <p>Structure de technicité, qui assure un dynamisme au projet. maîtrise de la technologie de l'acier.</p>	 <p>Construction qui reflète l'immensité de la mer par sa perceptibilité.</p>
Signification	 <p>la variation des diamètres des cercle donne un aspect de révolution et montre le projet en mouvement</p>	 <p>Une construction révolutionnaire exprime une légèreté et la puissance d'un projet.</p>	 <p>Transparence par la construction des vaste surface pour la visibilité sous marine</p>
usage	 <p>Construction qui permet d'avoir plusieurs direction tout en se situant en retrait du visible</p>	 <p>Développement d'un mode de vie souple et simple attacher a l'harmonise de l'édifice</p>	 <p>La transparence et la clarification de la structure</p>

FIGURE 2.11: MOUVEMENT CONTEMPORAIN:

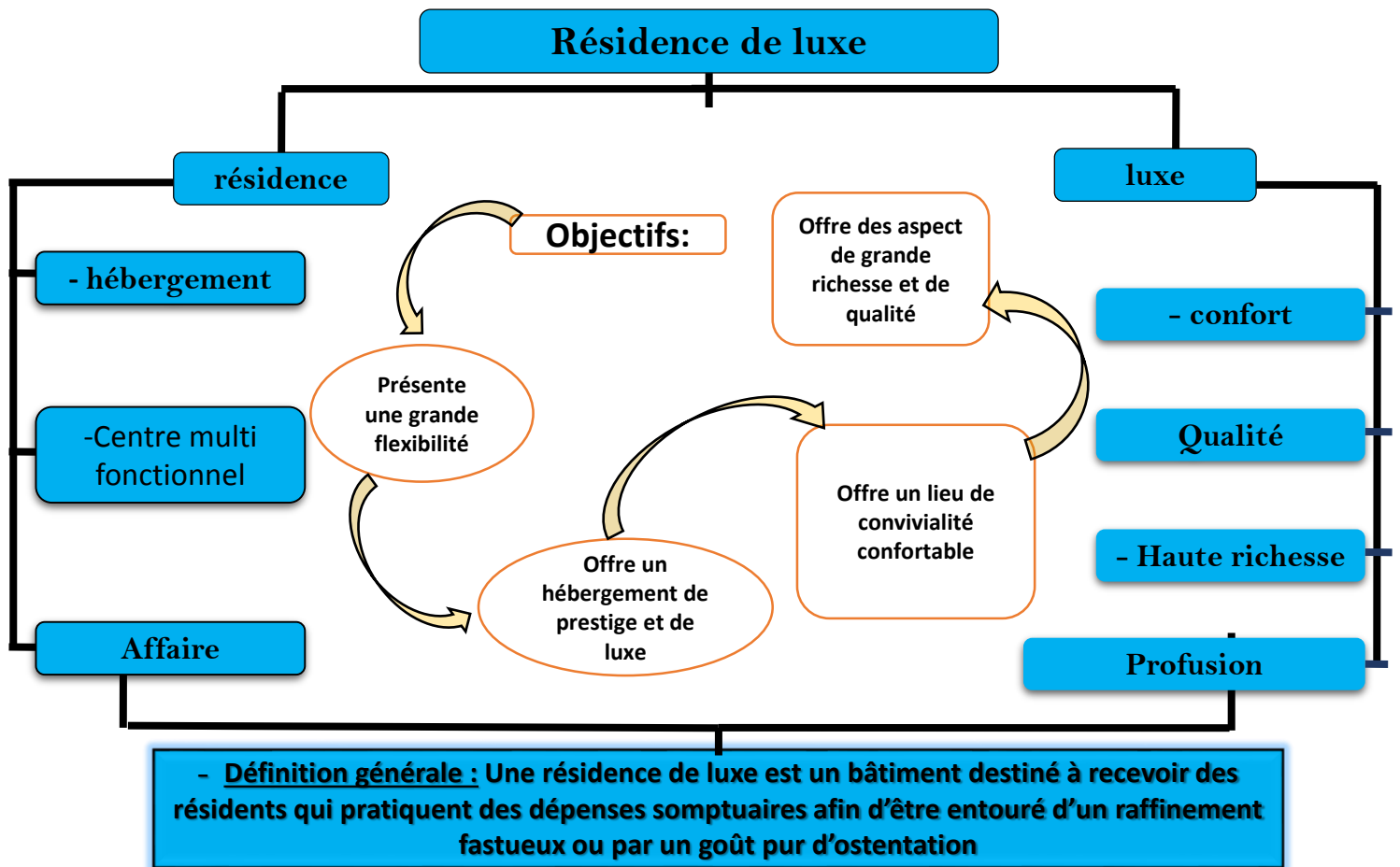

FIGURE 2.12: DÉFINITION ÉTYMOLOGIQUE



Exemples	Présentation	Forme	Organisation des masses	Organisation interne	Architecture
 ♦ Jumeirah beach hotel	-Situation: a Dubaï -Année: 1997 -Site: a 20 km du centre de Dubaï	Une forme très caractéristique rappel celle d'une vague au bord de la mer avec une Hauteur de 100metres et une longueur de 300m	Structuration (composition): -Eclatée. - Articulée. - Compacte. Relation à l'environnement: -Transition. - Jonction.	Espace: -Hiérarchisé. - Flexible. Organisation: - Linéaire. - Centralisée. - Radiale. - Composée.	Apparence de la façade: - La souplesse. - La transparence. - La légèreté. - La technicité. - La stabilité. - La monumentalité.
 ♦ Concorde	-Situation: a japon	-Une forme qui rappelle celle d'un papillon orienté vers la mer			
 ♦ Jin-jil lake hotel	Situation: a Turquie - Année: 2005 -Site: région de Lara a Antalya	-Une forme très caractéristique rappel celle d'un avion au bord de la mer			

FIGURE .2.13 :. DÉFINITION ARCHITECTURALE:



Hôtel	Objectif	Fonction mère	Espaces
 Jumeirah -Situation: a Dubaï -Année: 1997 -Site : a 20 km du centre de Dubaï	Espace moderne Efficacité. Confort Qualité Richesse	-Hébergement	-588 chambres
		-Restauration	-5 restaurant -esplanade -Salon de thé
		-Divertissement	-Centre d'esthétique -sauna -Jacuzzi -boutique de luxe
		-Affaire	-Salle de commission -2 salle de réunion- salle de conférence
		-Sport et loisir	-Parc aquatique -piscine -Port de plaisance
 Hôtel concorde -Situation: Turquie -Année: 2005 -Site : région de Lara à Antalya	Espace moderne Efficacité. Confort Qualité Richesse	-Hébergement	-350chambres -51 suites
		-Restauration	-06restaurants
		-Divertissement	-Club de station thermal et de santé -Centre d'esthétique
		-Affaire	-Centre de congrès -06 salles de conférence
		-Sport et loisir	-Salle de bowling -salle de billard -Piscine -terrain de tennis

FIGURE .2.14: DÉFINITION PROGRAMMATIQUE:

CHAPITRE III

**MATERIALISATION DE
L'IDÉE DU PROJET**

L' objet Du chapitre III est de rechercher les formes de matérialisation de l'idée du projet suivant quatre étapes:

- Programmation du projet.
- Conception du plan de masse.
- Organisation interne des espaces du projet.
- Conception de la façade.

Voir Organigramme 9

III.1 La programmation des activités de l' équipement

INTRODUCTION

La programmation est le processus qui procède par étapes successives en interaction continue.

Elle nous permet d'établir les objectifs généraux , la collecte des données sur le site et enfin préciser les besoins des utilisateurs.

-PROGRAMMATION DE BASE:(général)

en connaissant les besoins de la ville ,elle assurera la correspondance entre l'espace social(champs d'activité) à l'espace physique, et attribuera au projet un rôle intra et extra urbain .

PROGRAMME SITUÉ:(contextuel)

Il permet de:

- Identifier le profil réel de l'équipement et de son rayon d'action.
- Éliminer le contexte d'intervention(rapport ville équipement).
- Engager des formes d'action tant au niveau des voies que du bâti.

-C-PROGRAMME SPECIFIQUE:

C'est un programme plus précis, à ce niveau nous nous attachons à déterminer les caractéristiques architecturales et techniques des espaces ,les fonctions personnelles, et les comportements des usagers

Objectifs:

L'objectif de cette partie est de rechercher les formes de matérialisation de l'idée du projet à travers:

- Une distribution logique des fonctions mères de projet
- Matérialisation par palier de concept:
 - Plan de masse

Schéma de structuration de la programmation

1. Selon Paul Latus : « le programme est un moment en avant du projet, c'est une information obligatoire à partir de laquelle l'architecture va pouvoir exister, c'est un point de départ mais aussi une phase préparatoire »
2. En effet , la programmation consiste à décrire les objectifs et le rôle de l'équipement, hiérarchiser les activités et assurer leur regroupement en fonction de leurs caractéristiques.
3. -L' approche adoptée dans notre projet est une approche induite par rapport à l'analyse d'exemples.

On peut résumer la programmation en trois étapes:

- Les objectifs programmatiques
- Les fonctions mères
- La définition qualitative et quantitative du projet

III.1.2 OBJECTIFS DU PROGRAMME:

Visant une intégration parfaite et harmonieuse au site et prenant en compte les différentes exigences fonctionnelles et techniques des différents espaces et services dont dispose la résidence, pour la satisfaction des besoins des résidents.

Les objectifs programmatique peuvent être :

Liés au site : Faire du projet un point de repère majeur dans la ville. étant considéré comme une porte principale de la ville vue sa situation

Liés au thème: Consolider un bon dialogue entre l'environnement naturel et le projet

Liés au caractère du projet: Création d'un repère fonctionnel identitaire de notre site, offrir un cadre d'hébergement luxueux

III.1.3 DÉTERMINATION DES FONCTIONS MÈRES:

RESIDENCE DE LUXE:

1-hébergement: Créer un endroit de repos de luxe pour initier l'utilisateur au rapport fonction mère.

2-centre multi fonctionnel : Offrir un cadre de loisirs, de sport et de détente et diversifier le choix à l'utilisateur.

3-Affaire: Afin de mettre en valeur une continuité urbaine avec la ville

III.1.4 La définition qualitative et quantitative des activités du projet

La définition qualitative et quantitative d'hébergement: voir (fig. 3.1) (fig. 3.2)

La définition qualitative et quantitative du centre multi fonctionnel: voir (fig. 3.3) (fig. 3.4)

La définition qualitative et quantitative d'Affaire: voir (fig. 3.5)

BUT DU PROGRAMME QUALITATIF

Cette partie consiste à présenter le programme élaboré pour répondre aux exigences citées dans l'approche thématique, afin de maîtriser la qualité des espaces ainsi que leurs agencements.

EXIGENCES QUALITATIVES

Le projet architectural doit répondre à un certain nombre d'exigences spatiales et normatives, lui permettant de satisfaire les différents besoins des usagers.

Ces exigences se traduisent dans le projet, en terme d'espaces : PUBLIC, SEMI-PUBLIC ET PRIVÉ.

Espaces publics :

La porte urbaine (pont) : c'est une place, un moment de rencontre, l'élément central du projet, le choix de destination, de changement de bloc, et l'espace distributeur des différentes entités.

Accueil : représente le premier espace que le visiteur doit franchir avant d'accéder aux autres fonctions, pour chaque partie du projet. De ce fait ; il doit avoir un traitement prestigieux, et être aussi grand et flexible que possible, il doit aussi être transparent.

Centre multi fonctionnel : regroupe des activités telles que :

La consommation et l'achat , ces activités sont considérées comme très importantes dans la résidence , car acheter ou consommer n'est pas seulement un phénomène entretenant la vie, mais aussi un évènement social, c'est aussi le moteur de l'activité urbaine.

Espaces semi publics

Ils se composent de la fonction mère affaire (Agence , Bureaux, entreprise).

Espaces privés:

Il s'agit de l'hébergement.

III.2 Organisation des masses:

Le but de cette partie est de déterminer les différents paliers de conception de la dimension organisation des masses par :

1. Conception du plan de masse.
2. Conception de la volumétrie.

III.2.1 .Conception du plan de masse.

Le plan de masse est un instrument conventionnel de présentation du projet. Il établit le rapport entre le projet et son environnement et définit les rapports topologiques entre les constituants du projet et de son environnement

Les composants du plan de masse sont:

- 1- Les enveloppes.
- 2- Les parcours.
- 3- Les espaces extérieurs.

III.2.1.1 CONCEPTION DES ENVELOPPES :

Définition de l'enveloppe :

L'enveloppe est vraisemblablement la première caractéristique saisie de l'objet, de ce fait elle est la première préoccupation plastique de l'Architecte (elle porte un message)

L'enveloppe se définit de manière principale par :

-le contour :

Il peut être définie par la connaissance de : sol, l'environnement entre sol et ciel et le ciel.

-l'articulation :

La première interprétation de l'enveloppe est métaphorique et dans cette métaphore s'inscrit la quête de repère intelligible.

Dans la lecture d'un visage par exemple, on ne cherche pas plus que les yeux ou la bouche que le menton ou la forme des oreilles parce qu'ils sont plus chargés d'expression, plus propices aux émotions et à leur communication.

En architecture deux niveaux sont ainsi à retenir ;

- L'articulation des changements de plans
- L'articulation des surfaces

A-type d'enveloppe: Unitaire pour confirmer l'importance des différentes fonctions mères du projet , aussi pour garantir l'interdépendance physique et fonctionnelle.

B-nombre d'enveloppe:

03enveloppes parce que le nombre d'enveloppes correspond au nombre de fonctions mères :

Fonction Mère 1: Hébergement

Fonction Mère 2: Centre multi fonctionnel

Fonction Mère 3: Affaire

C- la logique d'articulation:

L'organisation des formes est assurée par une linéarité séquentielle, elle est confirmée par un axe linéaire.

D. OBJECTIFS

- pour confirmer l'importance des fonctions mères du projet , aussi pour garantir l'interdépendance physique et fonctionnelle
- Elle est basée essentiellement sur une forme qui renforcent le principe d'implantation
- Mise en valeur de chaque fonction du projet en tant que fonction principale et aussi pour garantir l'interdépendance physique et fonctionnelle.
- Faire valoir l'ampleur fonctionnelle de l'entité
- Rapport du projet vis-à-vis de ses constituants
- Renforcer la structure existante de notre projet afin de s'articuler parfaitement avec le contexte physique
- faire valoir la fonction maitresse avec un dialogue métaphorique avec la mer

E. CONCEPTION DES FORMES DES ENVELOPPES voir (fig. 3.6)

L'analyse du programme nous a permis de définir le volume principal.

Traduction formelle sur la base de concept tirée de la thématique (LA REINTERPRETATION DES VALEURS IDENTITAIRES)

la fonction hébergement de luxe implique une vue panoramique sur la mer d'ou le confort visuel et moral d'ou le choix de l'ellipse une forme orientée vers des axes préférentiels

Rectangle qui a subi une métaphore répondante aux valeurs physiques de la mère pour l' hébergement afin de matérialiser le dialogue avec la mer et l' orientation vers cette dernière avec un dédoublement de la forme

Rapport Forme/Fonction: voir (fig. 3.7)

L'identité de la forme: voir (fig. 3.8)

Compréhension:

- Forme fluide qui monte en dégradé: passe d'une fonction à une autre.
- Forme plus grande en hauteur marque la monumentalité vue les potentialité paysagère

Développement des émotions:

- Notion de verticalité (vecteur de transparence et mise en valeur de l'élément de repère)
- Recherche d'une monumentalité.
- Projet élément de repère

III.2.1.2. Logique d'implantation: voir (fig. 3.9)

Relation à l'environnement: voir (fig. 3.10)

A-Structuration Physique

B-Structuration Fonctionnelle

C-Structuration Sensorielle

III.2.1.3 Conception des parcours: voir (fig. 3.11)

A. Type des parcours voir (fig. 3.12)

Définition: lieu physique et non physique réel entre deux éléments de l'environnement.

-Mouvement Direction Point de chute Point de départ

les parcours sont issus de la nature car:

-La superposition du parcours de découverte avec le mouvement du site. Et aussi on va les traiter de manière à pouvoir sentir qu'on est dans des espaces paysagères tout en utilisant:

L'eau, la végétation et aussi la pierre.

B. Logique des parcours voir (fig. 3.13)

Ondulé et fluidité

1-La fluidité et le caractère organique des parcours en rappelant au mouvement de la mer

2-Consolidation du mouvement d'orientation, de découverte et de promenade

3-Consolidation du mouvement d'orientation et de découverte.

4-Articulation dans le rapport à l'environnement immédiat.

III.2.1.4 Conception des espaces extérieurs:

A- Type des espaces extérieurs :voir (fig. 3.14)

B- Logique des espace extérieurs : voir (fig. 3.15)

- Une hiérarchisation et une diversité d'espace extérieur.
- Séparer les espaces bruyants réservés aux enfants des espaces calmes pour adultes.
- Renforcer l'image de l'eau par des plans d'eau.
- Les espaces verts sont traités d'une manière à pouvoir sentir qu'on est dans des espaces paysagères tout en utilisant la végétation et la pierre.

Basée sur un rapport physique et fonctionnel

CONCLUSION

- Les affaires sont représentées par une tour (accentuation de la verticalité) marquant la verticalité ,avec une accentuation de la flèche de la communication.
- Dans notre analyse contextuelle ,on a déjà parlé d'une séquence à l' échelle de la ville de Tipaza qui sera ponctuée par notre projet , donc il doit y avoir une image qui émerge dans l'ensemble du paysage urbain
- Sa situation lui permet d' être un élément de repère qui aura à marquer une image de marque pour Tipaza, perçue de l'entrée de la ville de Tipaza , cette image de marque sera effectuée à partir de l' émergence d'un élément vertical, qui se lancera dans le ciel, désignant la typologie du nouveau siècle à savoir la tour.

III.2.2- Conception de La volumétrie du projet

-**L**a conception de la volumétrie est liée étroitement à la problématique spécifique de notre projet qui est influencée par le caractère de cet équipement.

L'étude de la volumétrie de projet nous permet de comprendre les différents rapports de notre projet avec son environnement :

- 1-Rapport Physique
- 2-Rapport Géométrique
- 3-Rapport Sensoriel

III.2.2.1 Rapport physique: voir (fig. 3.16)

AFFAIRE

Mouvement vertical

-Notion de repère et d'émergence

une croissance verticale des unités du projet de différentes hauteurs pour donner sens à la monumentalité

Hébergement

Convergence vers le haut

Centre multi fonctionnel

Mouvement Horizontal

-Notion d'appartenance à la ville.

Vecteur d'appartenance :

- à l'échelle humaine.
- à l'échelle de la ville

III.2.2.2 Rapport Géométrique : voir (fig. 3.17)

-La proportionnalité:

III.2.2.3 Rapport Sensoriel :

Rapport cognitif:

La forme du projet est significative représentant parfaitement la forme d'un Bateau

Rapport affectif:

Point de vue environnement:

-Complémentarité fonctionnelle.

-Intégration et appropriation des potentialités paysagères du lieu. Les vagues

Rapport normatif:

Le projet obéit à une hiérarchisation des espaces Socle, tour et deux demi pyramides

III.3 organisation interne des espaces du projet

L'objectif de cette partie est de matérialiser l'idée du projet à travers l'organisation interne des espaces du projet .elle est régie par trois dimensions complémentaires:

- 1-La dimension fonctionnelle :
- 2-La dimension géométrique
- 3-La dimension sensorielle :

III.3.1 Dimension fonctionnelle

L'objectif de cette partie est d'élaborer l'esquisse fonctionnelle du projet en s'appuyant sur :

- La définition de la fonctionnalité dans notre projet
- La structuration fonctionnelle
- La relation fonctionnelle

C'est le degré d'appropriation de l'environnement naturel dans la distribution des fonctions du projet .

III.3.1.1 Définition de la fonctionnalité du projet :

La fonctionnalité du projet est le degré de dépendance et de répartition spatiale par rapport à un système modulaire qui s'organise autour d'un hall de circulation .

C'est le degré d'appropriation des valeurs sensorielles de l'environnement en particulier l'organicité.

III.3.1.2 STRUCTURATION FONCTIONNELLE

La structuration fonctionnelle se base sur hall de convergence autour duquel s'organise et se regroupe des activités.

A. La macro structuration: voir (fig. 3.18) (fig. 3.19) (fig. 3.20)

Les rapports fonctionnels dans le projet sont basés sur la hiérarchie caractérielle

* Complémentarité et indépendance entre les différentes fonctions

B. La macro relation: voir (fig. 3.21)

- Les rapports fonctionnels dans le projet sont basés sur **l'hiérarchie caractérielle**

Ils sont surtout des relations d'interpénétration afin de privilégier au maximum la complémentarité fonctionnelle en relation d'interdépendance

-Les rapports fonctionnels dans le projet sont basés sur l'hiérarchie caractérielle

C. La micro structuration: voir (fig. 3.22)

D. La micro relation: voir (fig. 3.23) (fig. 3.24)

III.3.2 Dimension géométrique (fig. 3.25)

L'objectif de cette partie est de corriger l'esquisse fonctionnelle du projet géométriquement en s'appuyant sur les régulateurs suivant :

- les points
- les lignes
- les plans.
- les proportions

III.3.3 Dimension perceptuelle

-La dimension perceptuelle est un outil indispensable pour la compréhension d'un espace qui est fondée sur l'expérimentation personnelle de toutes les composantes de ce dernier.

- Elle facilite la connaissance humaine des objets formant un espace afin d'arriver à une image correcte

A. Approche cognitive:

- Des formes fluides et dynamiques qui s'intègrent avec le contexte.
- Structuration des mouvements par rapport à un point central.
- Confirmation du caractère commercial dans le projet (forme dynamique et fluide)

B. Approche affective (fig. 3.26)

- Le dynamisme
- Les formes dynamiques et régulières qui favorisent le dynamisme du projet
- La forme fluide et la souplesse de la forme (le dialogue avec la mer).

C. La dimension normative (fig. 3.27)

- L'approche normative de la dimension sensorielle de l'organisation interne des espaces du projet peut être définie comme étant le rapport entre la forme de l'espace et son usage.
- La capacité des formes et des dimensions de l'espace à accueillir la fonction destinée.
- La multitude des séquences et de découvertes.
- L'utilisation d'un espace de regroupement et de distribution centrale dans chaque entité du projet
- la forme fluide et la souplesse de la forme (le dialogue avec mère)

III.4 La Façade:

Dans cette discipline il existe deux types de façades : Le projet façade et la façade du projet. Dans notre cas, et de part sa composition volumétrique spécifique le projet est considéré comme étant un projet façade.

La lecture de notre projet façade est régie par trois rapports complémentaires:

Le rapport à la fonction: qui détermine le degré de lecture de la façade et du projet.

Le rapport géométrique: qui détermine les différents rapports géométriques: point, ligne ainsi que la lecture de distribution des plans fonctionnels en façade.

Le rapport au style esthétique : qui détermine l'appartenance de la façade du projet à un style d'esthétique précis.

III.4.1 Le rapport à la fonction

III.4.1.1 identification des plans fonctionnels VOIR (fig. 3.28)

III.4.1.2 description des façades VOIR (fig. 3.29) (fig. 3.30)

1-socle: Accueil +centre commercial + consommation + centre de beauté + centre de remise en forme + bibliothèque

a) Modularité et fragmentation:

Nos bâtiments sont fragmentés de manière formelle et fonctionnelle cette fragmentation va se refléter sur les façades .

Dans ce principe les façades de chaque entité feront l'objet d'une conception à part entière mais qui s'inscrit dans un ensemble cohérent.

b)la rigidité:

contraste entre la transparence et l'opacité.

1/ Elle se traduit dans la porte urbaine qui marque notre socle d'accueil - figure 01-

2/ Aussi elle est marquée par un traitement traditionnel

(la mo charabia) interprété d'une manière organique ce qui laisse une originalité sur ce volume qui a la fonction d'accueil -figure 02-

2- les tours administratifs

-Mettre en avant la transparence en utilisant une façade légère de type mur rideau.

-Marquer une hiérarchie verticale par des traitements différents

-Marquer les sommets des tours par une direction vers le ciel pour accentuer l'émergence.

-Adopter l'horizontalité en contradiction avec la verticalité des volumes.

-Assurer un dialogue avec le dynamisme de la mer à travers les limites courbées des tours.

Traitement de la toiture : toiture légère à forme fluide (mouvement d'une vague), marque la flexibilité des fonctions publiques.

3- les tours d'hébergement

-Le dynamisme :

on prévoit plusieurs traitements sur la façade mais l'élément principal est l'orthogonalité dont on veut avoir une convergence entre la fluidité du bâti et l'orthogonalité des éléments sur la façade

La transparence :

Dans le but d'avoir une continuité visuelle entre le projet et son environnement, et de faire profiter le client du maximum d'aménagement extérieur et du paysage qu'offre le site

III.4.2 Le rapport à la géométrie

VOIR (fig. 3.31)

III.4.3 Le style esthétique

-La façade est composée des formes orthogonales et dynamiques.

-Notre style esthétique est contemporain par l'utilisation de certains matériaux comme l'acier , le verre.....etc.

Composition entre des formes pures ,avec un traitement de façade qui s'intègre au style contemporain qui met en avant un aspect technologique important qui est les façades légères (mur rideau).

La façade du projet prend son architecture du style contemporain des gratte-ciels, dont ils se caractérisent par leur façade légère et toute vitrée de mur Rideau . La façade tire son style figuratif du dynamisme et la convergence entre la fluidité du bâti et l'orthogonalité de la façade qui représente un aspect visuel dans la conception de la façade .

- Le style esthétique est une réponse au sujet de référence à travers le mélange qu'on retrouve dans la façade qui réinterprète les valeurs identitaires et l'architecture contemporaine.

III.5 conclusion

Le choix des formes et de leurs traitements ainsi que l'affectation des différentes composantes et espaces s'est faite en harmonie tout en valorisant le contexte du projet et les caractéristiques de la thématique

CHAPITRE 3

Matérialisation de l'idée du projet

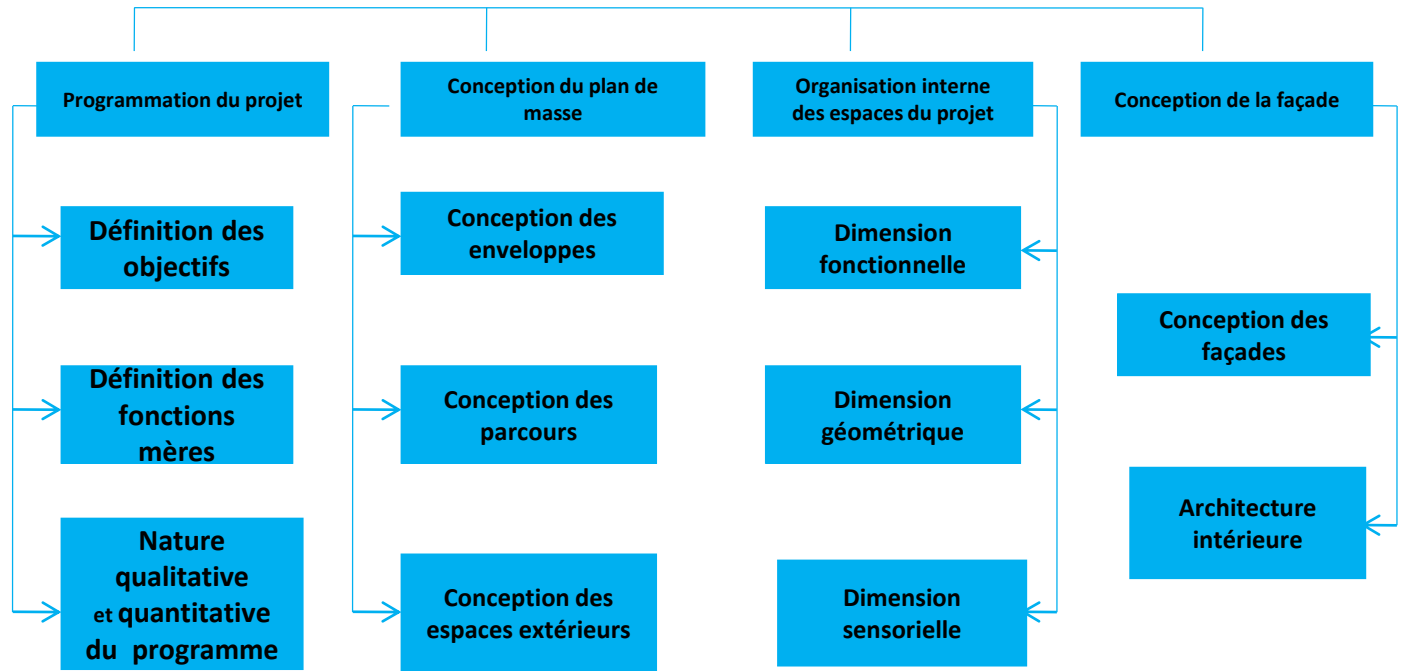

DESCRIPTION DU CHAPITRE 3

ORGANIGRAMME N° 9

Fonctions mères	espaces	Sous espaces	Surfaces (m ²)	Qualités d'espaces	
Hébergement	Appartement F3	Séjour	69	Pièce d'un appartement, destinée à recevoir les visiteurs. Le séjour doit se trouver à proximité de l'entrée : Pour éviter de passer par la partie nuit, dites intimes du logement -La surface du séjour doit répondre aux différentes activités individuelles et collectives .	
		Cuisine	45	➤C'est un lieu de préparation et éventuellement de prise des repas ➤L'orientation favorable pour la cuisine est le: Nord-est ou Nord-Ouest ➤il doit avoir une bonne aération naturelle	
		Suite parentale	64	La chambre est un endroit où on doit se sentir bien -Elle doit inspirer le repos et la sérénité pour un sommeil réparateur , et assure, l'intimité pour chacun (parent ou enfant) -la chambre doit accueillir un lit double master bedroom contient une SDB et dressing room	
		chambre	45	Pièce d'une habitation où l'on couche -La chambre est un endroit où on doit se sentir bien -Elle doit inspirer le repos et la sérénité pour un sommeil réparateur, et assure, l'intimité pour chacun (parent ou enfant) -Elles doivent avoir une aération naturelle	
		sanitaire	23	Espaces dans lesquels sont disposés des installations et équipements pour le soin corporel et de santé composés de deux espaces WC et salle de bains -Il est nécessaire de séparer WC et la SDB pour tout types de logement. -le nombre de SDB dans le logement dépend du membres de famille et leurs âges	

FIGURE.3.1: LA DÉFINITION QUALITATIVE ET QUANTITATIVE D' HÉBERGEMENT



Fonction mère	espaces	Sous espaces et surfaces (m ²)	Surface totale(m ²)	Qualité d'espace
Hébergement	Appartement F4	Séjour 69m ² Cuisine 45m ² Suite parentale 65m ² Chambre 33X2 m ² Sanitaire 23m ²	298/342	
	Appartement F5	Séjour 69m ² Cuisine 45m ² Suite parentale 65m ² Chambre 34X3 m ² Sanitaire 23m ²	407/438	
	Duplex	Séjour 69m ² Salon 50m ² Cuisine 45m ² Suite parentale 65m ² Chambre 34X4 m ² Sanitaire 23X2m ²	520/600	

FIGURE 3.2: LA DÉFINITION QUALITATIVE ET QUANTITATIVE D' HÉBERGEMENT

Fonction Mère	Fonction secondaire	Espaces	Surfaces(m ²)	Espaces	Surfaces(m ²)	Qualité d'espace
Centre multi fonctionnel	Centre commerciale	HYPER MARCHÉ	551	MAGASIN VETEMENTS (H)	136	
		MAGASIN BEBE	163	MAGASIN VETEMENTS (F)	133	
		MOBILIER	375	MAGASIN VETEMENTS (E)	133	
		MAGASIN NIKE	237			
	Consommation	R.OCCIDENTAL	560	SNACK	164	
		GAS. MARINS	169	SALLE DE BANQUET	375	
		Coffee shop	551			
	Centre de remise en forme	SALON ESTHETIQUE (H)	275	SALON ESTHETIQUE (F)	551	
		BIJOUTERIE	163	COSMETIQUE	136	
		FASHION	237			
		PARFUMERIE	133	HORLOGERIE	133	

FIGURE.3.3:-LA DÉFINITION QUALITATIVE ET QUANTITATIVE DU CENTRE MULTI FONCTIONNEL

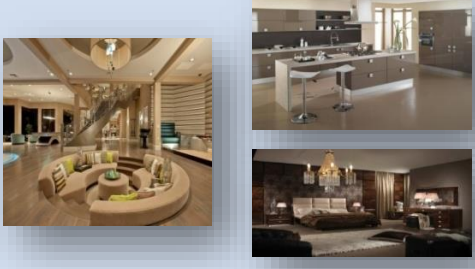
Fonction Mère	Fonction secondaire	Espaces	Surfaces (m ²)	Espaces	Surfaces (m ²)	Qualité d'espace
Centre multifonctionnel	Centre de Beauté	SALLE DE FITNESS	551	SOIN DERMIQUE	620	 
		BOX DE MASSAGE	163	SALLE D'ELECTROTHERAPIE	375	
		SALLE DE LASER	136			
	Bibliothèque	SALLE DE CONFERENCE	551	CYBER CAFE	375	 
		SALLE D'ARCHIVE	200	MEDIATHEQUE	133	
		SALLON VIP (salle de réunion)	126	SALLE DE LECTURE	350	

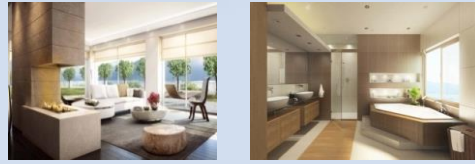
FIGURE.3.4: LA DÉFINITION QUALITATIVE ET QUANTITATIVE DU CENTRE MULTI FONCTIONNEL

Fonction Mère	Fonction secondaire	Espaces	Surfaces (m ²)	Espaces	Surfaces (m ²)	Qualité d'espace
Affaire	Entreprises	Bureaux	700	Salle de conférence	138	 
		Salle de réunion	104			
	Bureaux	Bureaux d'avocats	123	Bureaux de comptables	117	 
		Bureaux d'architectes	122	Bureaux de traducteurs	117	
		Bureaux d'experts	115	Salle de réunion	104	
		Bureaux de notaires	110	Salle de conférence	138	
	Agences	AGENCE BANQUAIRE	110	AGENCE PUBLICITAIRE	117	 
		AGENCE D'ASSURANCE	122	AGENCE DE TRANSIT	117	
		AGENCE DE VOYAGE	115	Salle de réunion	104	
		AGENCE IMMOBILIAIRE	123	Salle de conférence	138	

FIGURE.3.5: LA DÉFINITION QUALITATIVE ET QUANTITATIVE D'AFFAIRE

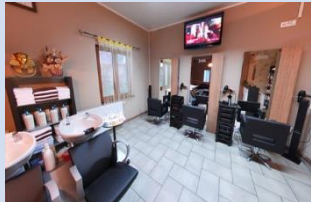
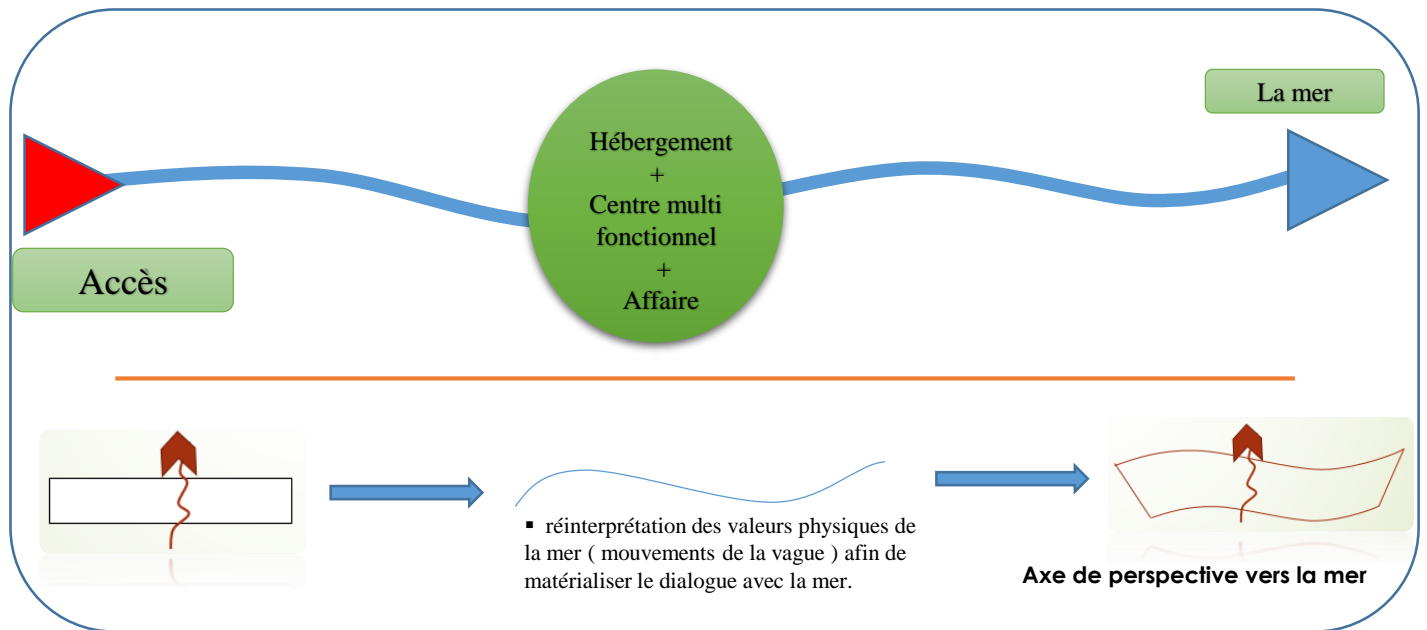

FIGURE.3.6:FORME DES ENVELOPPE

Fonction / Forme	Forme			Signification	Conception	
	Forme et métaphore	Spatiale	Technique		Géométrie	Identité
(résidence de luxe)	<p>réinterprétation des valeurs physiques de la mer (mouvements de la vague) afin de matérialiser le dialogue avec la mer</p>	régulière • fluide • transparence	<ul style="list-style-type: none"> _ Aération naturelle et artificielle _ Éclairage naturel et artificiel _ Transparence _ Visibilité - Hauteur importante - accessibilité à partir de l'espace de circulation - Confort - Ambiance 	<ul style="list-style-type: none"> - élégance - stabilité - équilibre 	<p>LE RECTANGLE D'OR</p> $\frac{X}{Y} = 1.618$ <p>X/Y = le rapport d'or</p> <p>Φ (phi)</p> <p>Le nombre d'or (1.618...) est la valeur d'un rapport de deux grandeurs homogènes, il est déterminé par une proportion.</p>	Forme qui répond a la fois au thème de l'appropriation des valeurs physiques de la mer par sa métaphore et aussi au rapport fonction/forme





FIGURE.3.7:RAPPORT FORME/FONCTION

LA FORME	•Enveloppes (hébergement+ Centre multi fonctionnel + Affaire)
compréhension	<ul style="list-style-type: none"> - Forme fluide qui monte en dégradé: passe d'une fonction à une autre. - Forme plus grande en hauteur marque la monumentalité vue les potentialités paysagères
Développement des émotions	<ul style="list-style-type: none"> -Notion de verticalité (vecteur de transparence et mise en valeur de l'élément de repère) -Recherche d'une monumentalité. -Projet élément de repère

FIGURE.3.8:L'IDENTITÉ DE LA FORME





1ere Etape

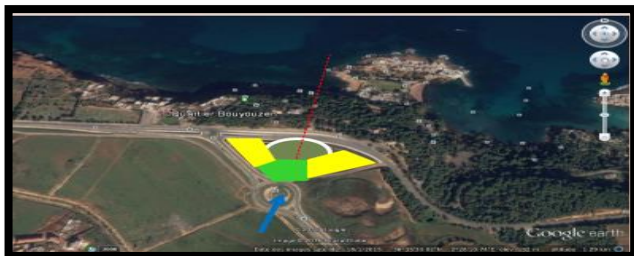

-  La ligne de rivage
-  Le nœud (un élément physique qu'on doit consolider vue sa fonction majeure étant considéré comme la porte de la ville) Les limites du site
-  Les limites du site
-  Le nœuds(intersection de la ligne de rivage et les limites du terrain)
-  Accès



2eme Etape



- Le site est divisé en trois parties :
-  Cette partie a pour but de renforcer le contact entre la ville et notre site (détente , repos ,loisir ,jeux ,parking) pour le grand public
 -  Cette partie a pour but de renforcer le contact entre site et environnement semi public
 -  intégration d'un élément de repère pas uniquement à l'échelle de la ville mais aussi à l'échelle nationale privée
 -  L'axe virtuel



3eme Etape



-  Axe de franchisement ,
-  Appropriation de la mer pour créer un micro climat et donner une ouverture du site sur la mer(orienté)
-  Le projet (résidence de luxe)

4eme Etape



-  Une forme de base rectangulaire orienté vers la mer (centre de gravité c'est le point d'intersection des deux axes de franchisement et virtuelle)
-  Axe de franchisement est un axe de confirmation caractérielle et découverte

5eme Etape



-  Implanté par symétrie (l'axe virtuel c'est l'axe de symétrie)
- Une orientation parallèle à l'axe de franchisement

6eme Etape









-  Accès principal au projet à partir du nœud de consolidation
-  Axe de franchisement est un axe de confirmation caractérielle et découverte
-  Les projets (résidence de luxe)
-  Bâti projetés
-  Forêt
-  Aqua parc

FIGURE.3.9:LOGIQUE D'IMPLANTATION



A-Structuration Physique	B-Structuration Fonctionnelle	C-Structuration sensorielle
 <p> + Cardo + Documanu + s </p> <p> ■ Projection du pos : • Habitat collectif mixte • Habitat semi collectif • Habitat individuel </p> <p> ■ Parc archéologique ■ Foret </p>	 <p> ○ Une forme de base rectangulaire orienté vers la mer (centre de gravité c'est le point d'intersection des deux axes de franchissement et virtuel) ➔ Le projet a été structuré suivant un axe d'hierarchisation VERTICALE du degré de luxe et du type d'hébergement des espaces </p>	 <p> ■ L'air d'intervention : (résidence de luxe) ○ Elément d'appel majeur : (résidence de luxe) qui est marqué par sa monumentalité — La RN 11 ○ Complexe de la corne d'or ○ Le nœud </p>
<p>Placer le projet selon le tracé romain les axes romains Cardo (parallèle à la ligne de rivage) et documanus (l'axe virtuel de franchissement)</p> <p>- <u>L'implantation parallèle par rapport à la ligne de rivage</u>: perpendiculaire à un axe d'orientation vers la mer virtuel pour assurer l'intégration dans la mer pour se profiter des atouts paysagères.</p>	<p>Relation indirecte avec les zones projetés par le pos .</p> <p>La projection de la résidence va induire un flux dans le but de l'extension de la ville</p> <p>La création des proportions à l'échelle de la ville et à l'échelle du projet.</p> <p>•A l'échelle du projet: résidence de luxe ,</p>	<p>-Casser l'orthogonalité du bâti pour avoir un impact sur la ville.</p> <p>-Intégrer une architecture contemporaine</p> <p>- Consolider le nœud qui marque la porte de la ville de Tipaza</p>

FIGURE.3.10:RELATION À L'ENVIRONNEMENT

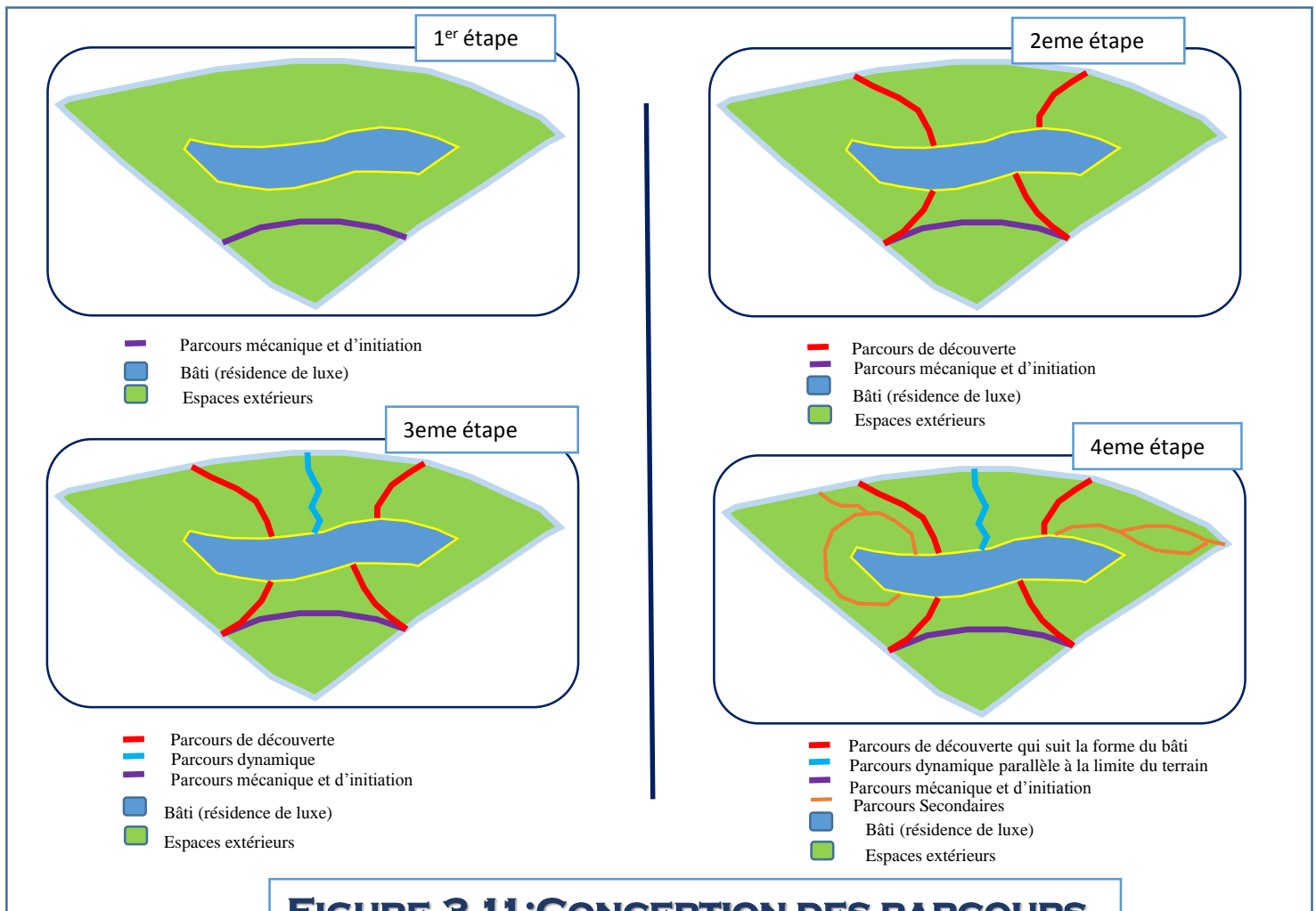

FIGURE.3.11:CONCEPTION DES PARCOURS

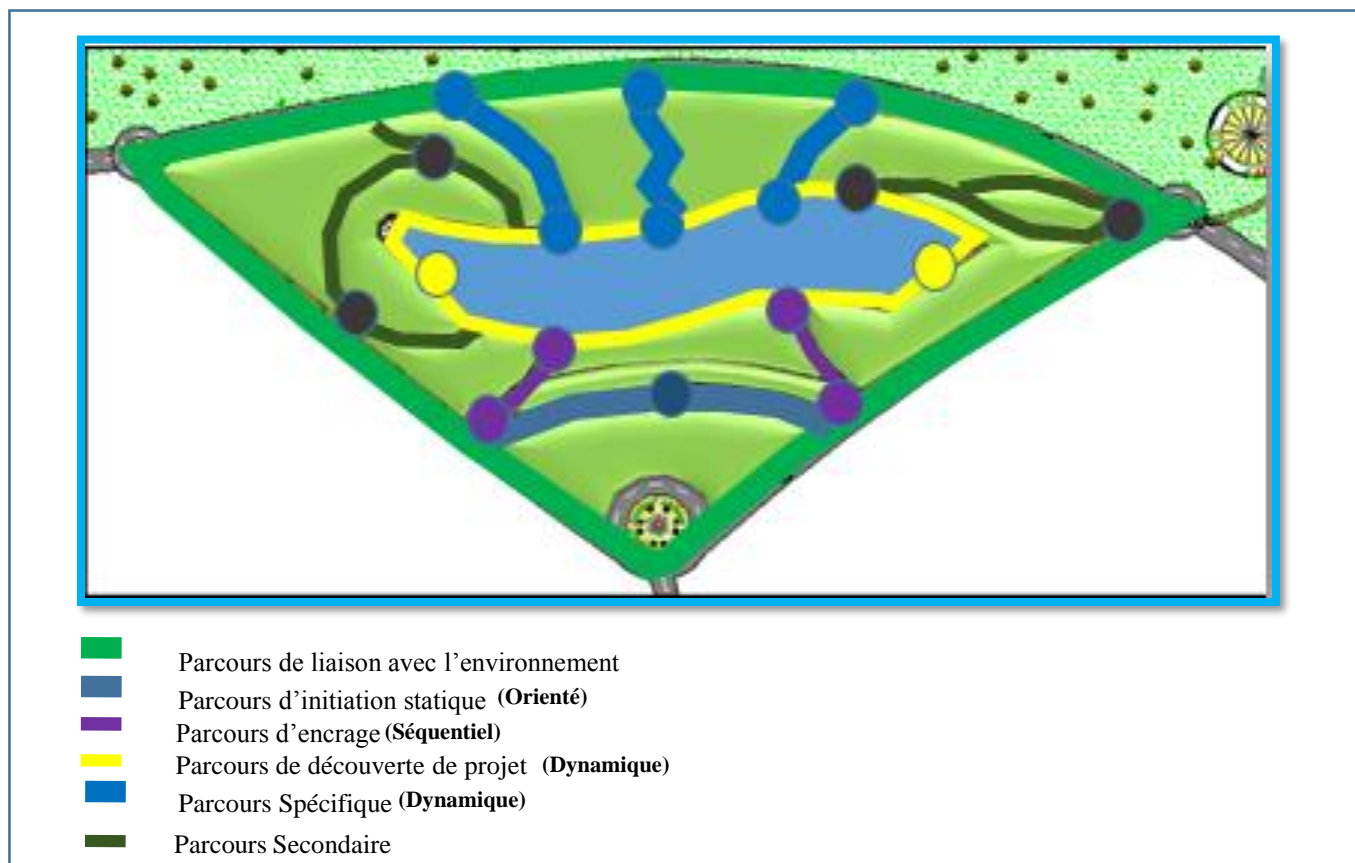

FIGURE.3.12: TYPE DES PARCOURS





Type	Logique	Caractère
1-Parcours de connexion à l'urbain: 	*Un parcours existant qui entoure notre terrain *Une linéarité fluide et dynamique	-Traitement spécifique pour marquer l'identité du projet et pour une meilleure perception de la qualité de l'espace(aménagement...etc).
2- Parcours d'accès au projet: 	*Une linéarité fluide et dynamique	-Un espace de promenade Regroupement Rencontre et échange.
3-Parcours de découverte du projet: 	*Parcours servant en boucle. *Aligner aux enveloppes	-Un espace de promenade Regroupement Rencontre et échange.
4- Parcours d'encrage: 	*c'est un parcours secondaire	-Un espace de promenade Regroupement Rencontre et échange.

FIGURE.3.13: LOGIQUE DES PARCOURS

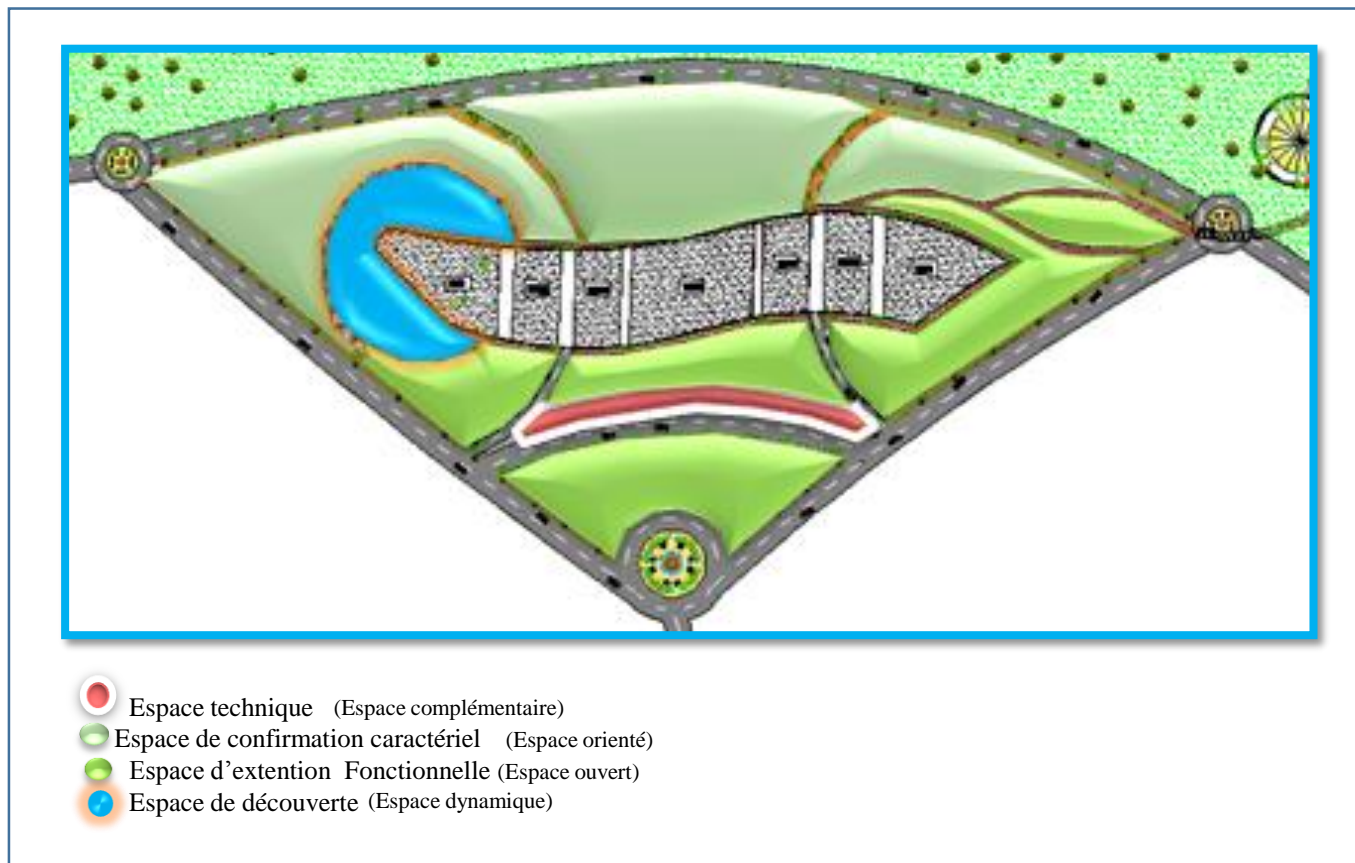

FIGURE.3.14: TYPE DES ESPACES EX







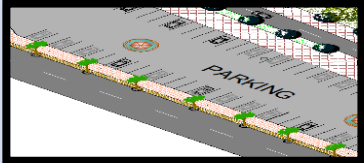

TYPE	Espace	CARACTERE TYPOLOGIQUE	Illustration
Espace technique	-PARKING		
Espace de confirmation caractérielle	-Aire de détente -Aire de jeux -Esplanade		
Espace d'extension Fonctionnelle	-Placette		
Espace de découverte	-lac artificiel		

FIGURE.3.15: LOGIQUE DES ESPACES EX

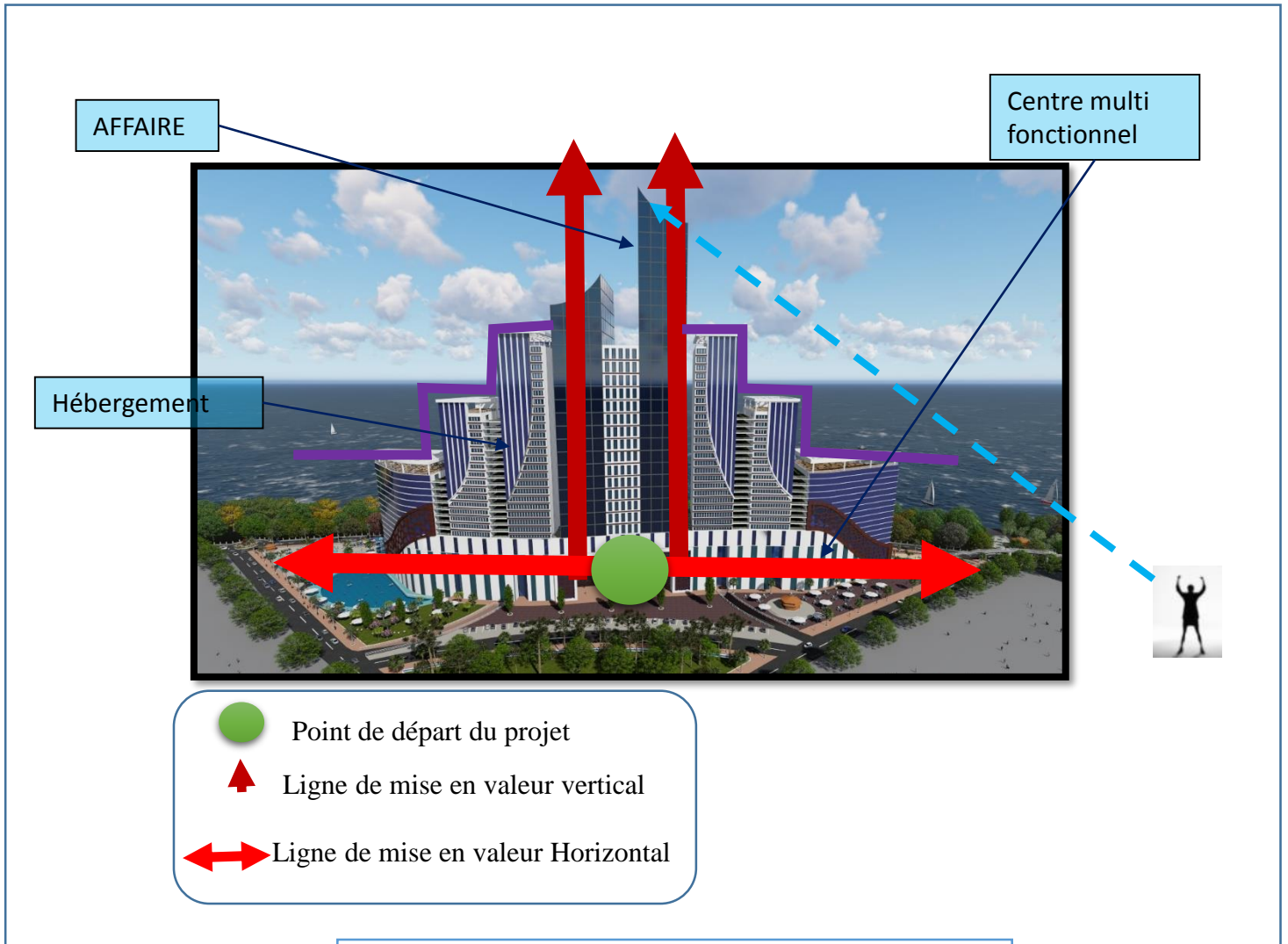

FIGURE.3.16:RAPPORT PHYSIQUE

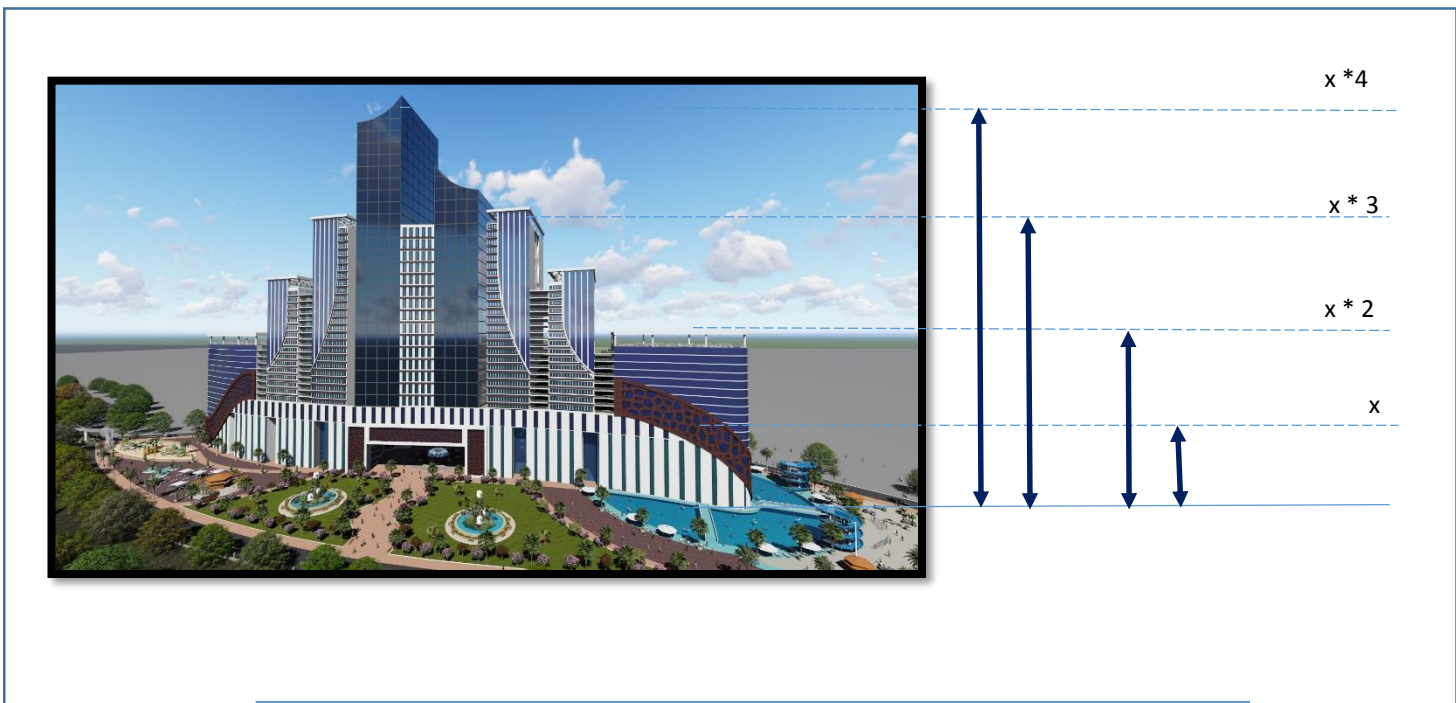

FIGURE.3.17:RAPPORT GÉOMÉTRIQUE

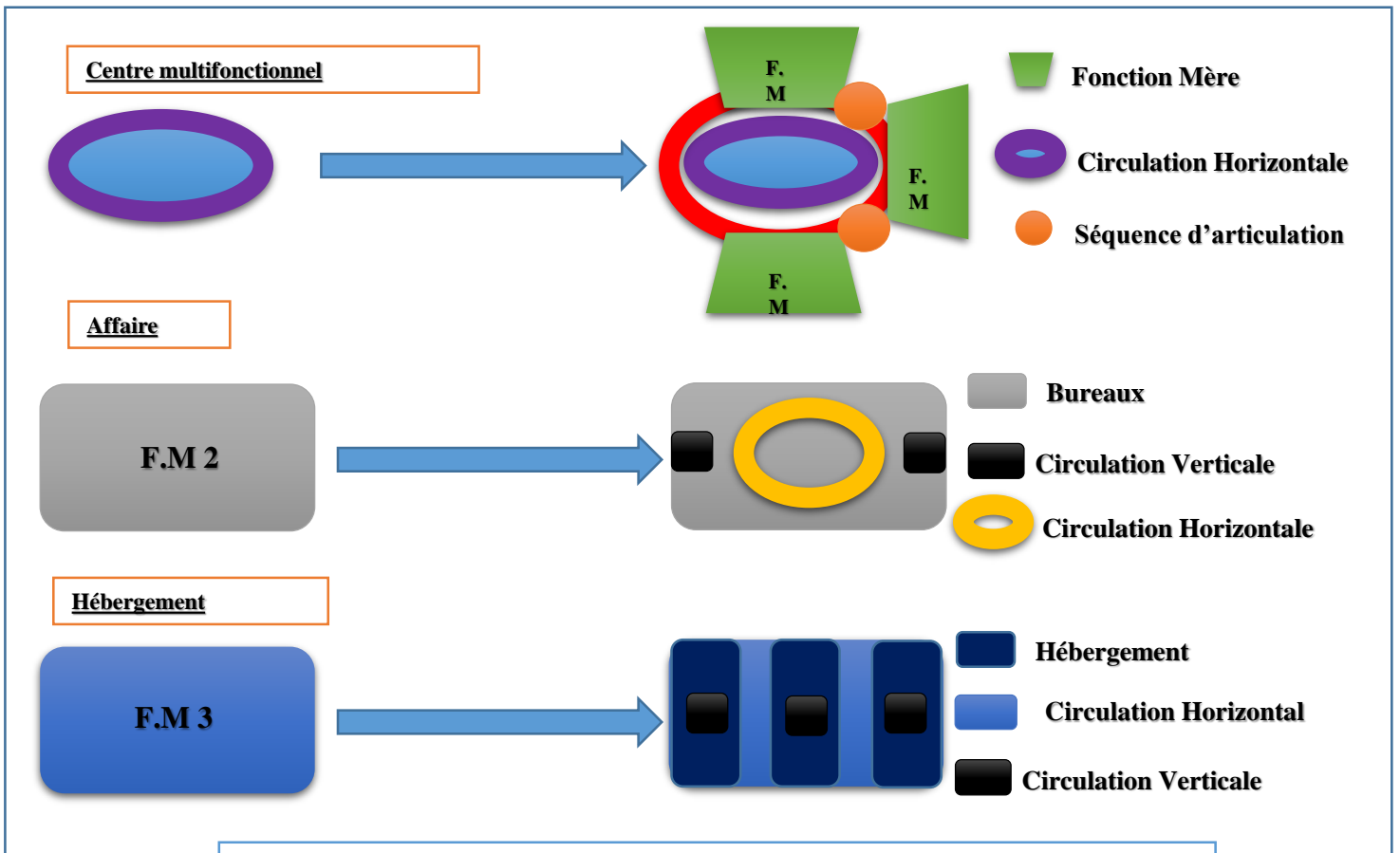

FIGURE.3.18:LA MACRO STRUCTURATION

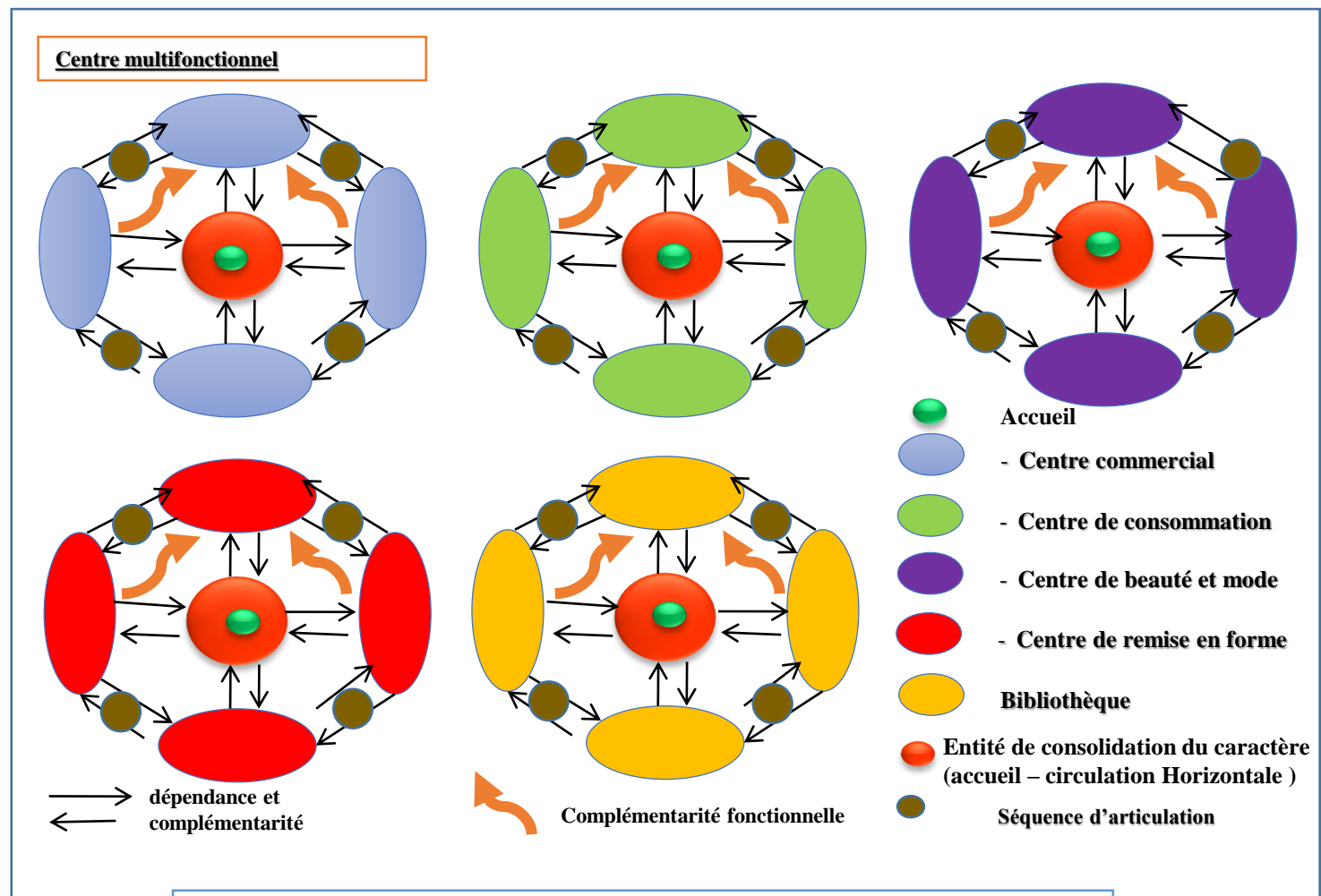

FIGURE.3.19:LA MACRO STRUCTURATION

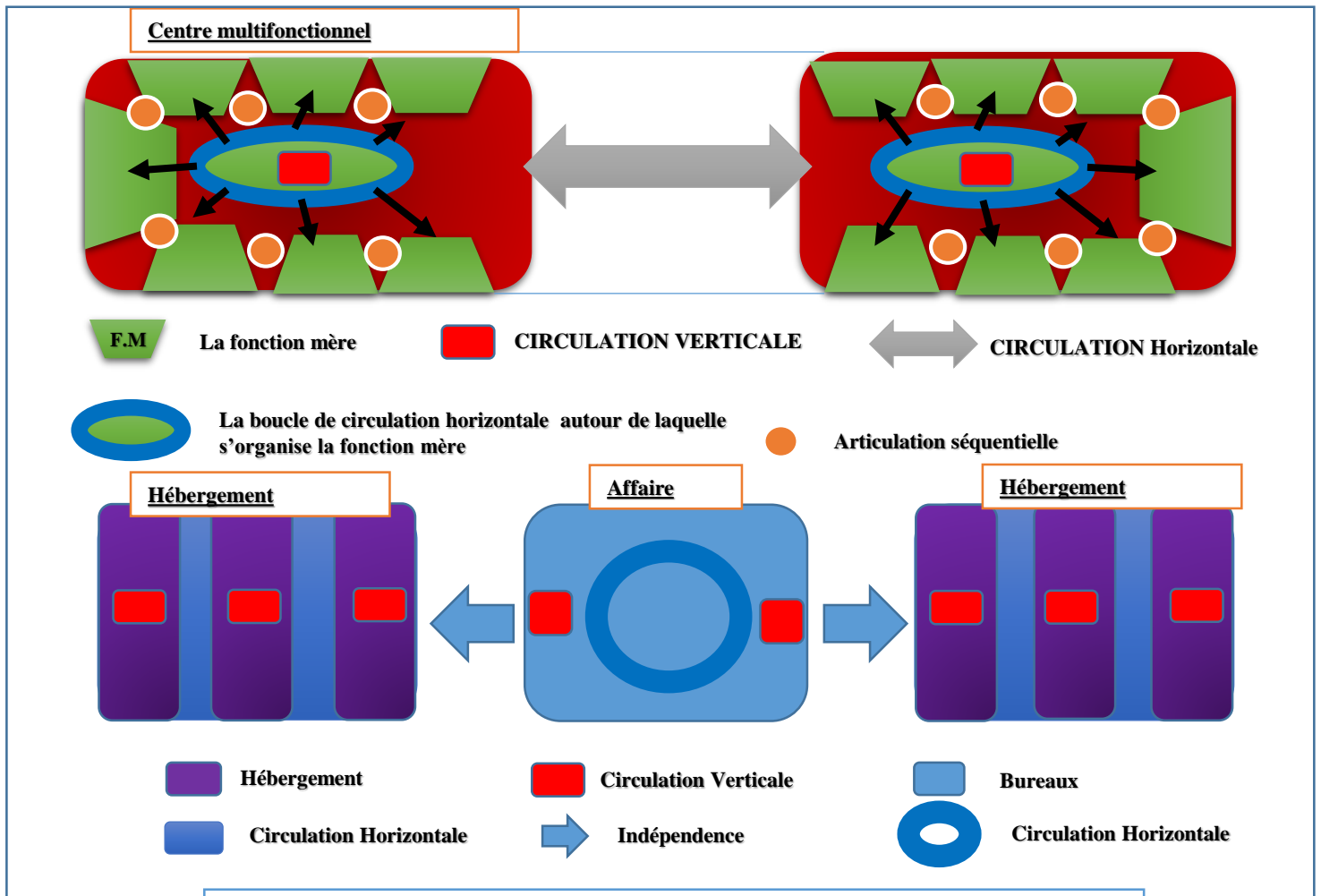

FIGURE.3.20: LA MACRO STRUCTURATION

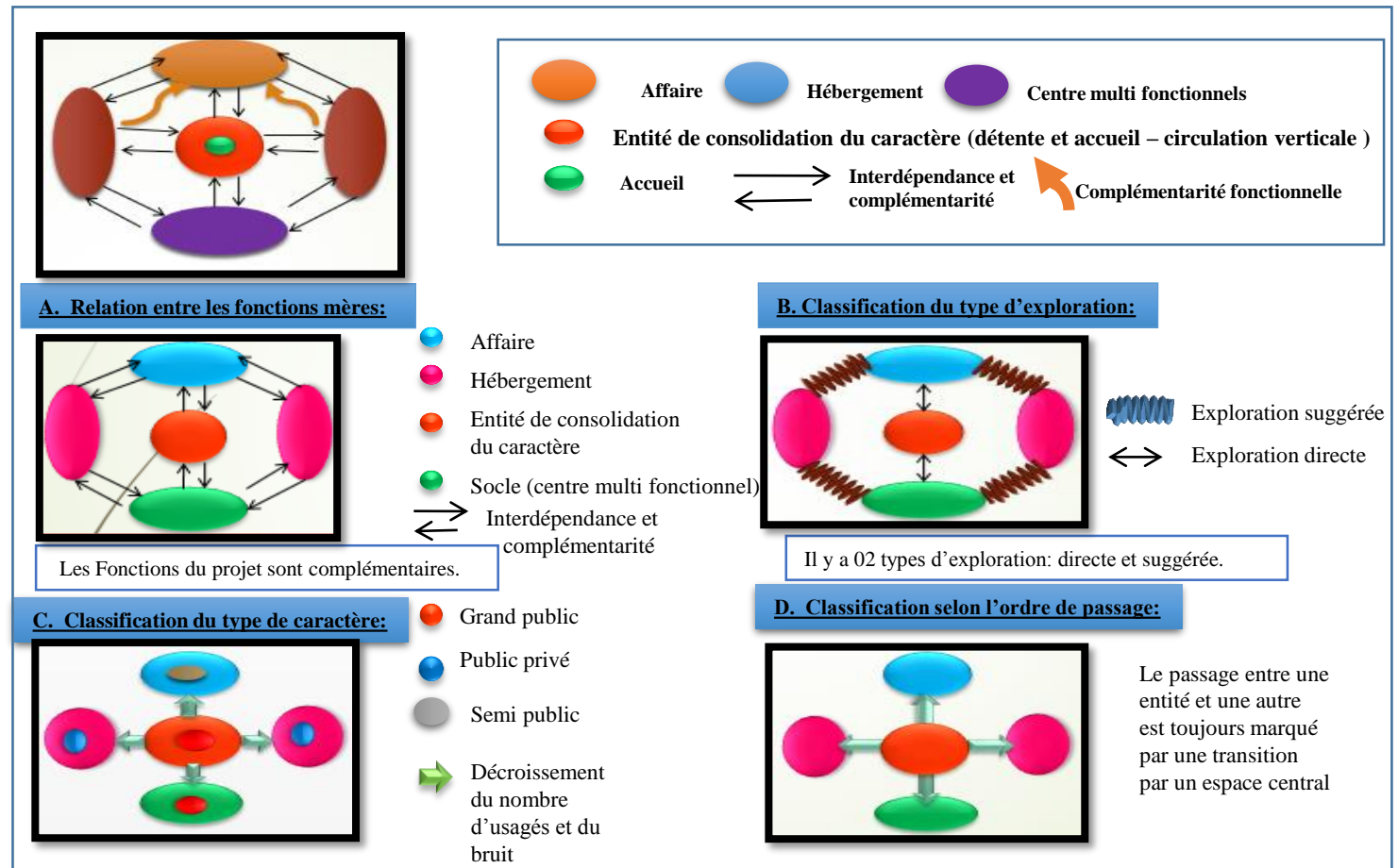

FIGURE.3.21: LA MACRO RELATION

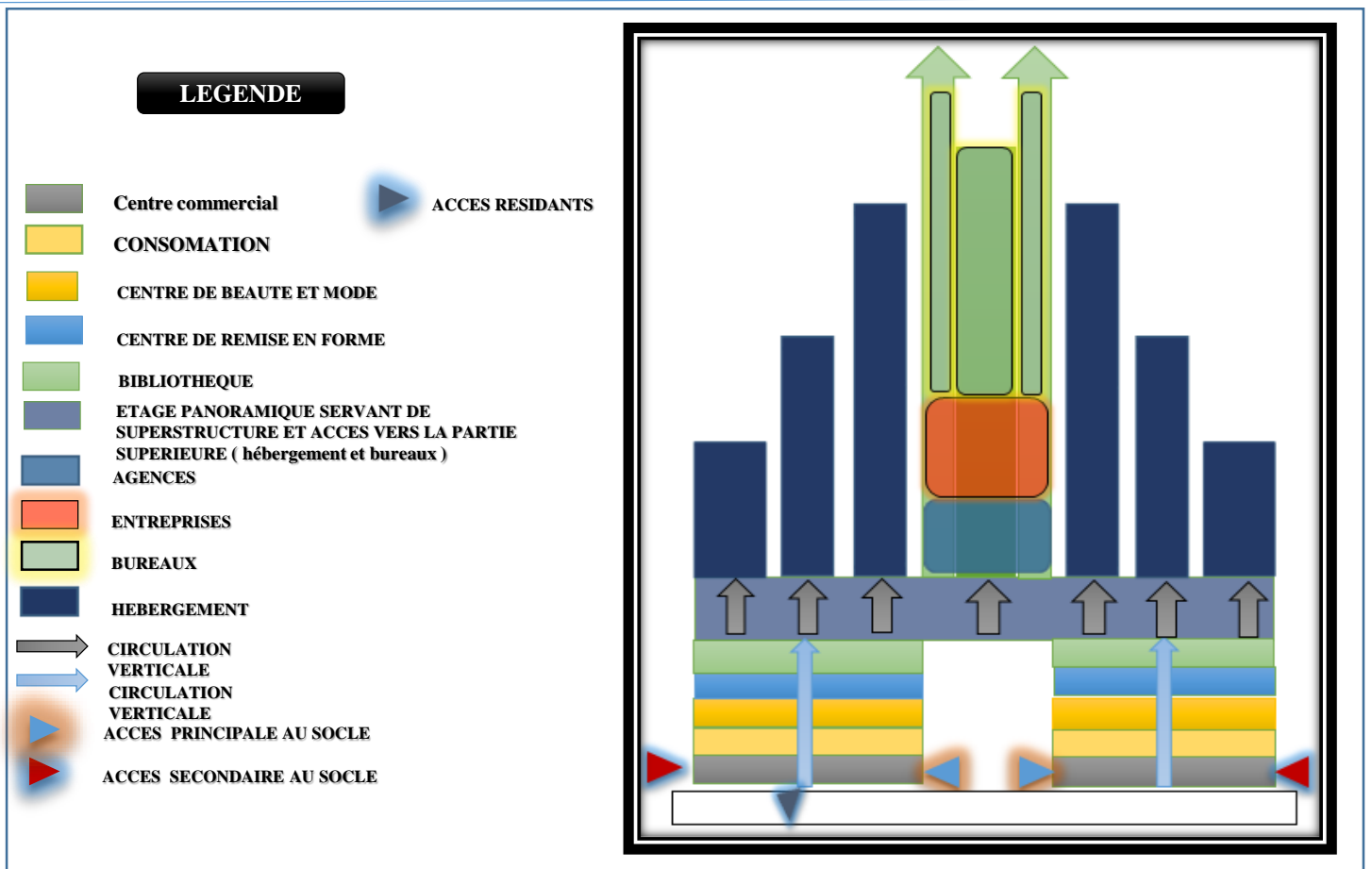

FIGURE 3.22: .LA MICRO STRUCTURATION

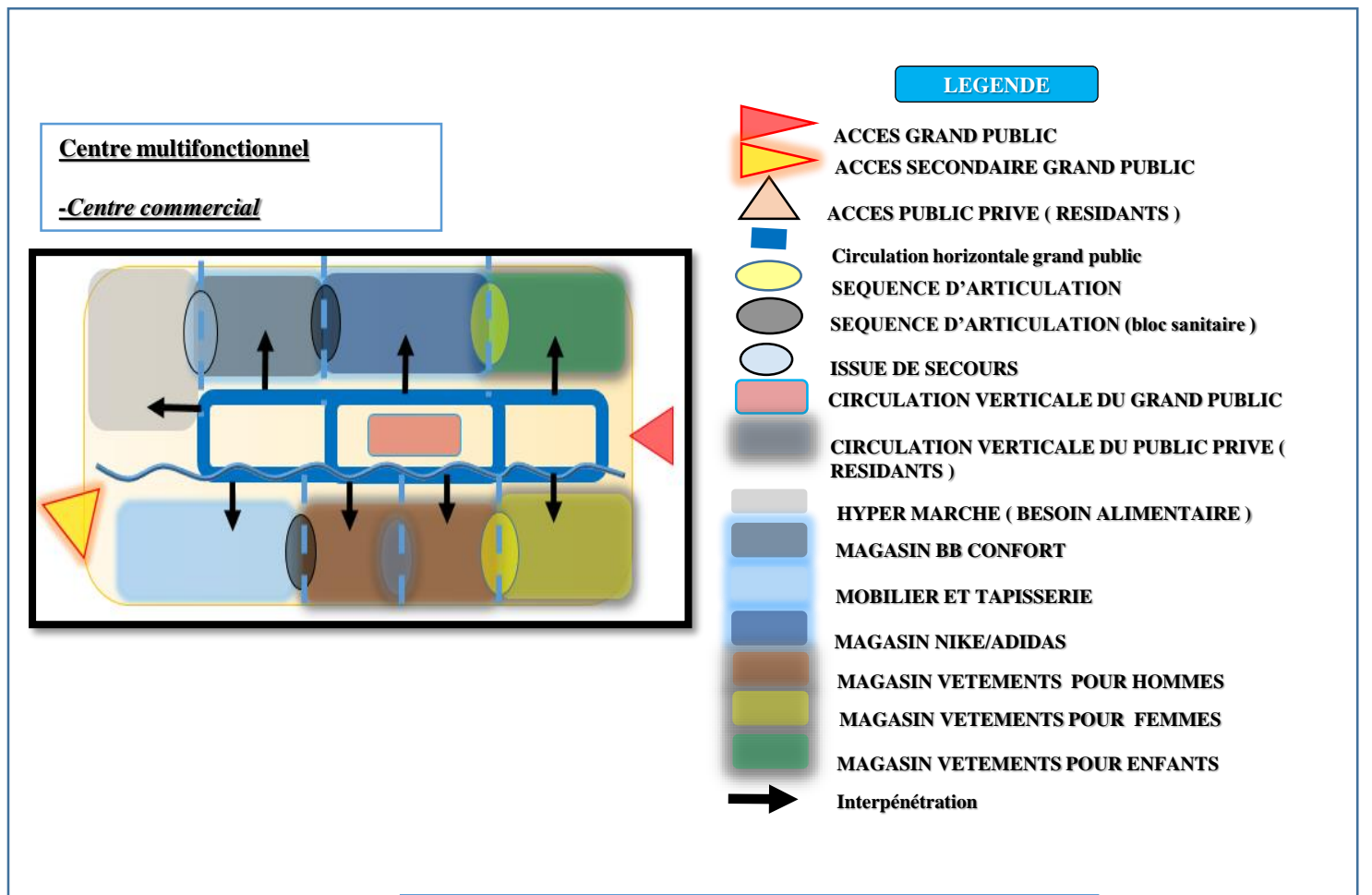
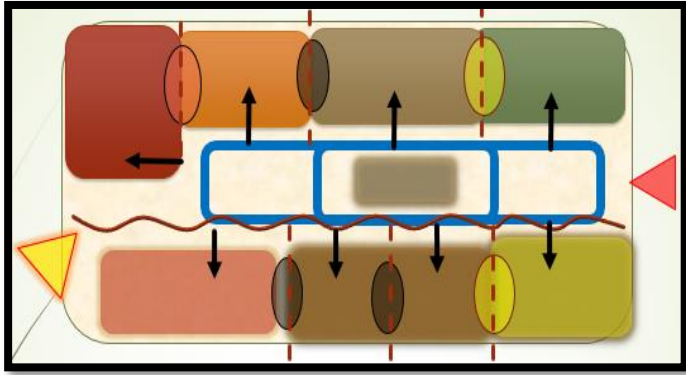

FIGURE 3.23: LA MICRO RELATION:

Consommation



LEGENDE

- SALON DE THE ET CAFETERIA DE LUXE
- GASTRONOMIE MARINE
- RESTAURANT OCCIDENTAL
- SNACK
- SALLE DE BANQUET
- CIRCULATION VERTICALE DU PUBLIC PRIVE (RESIDANTS)
- CIRCULATION HORIZONTAL
- SEQUENCE D'ARTICULATION (PERCE VISUELLE)
- SEQUENCE D'ARTICULATION (COIN SALON DE DETENTE)
- SEQUENCE DE CONSOLIDATION (BLOC SANITAIRE)
- Circulation horizontale grand public
- Interpénétration

Centre de remise en forme

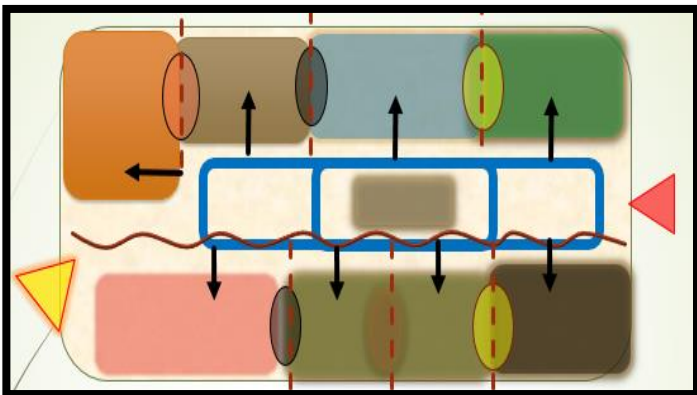

LEGENDE

- SALON ESTHETIQUE HOMMES
- BIJOUTERIE DE LUXE
- FASHION PLANETE
- PARFUMERIE DE LUXE
- SALON ESTHETIQUE FEMMES
- CIRCULATION VERTICALE DU PUBLIC PRIVE (RESIDANTS)
- COSMETIQUE DE LUXE
- HORLOGERIE DE LUXE
- SEQUENCE D'ARTICULATION (PERCE VISUELLE)
- SEQUENCE D'ARTICULATION (COIN SALON DE DETENTE)
- SEQUENCE DE CONSOLIDATION (BLOC SANITAIRE)

Centre de Beauté

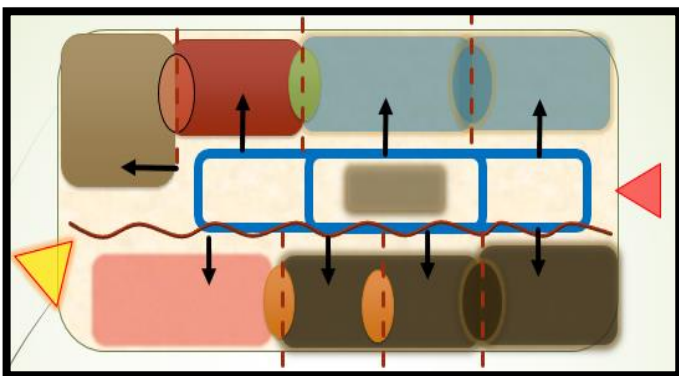

LEGENDE

- SALLE DE FITNESS
- BOX DE MASSAGE
- SALLE DE LASER
- SALLE D'ELECTROTHERAPIE
- CIRCULATION VERTICALE DU PUBLIC PRIVE (RESIDANTS)
- SOIN DERMATOLOGIQUE
- SEQUENCE D'ARTICULATION (PERCE VISUELLE)
- SEQUENCE D'ARTICULATION (COIN SALON DE DETENTE)
- SEQUENCE DE CONSOLIDATION (BLOC SANITAIRE)
- Circulation horizontale grand public
- Interpénétration

FIGURE.3.23:LA MICRO RELATION:

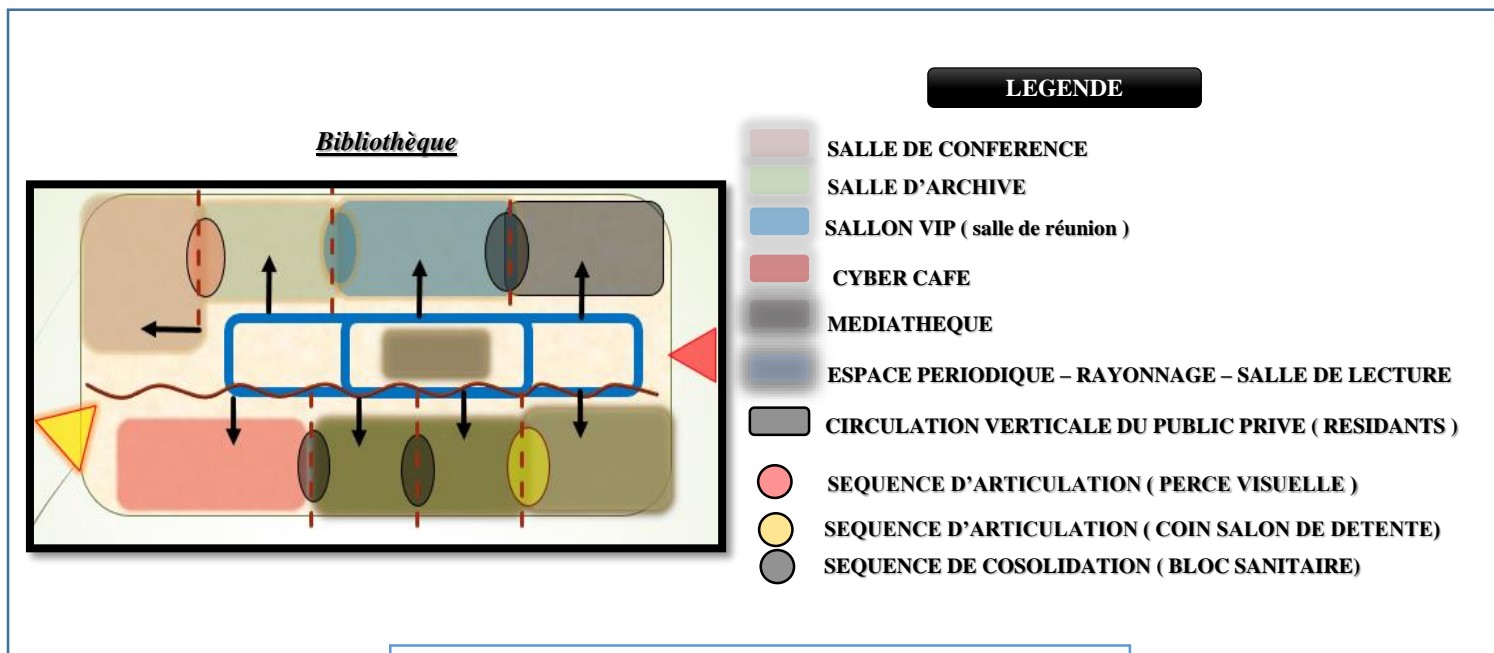

FIGURE.3.23:LA MICRO RELATION:

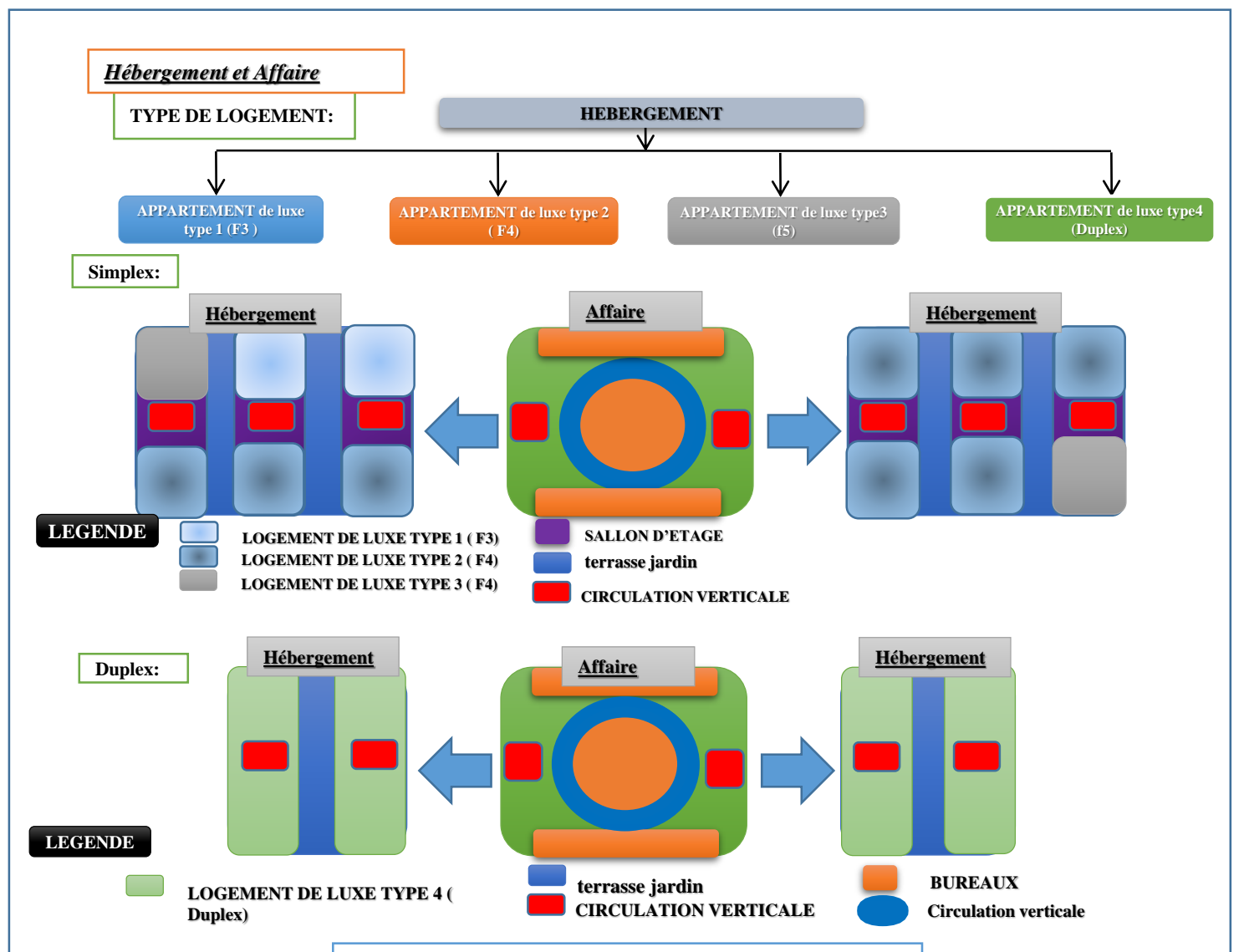
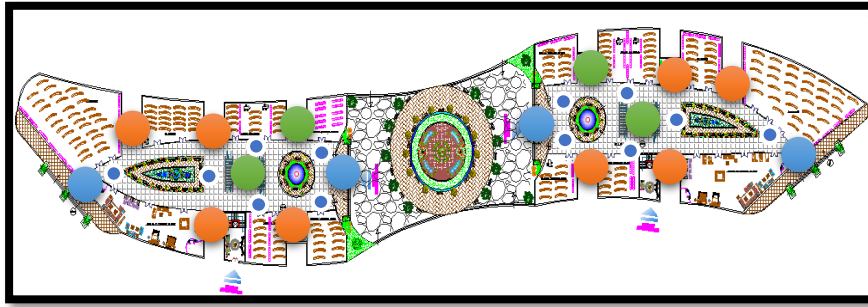

FIGURE.3.24:LA MICRO RELATION:

Les points



- Point de départ
- Point d'articulation verticale
- Point d'accueil et détente
- Point d'articulation Horizontale

Les lignes

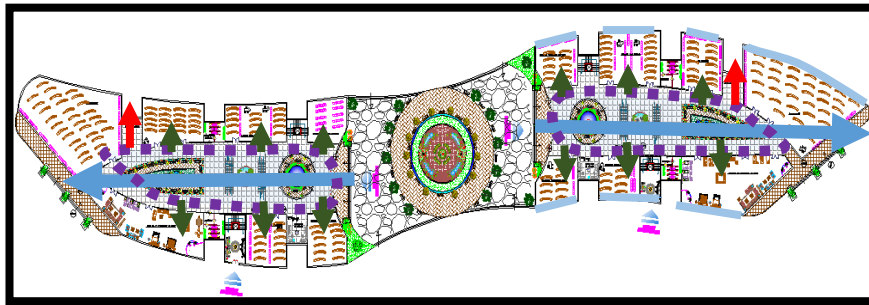

- Ligne qui suit la forme
- ▶ Ligne de circulation
- ▶ Axe structurant
- ↑ Ligne de secours
- ↑ Ligne d'interpénétration

Les Plans

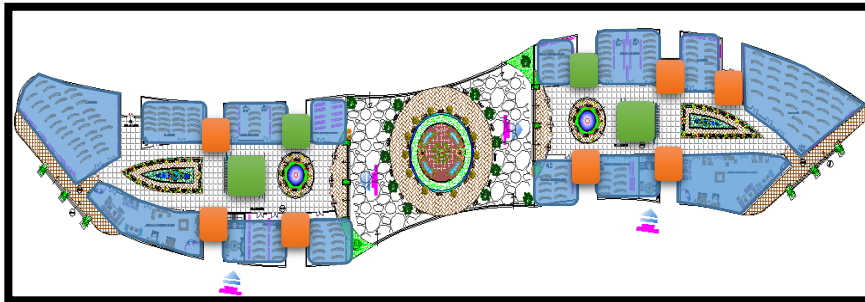

- Plan des espaces des fonctions mères
- Séquence d'articulation
- Plan de circulation verticale

Proportionnalité

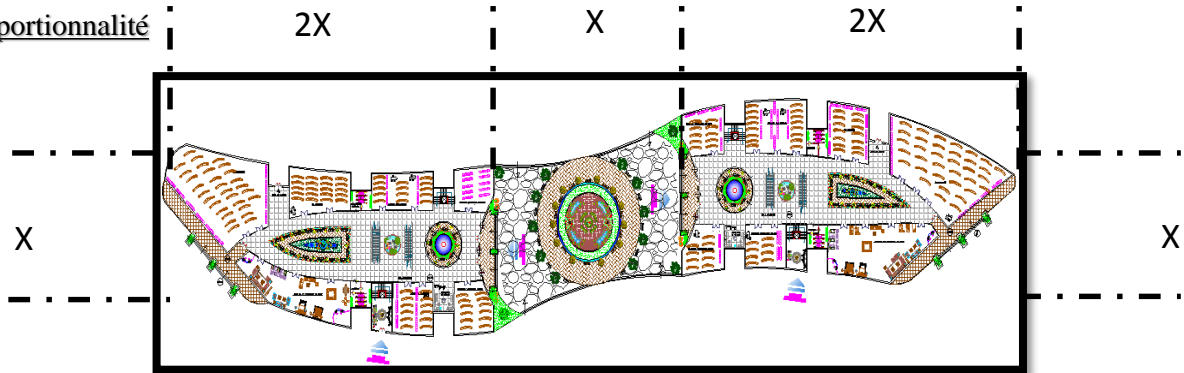
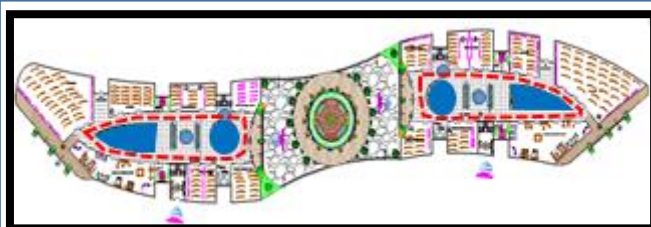
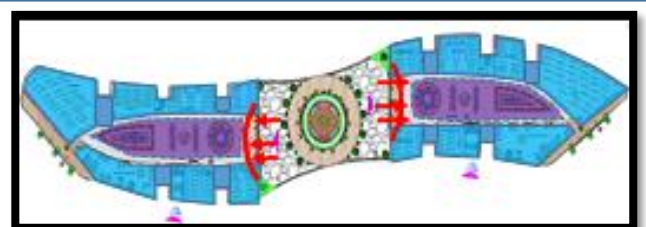

FIGURE.3.25: DIMENSION GÉOMÉTRIQUE



- espace de regroupement
- Points de distribution verticale
- Chemin de découverte



- Espaces des fonctions mères
- Chemin de découverte

FIGURE.3.27. L'APPROCHE NORMATIVE

FIGURE.3.26. L'APPROCHE AFFECTIVE



LEGENDE

- | | | |
|---|---|---|
| <p>LE SOCLE :Espaces Publics</p> <ul style="list-style-type: none"> - Centre commerciale - Centre de consommation - Centre de beauté et mode - Centre de remise en forme - Bibliothèque | <p>L'hébergement: Espaces Privés</p> <ul style="list-style-type: none"> ■ Étage panoramique servant de superstructure pour la partie supérieur ■ HEBERGEMENT | <p>Affaire: Espaces semi Publics</p> <ul style="list-style-type: none"> ■ Agences ■ ENTREPRISE ■ BUREAUX FONCTION LIBERALE <p style="text-align: right;">↑ VECTEUR DE VERTICALITE</p> |
|---|---|---|

FIGURE3.28: IDENTIFICATION DES PLANS FONCTIONNELS

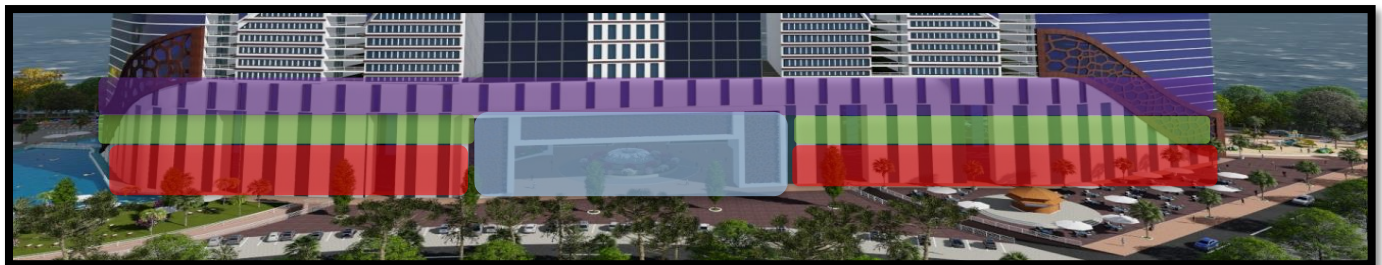

- L'étage panoramique qui mis en valeur l'hierarchie fonctionnelle du projet en séparant le socle et les tours
- Partie de la consommation jusqu'à la bibliothèque marquée par le contraste en la transparence et l'opacité
- L'étage du centre commercial marqué par des galerie en double hauteur afin de réinterpréter la monumentalité historique de l'époque romaine (identité de la ville) à travers les colonnes élancées
- Porte et percées du projet

FIGURE.3.29:DESCRIPTION DES FAÇADES



-figure 01-



-figure 02-

FIGURE.3.30:DESCRIPTION DES FAÇADES

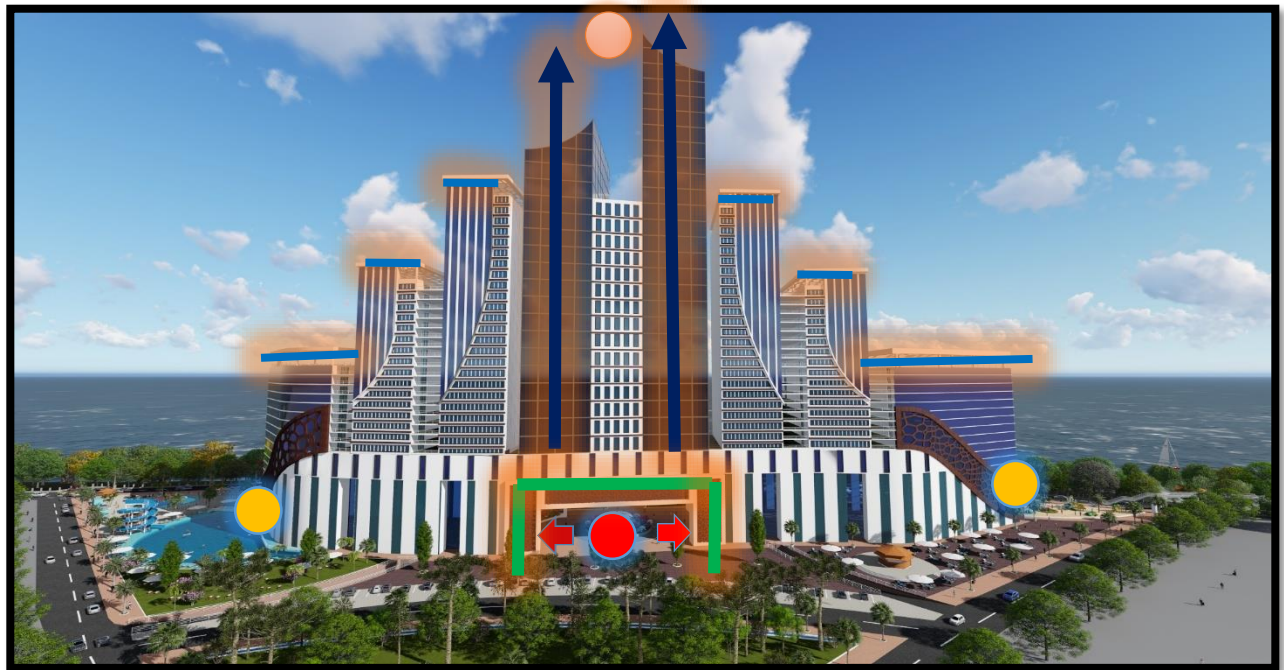

LES POINTS :

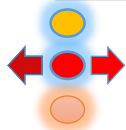

- Points d'issue de secours
- Point d'accès principal
- Point de couronnement

LES LIGNES :



- Les lignes valorisantes Rapport projet
- Ligne d'articulation VERTICALE
- ligne de valorisation de l'accès

FIGURE.3.31 : LE RAPPORT A LA GÉOMÉTRIE

CHAPITRE IV

**REALISATION DU
PROJET**

L'objectif de cette phase est de déterminer les différentes formes de réalisation du projet particulièrement sa structure, la nature des corps d'état secondaires et la technologie spécifique à ce genre d'équipement.

VOIR **ORGANIGRAMME N° 10**

IV.1 LA STRUCTURE DU PROJET Organigramme n° 11

IV.1.1 CRITÈRES DE CHOIX DE LA STRUCTURE

VOIR Organigramme n° 12°

IV.1.2 DESCRIPTION DE LA STRUCTURE VOIR (fig. 4.1)

a) Le socle VOIR (fig. 4.2)

Le socle est séparé de la tour par un joint, il a une structure métallique qui se compose de portiques métalliques pour permettre le franchissement des grandes portées.

b) Les tours VOIR (fig. 4.3)

Les Tours ont la même structure que le socle alors que c'est une structure unie pour tout le projet, elles sont une structure métallique qui se compose de portiques métalliques pour permettre le franchissement des grandes portées.

stabilité

On remarque que le projet est basé sur une structure unie c'est-à-dire portique métallique pour tout les éléments alors on constate un stabilité totale du projet.

c) La flèche VOIR (fig. 4.4)

La structure de la flèche est composée également de portiques métalliques. Se sont des éléments de structure composés de poteaux poutres permettant une liaison extrêmement rigide, existante entre la tête des poteaux et la traverse haute, une liaison qui confère à ces structures leur très grande résistance sous charges horizontales et verticales.

Stabilité et contreventement

Afin de résister aux efforts verticaux on a jugé nécessaire de contreventer verticalement des façades au vent dominant qui sera assuré par un système de contreventement en X

IV.1.3 DÉTAIL STRUCTUREL VOIR (fig. 4.5) (fig. 4.6)

Contreventement de la flèche

Poteau tubulaire/poutre/plancher

Plancher collaborant:

On a opté pour un plancher collaborant et cela pour ses performances dues aux grandes portées. Ce plancher a plusieurs avantages :

Le plancher collaborant peut jouer le rôle d'un contreventement horizontal.

La légèreté due au faible épaisseur du plancher.

La résistance contre le feu grâce aux bacs d'acier qui retiennent les éclatements du béton.

Poteaux creux: Les profilés creux circulaires ou carrés présentent des rigidités axiales et flexionnelles favorables pour résister au flambage pour les deux plans .

L'acier inoxydable austénitique : pour assurer la durabilité de l'ouvrage il est nécessaire de compter sur la permanence des qualités essentielles de l'acier en particulier ces propriétés mécaniques .

-L'acier exposé à l'atmosphère sa surface se détériore par corrosion à cet effet on a opter pour l'acier inoxydable .

-C'est un matériau comportant au minimum 12% de chrome , il est très résistant à la corrosion , cette résistance à la corrosion est due à la présence

d'un film superficiel invisible d'oxyde de chrome qui se forme spontanément à l'air libre et, qui peut se reconstituer à l'air libre en cas de blessure, ces aciers offrent à la fois de bonnes propriétés de résistance à la corrosion , de résistance mécanique, d'usinage et de soudabilité.

IV.1.4 LES MATÉRIAUX UTILISÉS

L'objectif de cette partie est de déterminer les types de matériaux utilisés dans le projet et les critères de choix de ces matériaux.

1. Le mur-Rideau : La façade adoptée est une façade légère en mur-Rideau assurant la fermeture de l'enveloppe du bâtiment sans participer à sa stabilité (les charges étant transférées à la fondation principale par des raccordements aux planchers ou aux colonnes du bâtiment).

Les panneaux sont donc appuyés , étage par étage ,sur un squelette fixe. Un mur Rideau est conçu pour résister:

- A l'infiltration et l'exfiltration d'air;
- A l'infiltration et l'exfiltration d'eau (pluie , eau d'infiltration , eau de condensation , neige , glace , etc.);
- A la force des vents;
- A la dilatation et la contraction thermique;
- Aux séismes;
- Au feu;
- Aux explosions;
- Aux projectiles éoliens et autres chutes aériennes;
- Aux mouvements de la construction , fluage du béton. Il doit également supporter des charges ponctuelles comme les nacelles de nettoyage , par exemple.

2. Type de mur choisi :

Nous avons opté pour des *murs rideaux hybrides* , qui eux se situent à mi-chemin entre un système «stick» et un système «unitized». Il utilisent une structure de mur Rideau conventionnelle sur laquelle l'on vient fixer un cadre muni d'un vitrage assemblé en usine. Toujours d'installation simple et rapide , aucun profil d'aluminium n'est visible de l'extérieur . De plus , lors d'un bris ,le travail de remplacement d'un verre s'effectue en quelques minutes et ce, contrairement au système conventionnel silicone , fait au chantier , qui exige beaucoup de travail.

A. Verre:

Le verre agit comme isolant , autant thermique (le double et le triple vitrage réduit les déperditions de chaleur) que phonique (isolation acoustique) . En plus les panneaux choisis sont issus des dernières recherches en matière d'innovation technologiques à savoir des panneaux de verres autonettoyants : traités avec un procédé chimique empêchant la poussière de s'accumuler tandis que l'eau qui s'écoule plus facilement , se répartit sur l'ensemble du verre et retire les saletés qui s'y sont accrochées.

B. Les plaques de plâtres:

Les plaques de plâtre sont un matériau de construction industrialisé couramment utilisé pour la finition des murs et des plafonds intérieurs. Elles sont constituées de plâtre moulé entre deux couches de carton. Elles se posent par visage sur des rails ou des montants en bois , des montants métalliques spécifiques , semelle résiliente et profil en U PVC ou par collage direct sur les supports maçonnés au moyen d'un mortier adhésif. **Nous avons proposé trois types de plaques:**

- Type A (anciennement *Standard*) pour les cloisonnements intérieurs;
- Spécial feu (PPF) pour les plafonds;
- Type H1 (hydro) (PPM) pour les salles d'eau. Le modèle proposé est le **BA13**, d'une épaisseur de **12,5mm** en plaques de **120 par 250cm** présentant les caractéristiques suivantes:
 - Confort visuel : Aspect Lisse
 - Confort thermique : Résistance thermique : 0.04m².K/W
 - Confort acoustique : permet de réduire les différents bruits entre les différentes pièces.
 - Confort hygrométrique : la plaque de plâtre est poreuse . Ainsi, elle participe à la régulation du degré hygrométrique dans le cas de fortes fluctuations.
 - Réaction au feu:M1
 - Réaction au feu (Euroclasse) :A2-s1,d0

IV.2 GESTION DE LA LUMIÈRE Organigramme n° 13

IV.2.1 GESTION DE LA LUMIÈRE NATURELLE

IV.2.1.1 LA LUMIÈRE NATURELLE COMME VECTEUR D'ORIENTATION VOIR (fig. 4.7)

Les axes d'orientation ainsi que les points de repérage bénéficient d'une amplification de lumière à travers la mise en place des baies vitrées.

IV.2.1.2 LA LUMIÈRE COMME SUPPORT VOIR (fig. 4.8)

1. Support de repérage:

La confirmation des différents points de repères à travers l'éclairage naturel afin de faciliter à l'utilisateur l'exploration des différentes fonctions du projet

2- Support de valorisation :

Faire de la lumière naturelle un support de statut du projet

IV.2.1.3 LA LUMIÈRE NATURELLE COMME OUTIL D'ÉQUILIBRE VOIR (fig. 4.9)

L'établissement rythmique des amplifications de la lumière assure une certaine harmonie et équilibre dans le projet

Equilibrer le projet à travers:

- L'harmonisation des zones identitaires

IV.2.2 GESTION DE LA LUMIÈRE ARTIFICIELLE VOIR (Organigramme n° 14)

L'objectif de cette partie est de déterminer la manière de gérer le type de lumière artificielle dans le projet, essentiellement concernant les ambiances et la valorisation des éléments repères ainsi qu'au remède du déficit.

IX-2.2.1 LES AMBIANCES VOIR (fig. 4.10)

Confirmer la ségrégation fonctionnelle à travers la mise en place de différentes ambiances reflétant le caractère du projet.

IV.2.3 ECLAIRAGE DE SÉCURITÉ:

IV.2.3.1 LA SIGNALISATION LUMINEUSE D'ORIENTATION VERS LES ISSUES (BALISAGE):

Lettres et indicateur de direction de couleur blanche sur fond vert

IV.2.3.2. ECLAIRAGE DE SÉCURITÉ DU TYPE B:

Peut utiliser soit une source centrale,(Batterie d'accumulateurs ou groupe, moteur thermique générateur),soit des blocs autonomes.

Dans le cas d'une batterie ou d'un groupe, les lampes d'éclairage de sécurité doivent être alimentées en permanence pendant la présence du public et à l'état de veille, la puissance qu'elles absorbent doit provenir de la source d'éclairage normal.

1.Principe d'évacuation:

L'évacuation des eaux ménagères est reliée directement à la mini-station d'épuration pour le traitement des eaux usées.

2.Chauffage et climatisation:

le système adopté: Air soufflé

C'est un système à double flux classique (soufflage et extraction mécanique) mono gaine.

Le principe de ce système est que tout est associé à une PAC (pompe à chaleur) renversable (chaud et froid).

Une fois l'air traité (filtrage ,chauffage et rafraichissement) il est acheminé par un réseau de gaines isolées.

Une pour le chauffage et climatisation l'autre pour l'air vicié.

CONCLUSION

La lumière comme un élément prestigieux , elle sera le support de confirmation du statut des éléments repères dans le projet ainsi que les traits identitaires de sa volumétrie.

IV.3 LA TECHNOLOGIE SPÉCIFIQUE DU PROJET

IV.3.1 ISOLATION PHONIQUE DANS LES FACADES LÉGÈRES

Objectif:

L'isolation phonique est un sujet complexe pour lequel il est indispensable de connaître quelques notions théoriques avant de pouvoir intervenir. En revanche, son but est simple : réduire le bruit qui agresse nos oreilles.

- Définition du type
- Les caractéristiques architecturales
- Les exigences techniques

IV.3.2- DÉFINITION DU TYPE DE LA FACADE LÉGÈRE

Définition selon la norme NF P 28-001 : Une façade légère est une façade constituée d'une ou plusieurs parois, dont une paroi extérieure, au moins, est caractérisée :

- Une masse faible presque toujours inférieure à environ 100 kg/m² (à comparer à plus de 200 kg/m² des parois opaques de façades réalisées en maçonnerie, en béton...).
- l'utilisation de produits manufacturés généralement dotés de parements finis.
- Les façades légères sont portées par la structure d'un bâtiment en béton, en métal, ou en bois. Cette structure s'appelle ossature primaire.

L'ossature de la façade légère est appelée ossature secondaire ; elle répond, selon la norme NF P 28-001 à la définition suivante : « ensemble des montants et des traverses en bois, en métal, en matériaux de synthèse..., directement fixé sur la structure du bâtiment (ossature primaire) et qui sert de support à des bâtis, des cadres, des remplissages ou à un bardage. »

Les façades légères sont caractérisées par les critères suivants :

- *fabrication industrielle
- *légèreté
- *faible surface au sol
- *rapidité de pose
- *utilisation de matériaux finis
- *produits manufacturés.

IV.3.2.1 DÉFINITION DE LA FACADE RIDEAU

Le mur Rideau est un type de façade légère, qui assure la fermeture mais ne participe pas à la stabilité du bâtiment. Il se caractérise comme suit :

- Il est fixé sur la face externe de l'ossature porteuse du bâtiment .
- Son poids propre et la pression du vent sont transmis à l'ossature par l'intermédiaire d'attaches.
- Il est formé d'éléments raccordés entre eux par des joints .

Pour notre thème qui est « **l'isolation phonique dans les façades légers** » on a opter pour une façade rideau à double vitrage pour une très bonne isolation phonique du projet.

IV.3.2.2.CARACTÉRISTIQUE ARCHITECTURALE

- Légèreté (50 à 80 kg/m²), soit 20 à 30 % du poids d'une construction traditionnelle.
- Encombrement réduit (de 10 à 20 cm), soit un gain de 10 à 30 cm par rapport à la construction traditionnelle.
- Préfabrication industrielle permettant une grande vitesse de mise en œuvre.
- Performances d'étanchéité à l'eau, à l'air et au vent, supérieures à une construction traditionnelle.
- Entretien réduit.
- Larges possibilités d'adaptation au niveau du concept architectural.

Ces avantages expliquent le très fort développement de cette technique.

IV.3.2.3 EXIGENCE TECHNIQUE

A- LES MATÉRIAUX ISOLANTS

Les vitrages acoustiques:

Sont des doubles vitrages incorporant une lame d'air plus ou moins épaisse. Ils sont équipés de vitrages dissymétriques. Les fenêtres acoustiques doivent offrir des qualités d'étanchéité à l'air. La pose doit être soignée, particulièrement la mise en étanchéité de la liaison de l'hubriserie avec la structure d'accueil. Il existe des garanties : La certification CEKAL atteste la bonne isolation phonique des vitrages et du suivi de production.

B- MÉTHODE D'ISOLATION PHONIQUE:

NIVEAU 1 :

- L'épaisseur du verre de 10 mm atténue de manière significative les bruits transmis de l'extérieur.
- Ce vitrage reste un vitrage à bonne isolation thermique, cependant la diminution de l'espace de gaz (10mm au lieu de 16mm) réduit les performances.

NIVEAU 2 :

Un film acoustique est placé entre les deux vitrages de 4 mm, ce qui réduit fortement les bruits transmis.

NIVEAU 3 :

Deux films acoustiques sont placés entre les deux vitrages de 4mm, pour une réduction du bruit optimale.

CONCLUSION

Pour notre projet on a opté pour une technologie du mur-rideau à double vitrage pour une bonne isolation phonique et en ce qui concerne le verre on a choisi le solarbel pour une isolation plus performante. Ces verres ont été étudiés pour apporter le confort dans un esprit d'esthétique, leur succès s'explique par la richesse de l'éventail des couleurs, séduits par leurs performances techniques. Les architectes y découvrent en plus du plaisir d'affirmer leur personnalité, celui de libérer leur créativité.

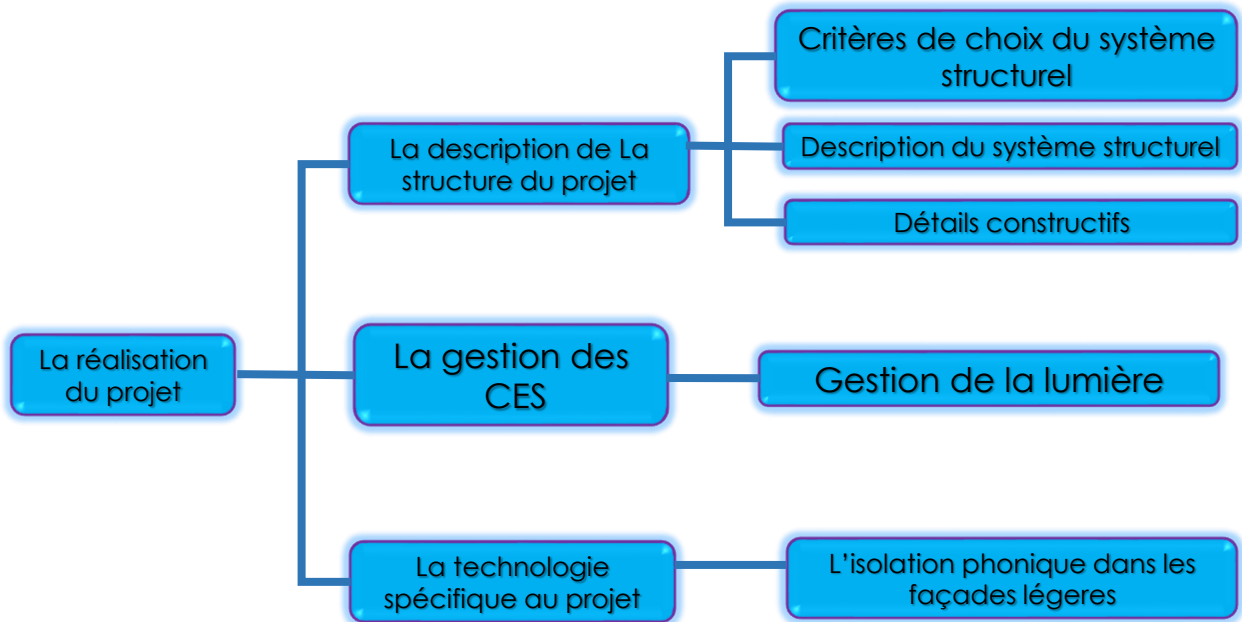

REALISATION DU PROJET

ORGANIGRAMME N° 10

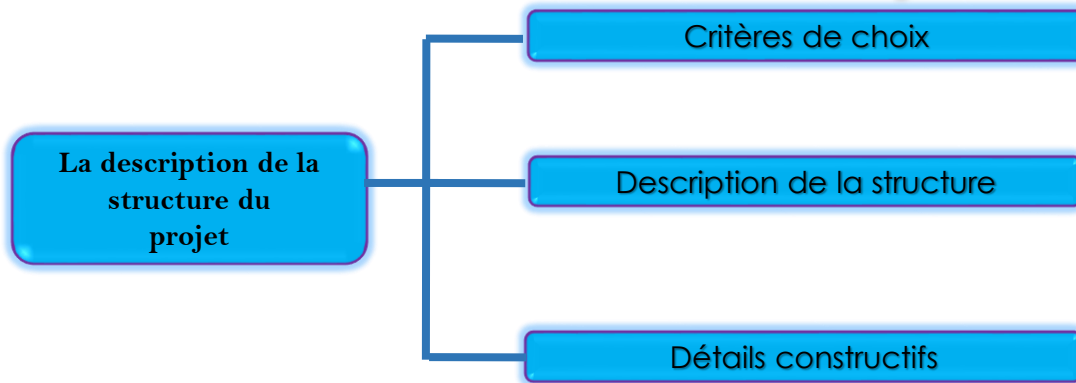

LA STRUCTURE DU PROJET

ORGANIGRAMME N° 11

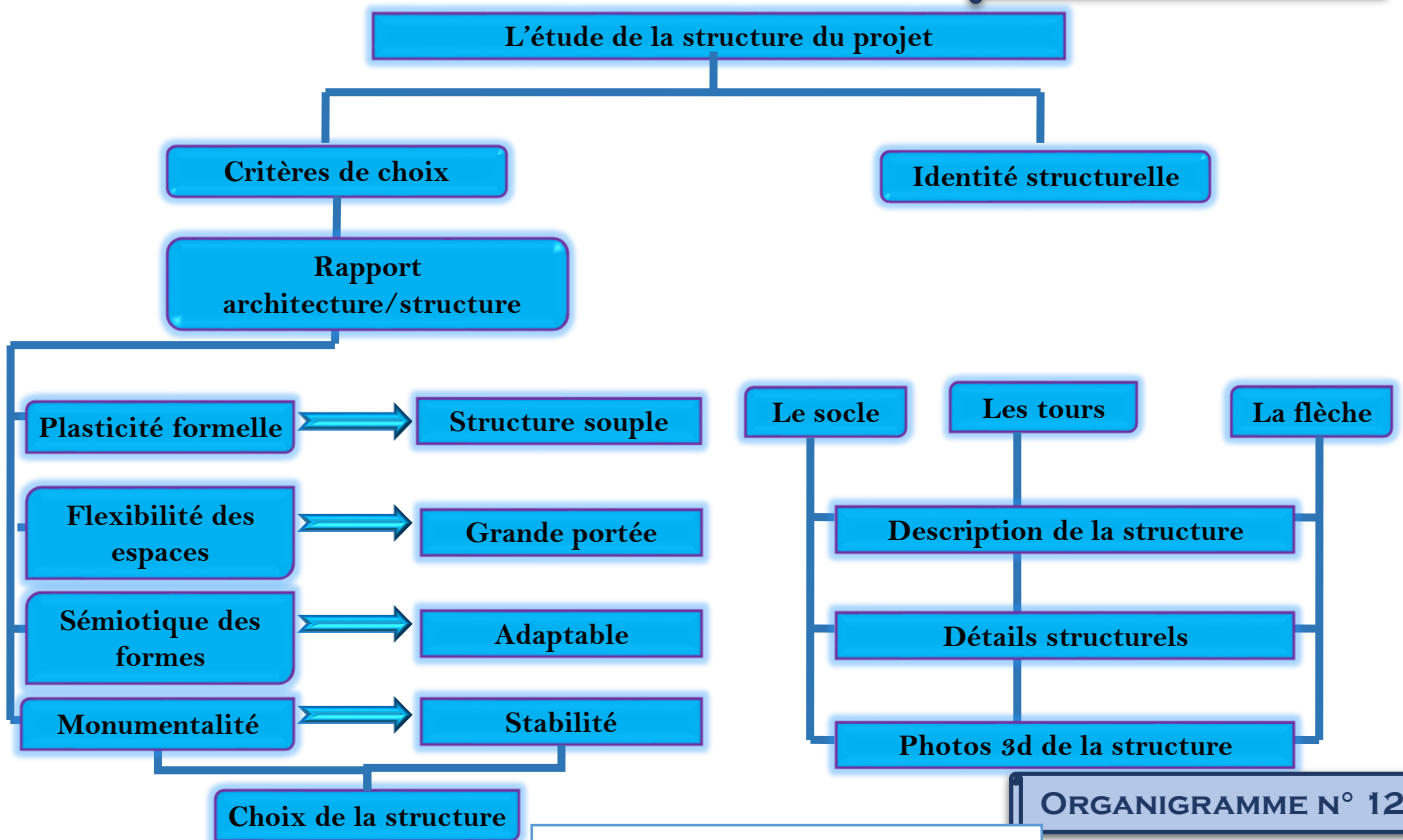

ORGANIGRAMME N° 12

CHOIX DE LA STRUCTURE

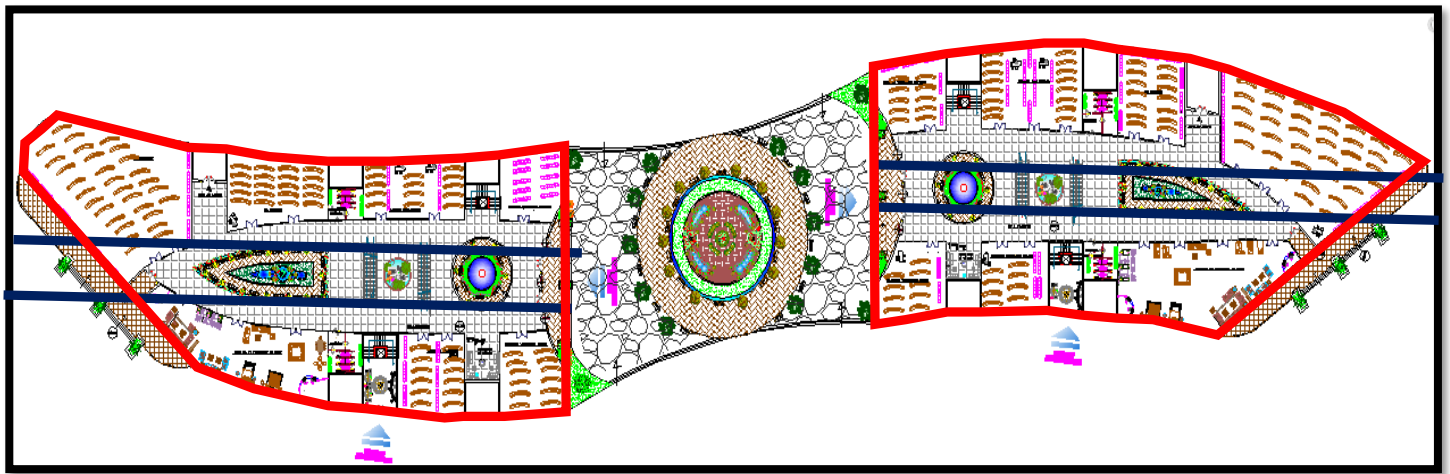

— Poutre des poteaux carré

— Poutre des poteaux Tubulaire

FIGURE.4.1:CHOIX DE LA STRUCTURE

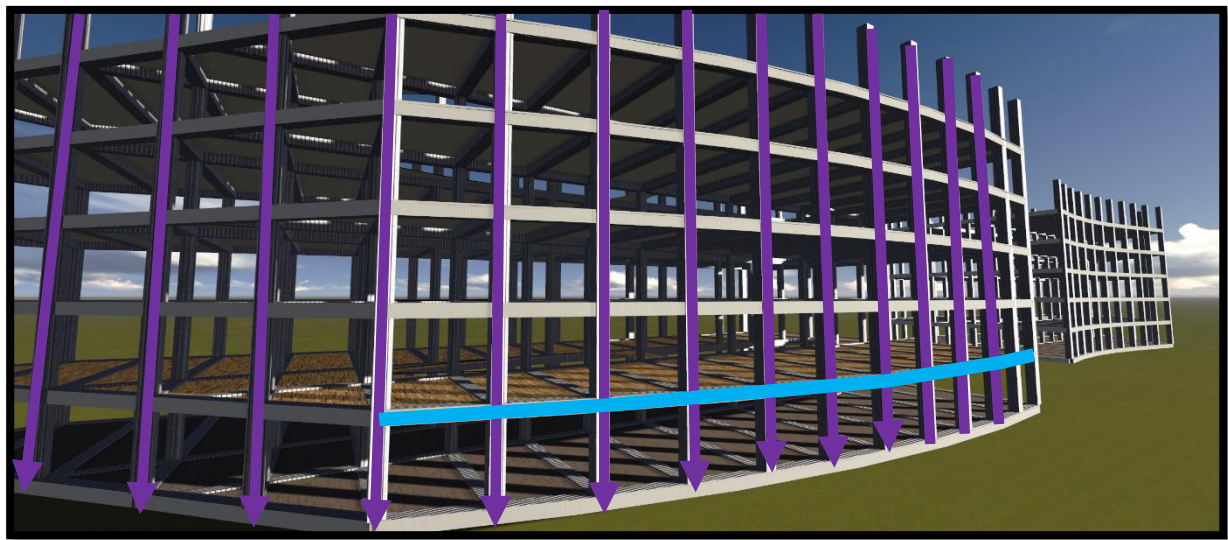

FIGURE.4.2:CHOIX DE LA STRUCTURE(SOCLE)

— Poutre métallique en IPN

↑ Descente de charge



Emergence/ Gabarit

↑ Descente de charge

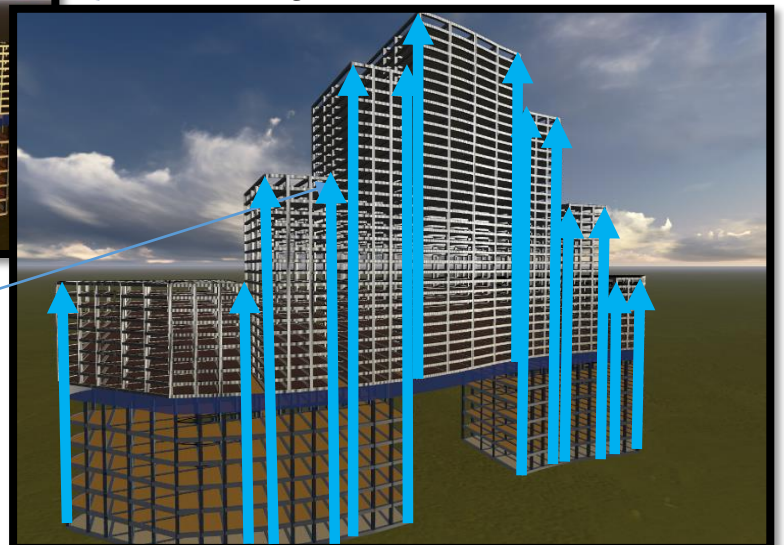
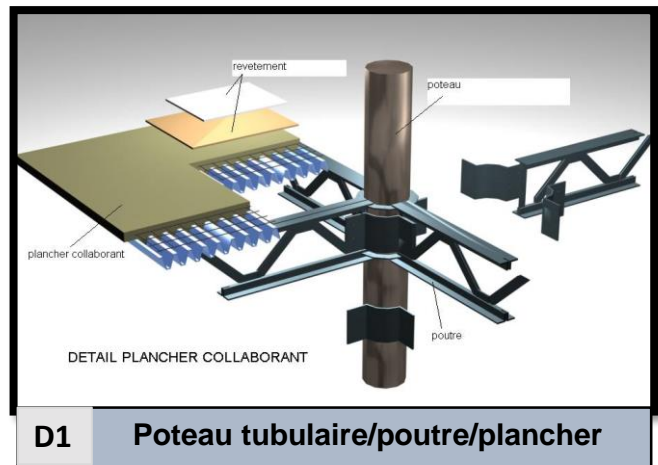
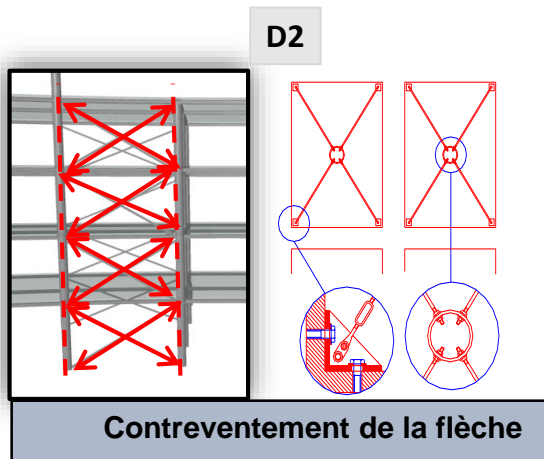

FIGURE.4.3:CHOIX DE LA STRUCTURE (TOURS)



FIGURE.4.4:CHOIX DE LA STRUCTURE (LA FLÈCHE)



Plancher collaborant:

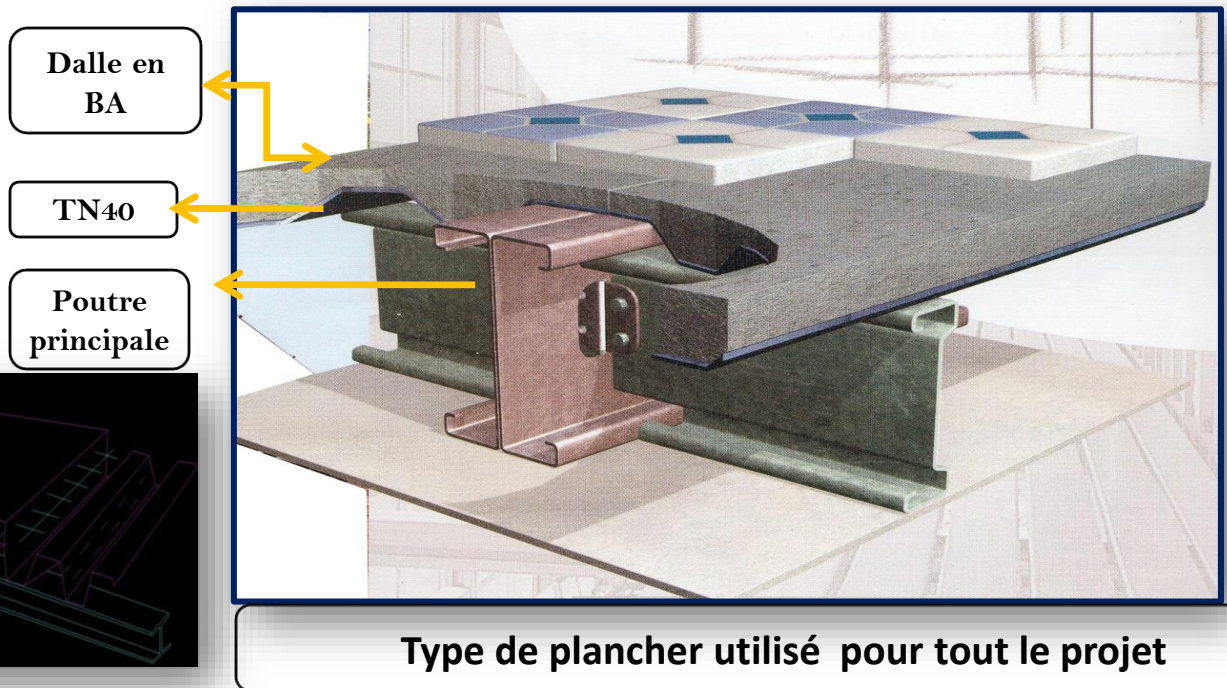
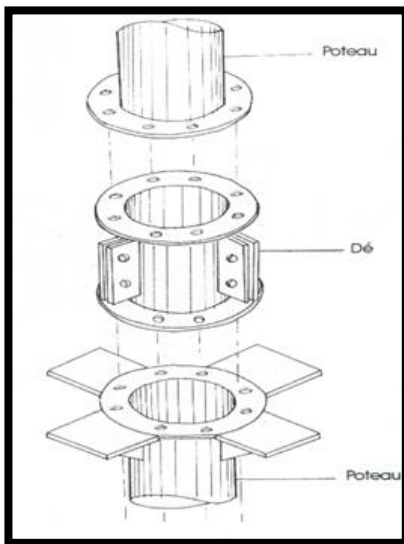
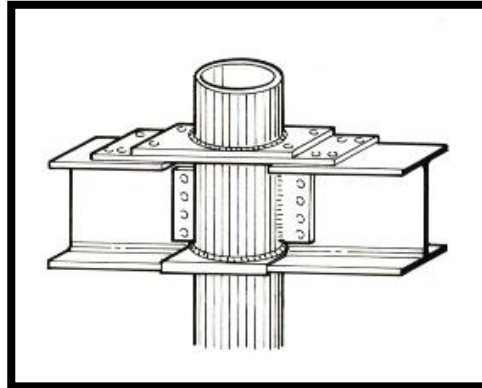

FIGURE.4.5:DÉTAIL STRUCTUREL



Jonction poteau / poteau



Jonction poteau tubulaire / poutre en I

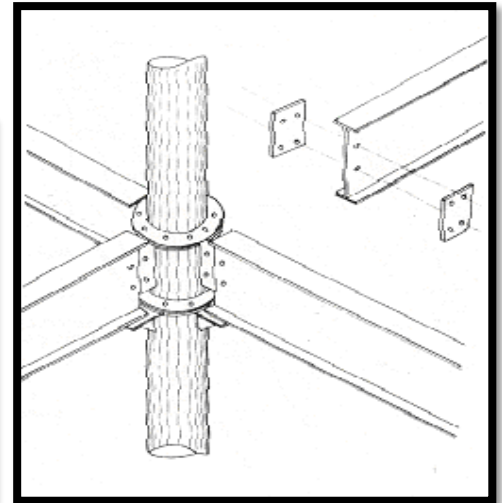

Jonction poteau / poutre

FIGURE.4.6:DÉTAIL STRUCTUREL

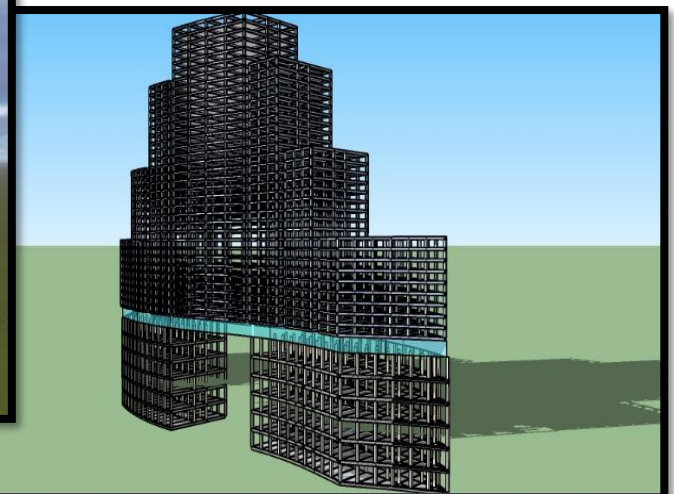
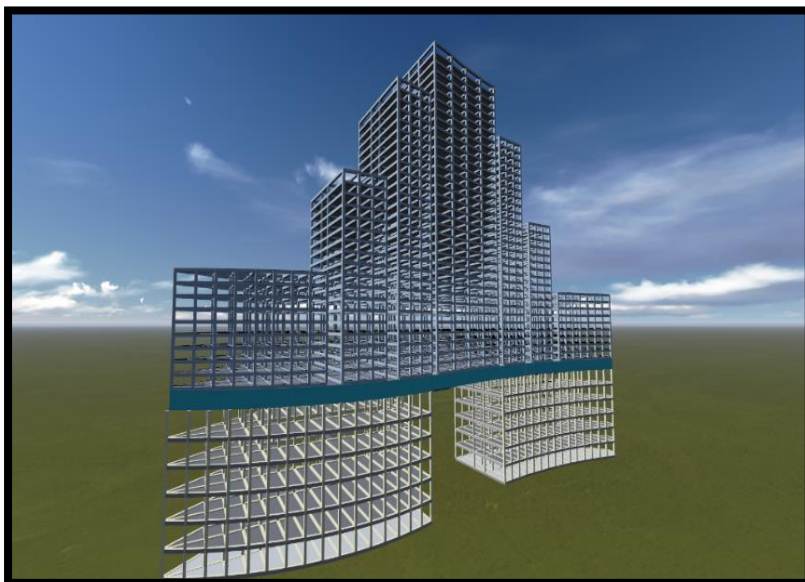
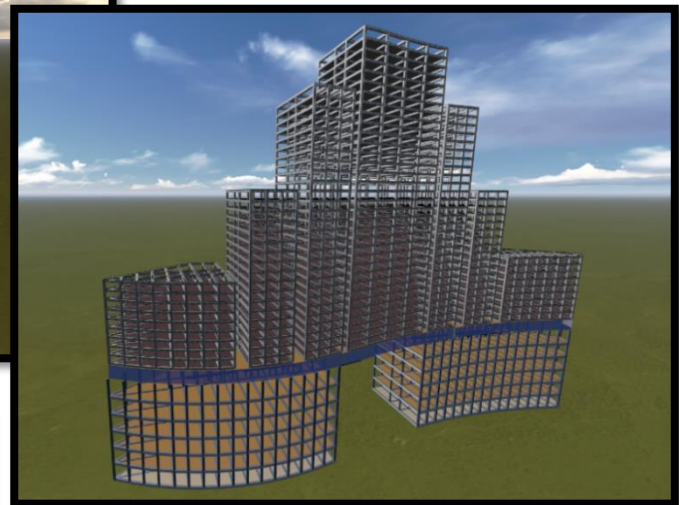
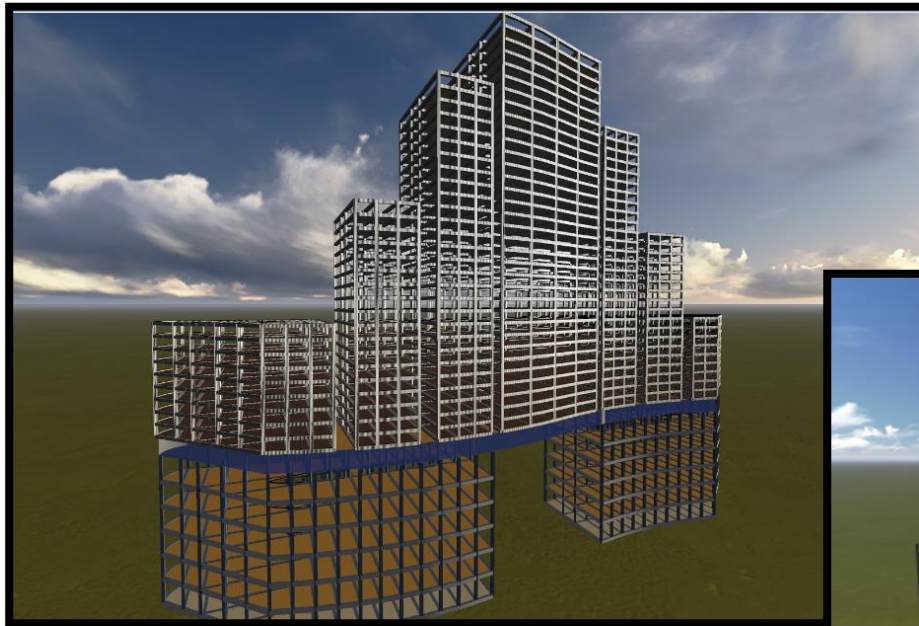

3D GLOBAL DE LA STRUCTURE

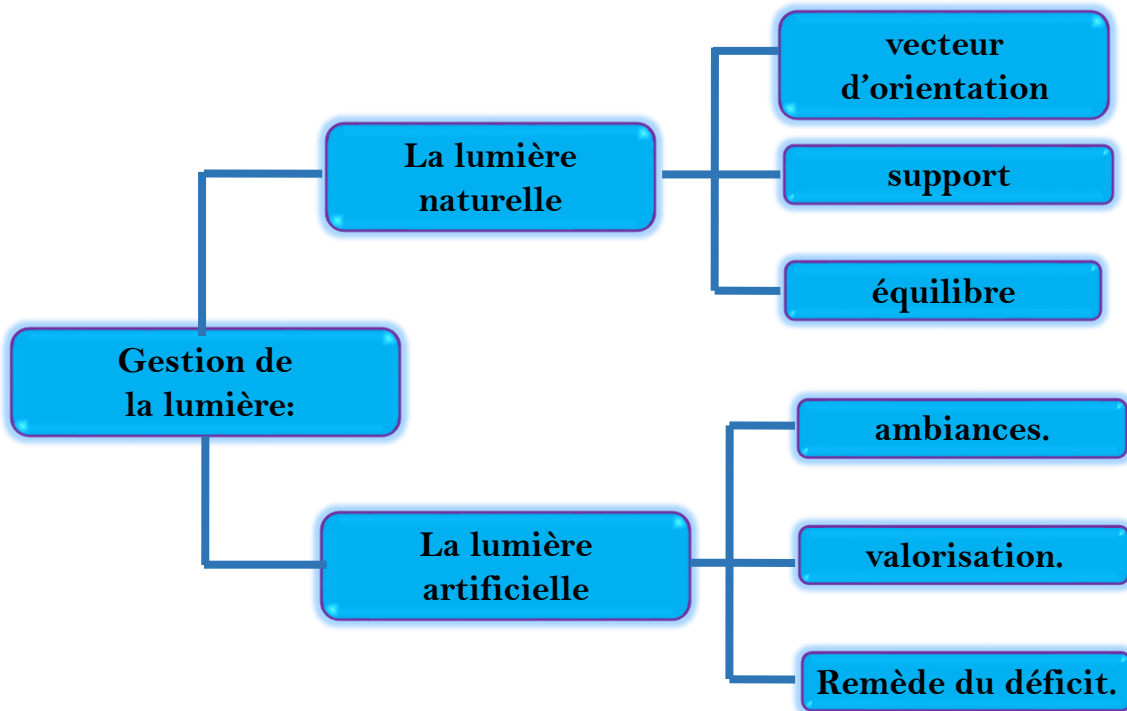

GESTION DE LA LUMIERE

ORGANIGRAMME N° 13

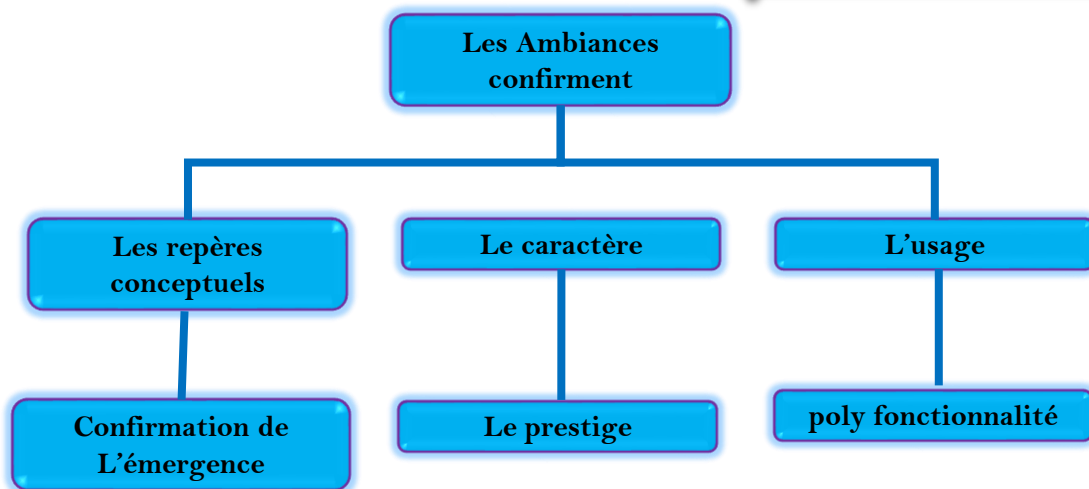

GESTION DE LA LUMIERE ARTIFICIELLE

ORGANIGRAMME N° 14

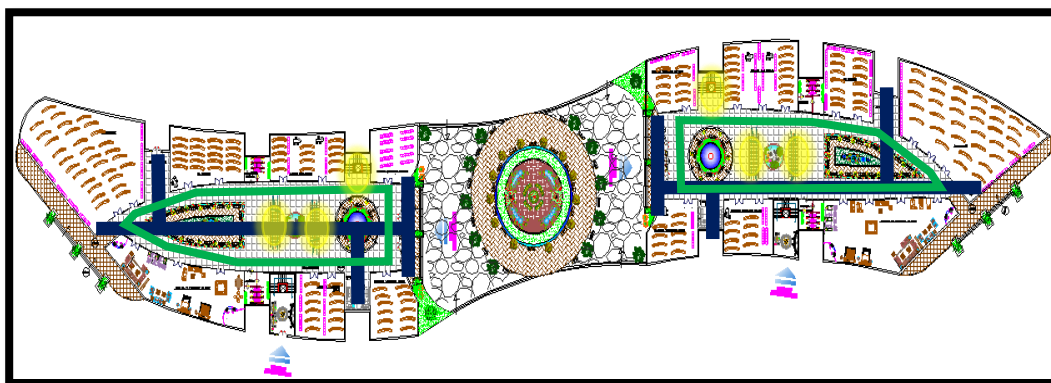

- Axe d'orientation cosmique
- Courbe de repérage.
- Point d'accès.

FIGURE.4.7: LA LUMIERE NATURELLE COMME VECTEUR D'ORIENTATION

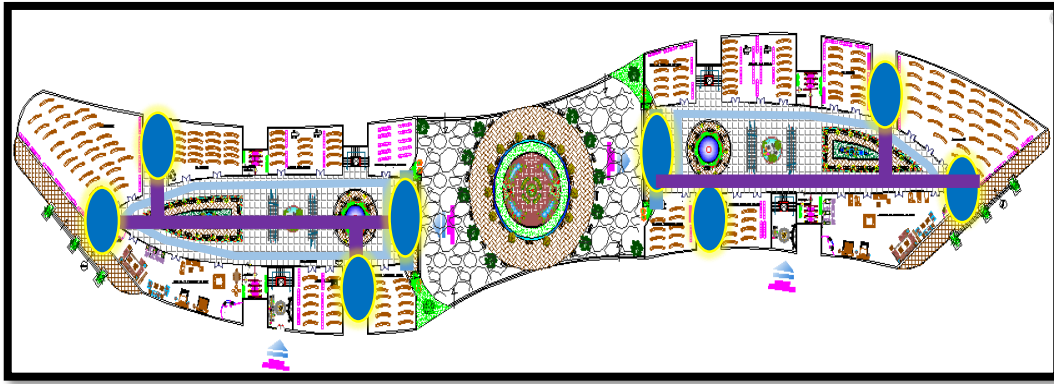

- Axe d'orientation cosmique
- Courbe de repérage.
- Les percés

FIGURE.4.8: LA LUMIÈRE COMME SUPPORT

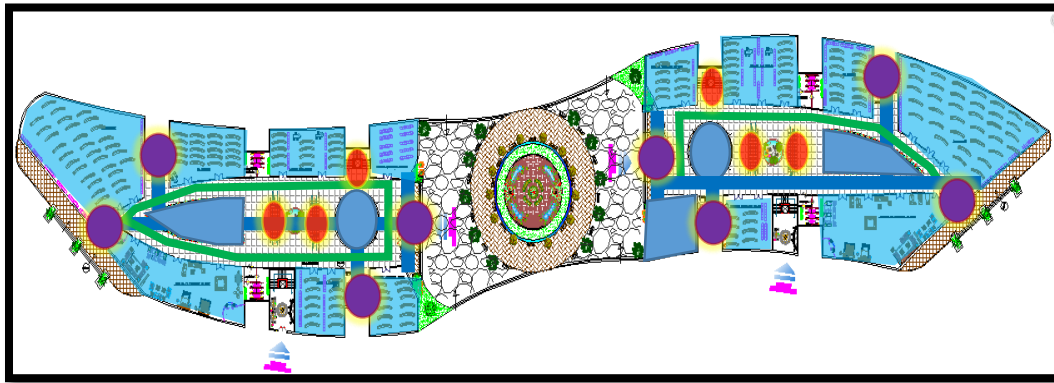

- Axe d'orientation cosmique
- Courbe de repérage.
- Les percés
- Circulation verticale
- d'éclairage zénithal
- ▤ Zone de confirmation du caractère

FIGURE.4.9: LA LUMIÈRE NATURELLE COMME OUTIL D'ÉQUILIBRE

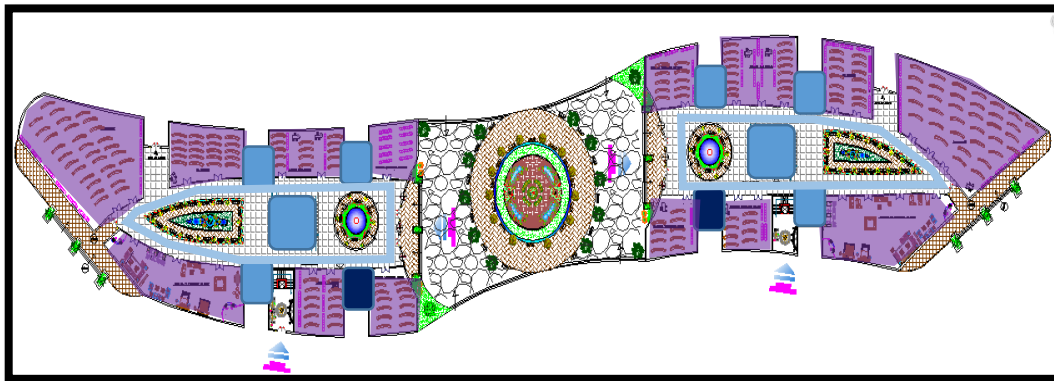

- Ambiance de valorisation
- Ambiance de travail
- Ambiance d'orientation
- ▤ Ambiance de découverte

FIGURE.4.10: LES AMBIANCES

CHAPITRE V

**CONCLUSION ET
RECOMMANDATION**

V.1 CONCLUSION

Un projet avant d'être un dessin, est un processus, c'est à dire un travail de réflexion basé sur la recherche des réponses d'un ensemble de contraintes liées à l'urbanisme, au site, au programme, ce qui veut dire qu'il est difficile de dissocier les créations futures de phase de programmation, car l'ensemble constitue l'acte de créer. En effet tout au long de cette année nous avons essayé d'apprendre comment insérer un projet d'architecture dans un milieu urbain. L'architecture est vaste et offre une grande diversité, elle demande beaucoup de maturité, de pertinence dans la raiponce et de l'éloquence dans le geste.

Pour nous il fallait penser à ce processus de formulation du projet comme un jeu et comme une passion à exercer, il fallait essayer de s'émanciper et de ne pas se contenter de résoudre un problème donné ou des besoins utilitaires par une réponse technique, mais exalter un certain art qui est à chercher au plus profond de nous même.

Si on nous avait dit quel homme a besoin de vivre longtemps, on aurait dit l'architecte, car il a besoin de se sensibiliser avec le territoire, la lumière, la ville, la matière, les proportions, la transparence, la couleur, l'être humain.....

Nous avons appris base, comment extraire d'une situation d'architecture des éléments, des nuances et les insérer par la suite dans le projet, chaque architecte peut avoir sa propre interprétation et le champ d'expression est large.

V.2 RECOMMANDATION :

V.2-1 LA THÉORIE DE RECHERCHE :

L'objectif est de tirer les éléments d'analyse nécessaires à nos cas d'études et de les employer afin de vérifier les hypothèses de départ. Et d'investir les méthodes de recherches et de trouver les outils nécessaires à la compréhension du sens du chez- soi. Lors de nos lectures nous avons constaté la présence de nombreux chercheurs de diverses disciplines qui s'intéressent à ce phénomène mais nous avons remarqué que les écrits de chercheurs architectes étaient minimes par rapport à leurs investigations sur le terrain ou dans le cadre de l'enseignement.

V -2-2 LA MATÉRIALISATION DE L'IDÉE DU PROJET :

La matérialisation de projet est une réponse directe aux hypothèses soulevées dans le premier chapitre, cette matérialisation suit une approche systémique, où elle est décomposée en 3 systèmes l'organisation des masses, l'organisation des espaces internes du projet et la conception de la façade.

On ne peut jamais dire qu'un travail est achevé car plus on avance dans le temps on se rendra compte qu'il y a toujours des modifications, de nouvelles idées. Donc c'est un processus infini d'idées avec des perceptions variables.

Ce travail présenté était de définir la problématique et pour répondre à cette dernière il fallait passer par plusieurs analyses touchant toutes les dimensions qui sont en relation directe avec le projet architectural et puis définir les objectifs pour la réussite du projet.

Cette année, on a appris que chaque détail, chaque geste crée est obligé d'avoir une signification architecturale. Nous avons appris, comment extraire d'une situation d'architecture des éléments, des nuances et les insérer par la suite dans le projet, chaque architecte peut avoir sa propre interprétation et le champ d'expression est large mais ça reste toujours dans un cadre de notions de bases universelles.

V.3 BIBLIOGRAPHIE

OUVRAGES ET REVUES :

- Atlas phaidon de l'architecture contemporaine mondiale » phaidon.
- « Day lighting- Natural light in architecture ». Par DEREK Philips.
- « Lighting modern building ». Par DEREK Philips.
- « Les éléments des projets de construction 7eme édition >> .ERNEST NEUFERT.
- « Apprendre à voir l'architecture » Zevi. B. Edition de minuit. 1959.
- « Formes nouvelles ». Jodidio. P. Edition TASCHEN. Paris 2001.
- « Architecture now! ». Jodidio. P. Edition TASCHEN. Paris 2002.
- « Enseigner la conception architecturale ». Bondon P. Edition DE LA VILETE.
- « Méthode Illustré De La Création Architecturale ». Claire et Duplay
- « L'art de bâtir » volume 1, 2,3 et 4. Figali y. Edition MODULU.
- « Architecture d'aujourd'hui » Judidio p. Edition taschen, paris 2002
- « Encyclopédie illustrée des architectes et de l'architecture ». CELIV Paris 1992.
- « Les éléments des projets de construction » 8ème édition, ERNEST NEUFERT, DUNOD, PARIS 2002
- « The construction of building » volume 1. Edition seventh, R BARRY ARCHITECT
- « New architecture and technology » Gyala sebestyen
- Jean Marie Bresson L'architecture de lumière Serg, 1976
- 75.Peter Zumthor Penser l'architecture Springer Science & Business Media, 2008
- C.Broto comerma (Hôtels-1000idées, éditeur: Links, juin2013)
- J.Pallasmaa (La main qui pense pour une architecture sensible, éditeur: Actes sud, Mai 2013
- Brido (Architecture contemporaine du monde, Edition 2009 Links)
- Le processus de conception architecturaleS.Mazouz
- 70. Klaus Carl antoni Gaudi ; Parkstone International, 22 déc. 2011 –
- 71. Esteban Castañer Muñoz Modernité et identité dans l'urbanisme et dans l'architecture à Perpignan (1848-1939) ; 2010
- Laurier Turgeon, Jocelyn Létourneau, Khadiyatoulah Fall Les espaces de l'identité Presses Université Laval, 1 janv. 1997

- Vincent Andreu Boussut La nature et le balnéaire: Le littoral de l'Aude Editions L'Harmattan, 1 déc. 2008
- Revue Construction moderne n 125
- NORBERG-SCHULTZ Christian. Genius loci : paysage, ambiance, architecture. Mardaga, 1981, p.18
- Structure as Architecture A Source Book for Architects and Structural Engineers andrew w.charleson
- SOWA Alex, Architecture d'aujourd'hui, N°339, Programme et forme,mars2002

AUTRES DOCUMENTS :

- Règlement parasismique algérien (RPA99–révision2003).
- Pierre LABORDE, Les Espaces Urbains dans le Monde, édition Nathan, Paris2003.
- Ménard, Jean - Pierre, Acier, Steel architecture, (Bibliothèque centrale, université de Blida)

DOCUMENTAIRE :

- National geographies mega structure the leaning tower of Abu Dhabi.
- National geographies mega structure world trade center of Bahrain.
- Les constructeurs de l'extrêmes Gratte-ciel

MEMOIRES :

- Thèse école de la technologie, département d'architecture «université de Blida» (Juin2010)
- Mémoire de Magistère, OMARI Assia, L'approche ontologique du concept de l'habiter et le processus de production de cas de programme de logements collectifs à Sétif, Université Farhet Abbas, Sétif(2011,2012)
- Thèse : Conception d'un hôtel touristique au cap rouge, Cherchell. Page 52 /Promotion 2006 Azzouz Hicham/ Djouak Billal / Hadjadj Redha, Conception d'un siège de ministère de l'habitat et de l'urbanisme à Hussein Dey, département d'architecture «université de Blida»(Juin2009)
- Thèse : Conception d'un hôtel touristique au cap rouge, Cherchell. Page 53 /Promotion 2006
- Thèse : Conception d'un hôtel touristique au cap rouge, Cherchell. Page 60 /Promotion 2006
- Angus J.Macdonald. Structure and architecture: Department of Architecture, University of Edinburgh, 2001
- Aménagement d'un pôle de plaisance et conception d'un hôtel de luxe à Zeralda.
Présenté par. Benslam Adel, Boukefoussa Mohamed, Bouyousfi Mustapha. Promo 2009
- Conception d'un palais de congrès à Tipaza. Présenté par. Amari Rafik, Djihad Attia Amine, Khellafi Mahmoud. Promo 2009.
- Aménagement d'un pôle de plaisance et conception d'un hôtel de luxe à Zeralda.
Présenté par : Belgacem Hanane, Ezziane Amina promotion 2010.
- Aménagement d'un pôle de plaisance et conception d'un hôtel de luxe à Douaouda.
Présenté par. Houaidji Samiha, Khiedj Houria, Zemouri Samia. Promo 2011.
- Conception d'un Quartier Résidentiel à la Ville Nouvelle de Boughezoul présenté par Snoussi Islam promotion 2015

ANNEXE

DOSSIER GRAPHIQUE

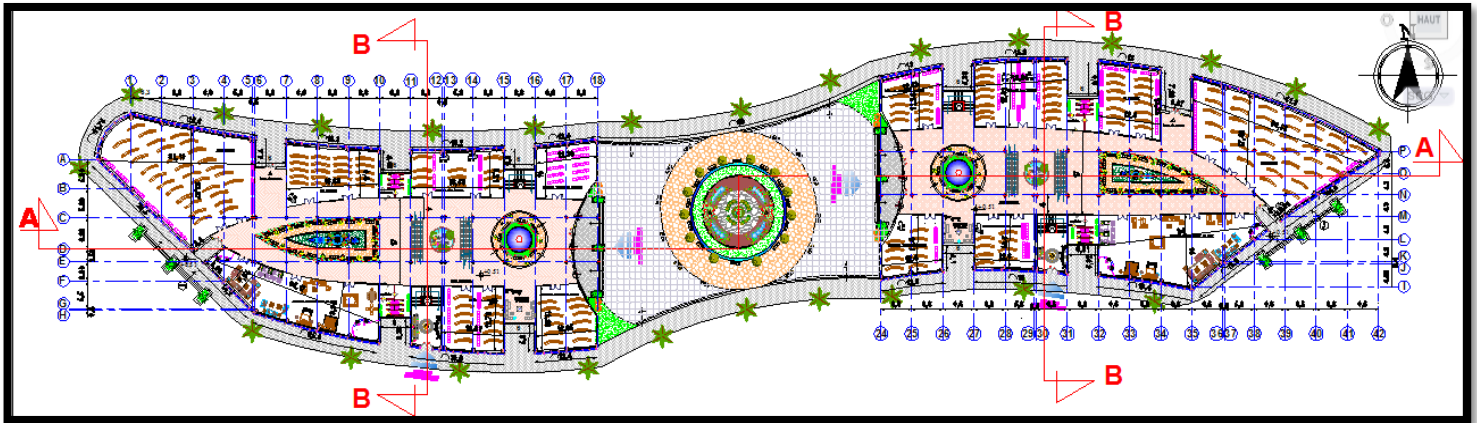

**PLAN RDC
(CENTRE COMMERCIALE)**

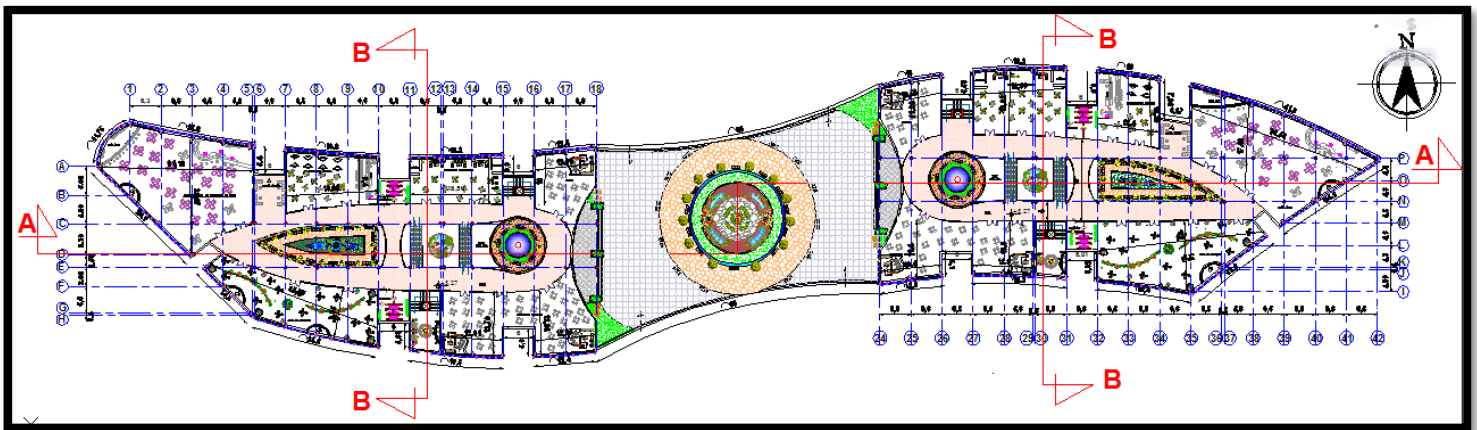

**PLAN R+1
(CONSOMMATION)**

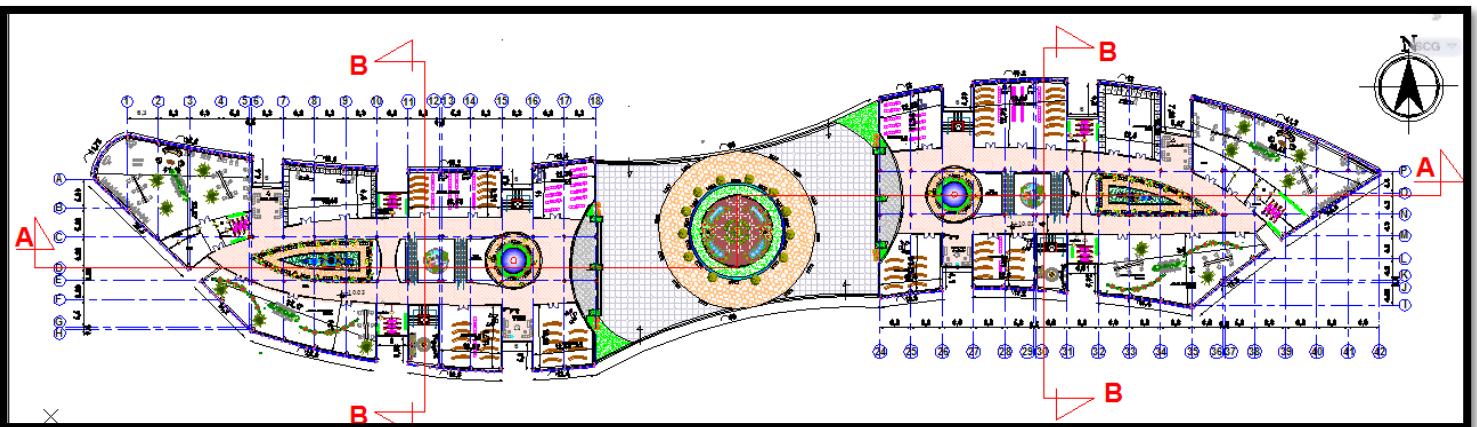

**PLAN R+2
(CENTRE DE BEAUTÉ)**

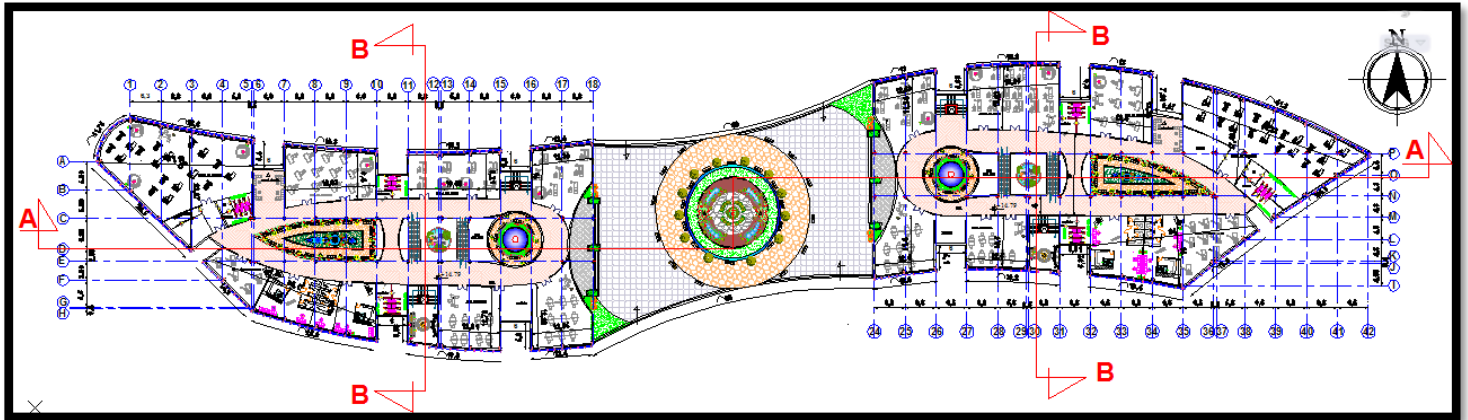

**PLAN R+3
(CENTRE DE REMISE EN FORME)**

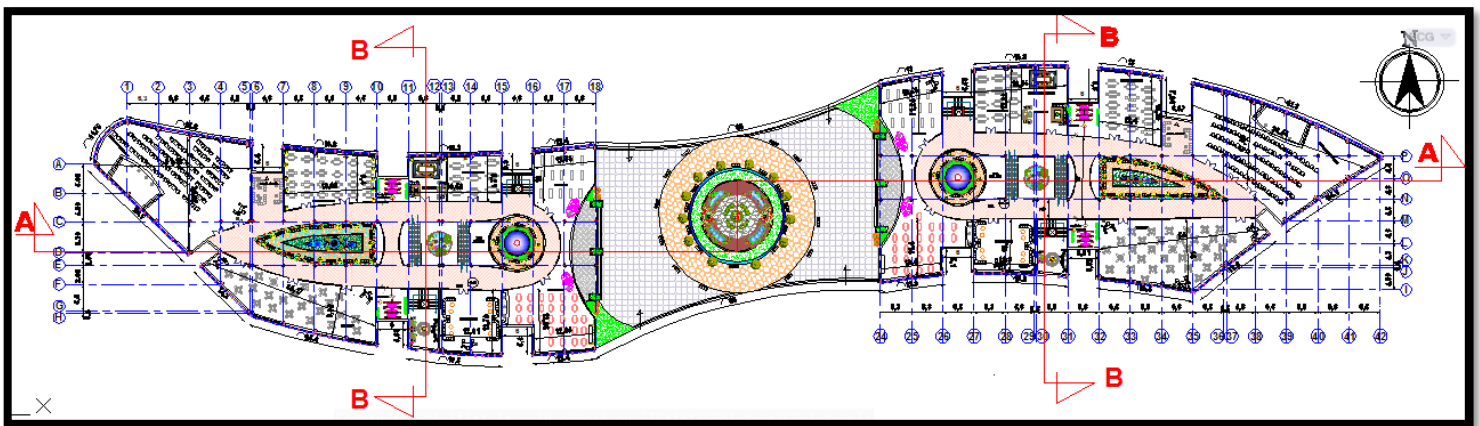

**PLAN R+4
(BIBLIOTHÈQUE)**

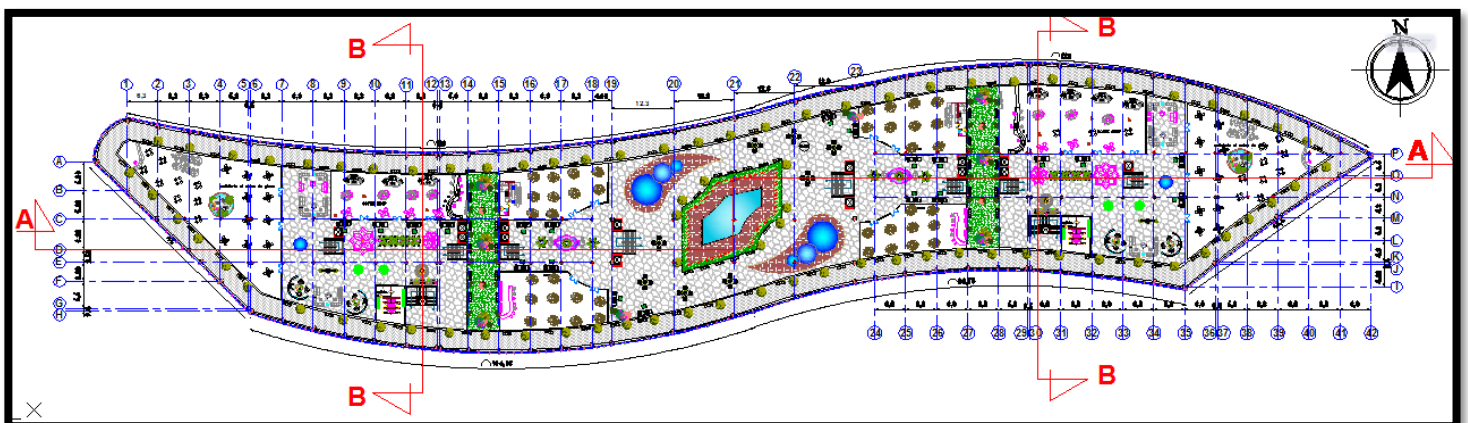

**PLAN R+5
(ÉTAGE PANORAMIQUE)**

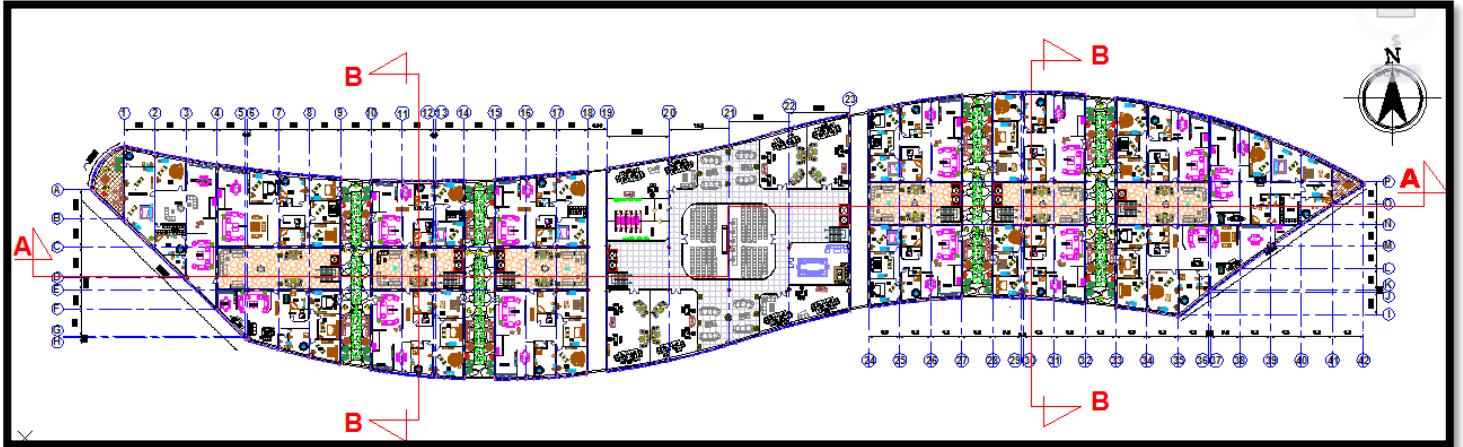

**PLAN D'HÉBERGEMENT
(SIMPLEX)**

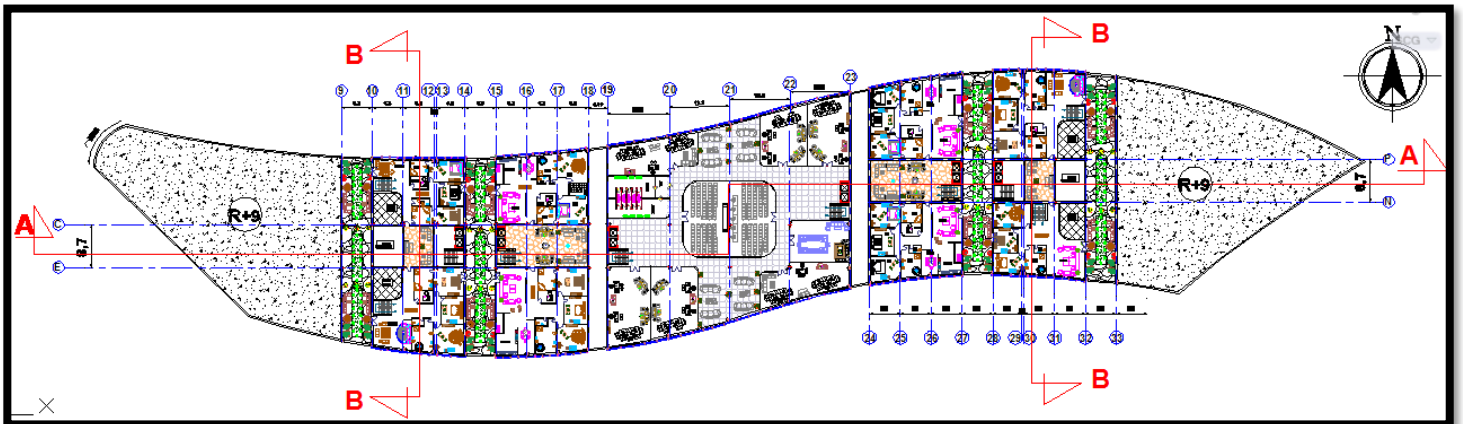

**PLAN D'HÉBERGEMENT
(DUPLEX 01)**

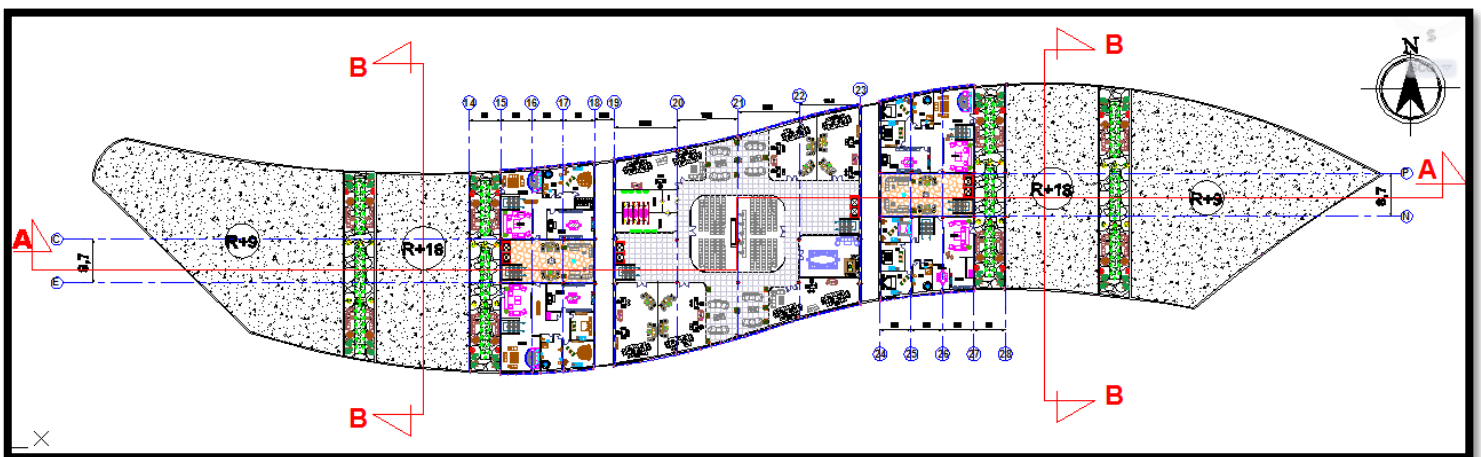

**PLAN D'HEBERGEMENT
(DUPLEX 02)**



COUPE A-A

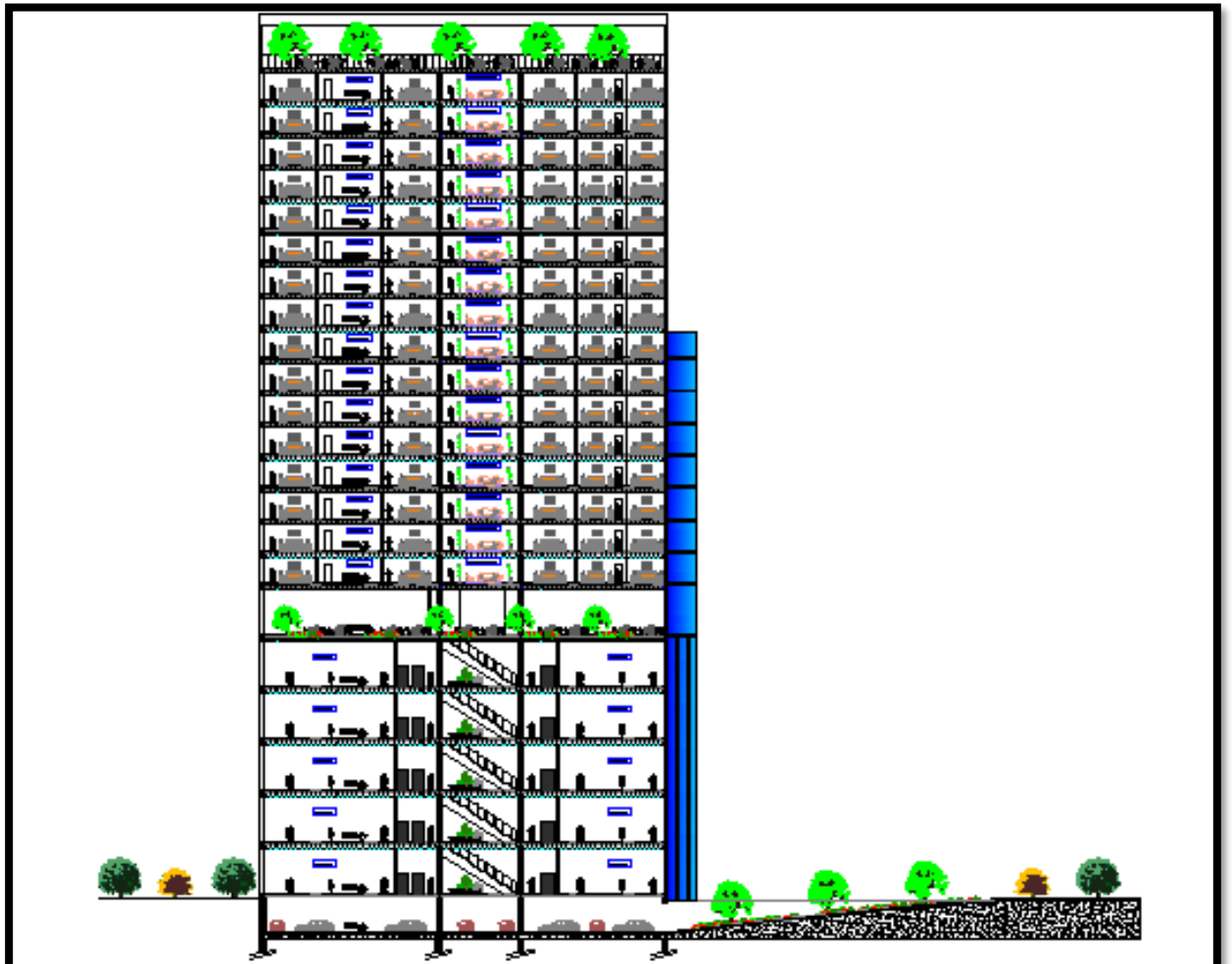

COUPE B-B

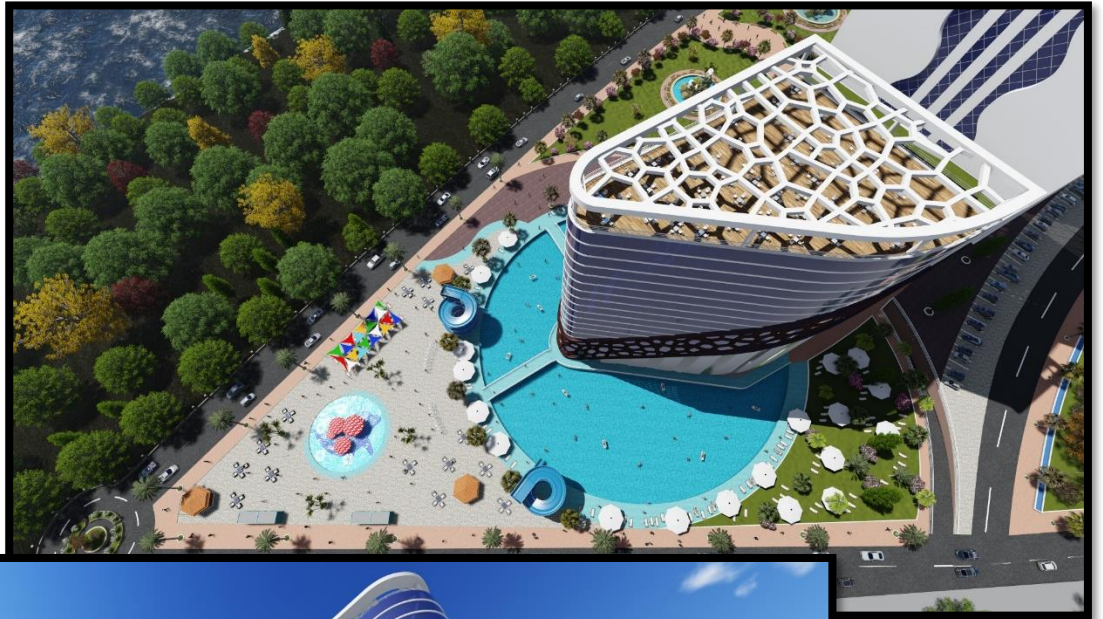

LA 3D DU PROJET



LA 3D DU PROJET