

Republique Algérienne Démocratique et Populaire  
Ministère de l'Enseignement Supérieur et de la Recherche scientifique



Université de Blida I  
Institut d'Architecture et d'Urbanisme



Discipline : Architecture et urbanisme  
Spécialité : **HABITAT ET ARCHITECTURE**

**Projet:**

# **CONCEPTION D'UN QUARTIER RESIDENTIEL DANS VILLE NOUVELLE D'EL MENEA**

## **L'ATTRACTIVITE: DE L'URBANITE A LA DOMESTICITE**

**Présenté par :**

- Mlle. ALOUACH HANANE
- Mlle. SI AMMAR ILHEM

**Encadrées par:**

- **KADRI HOCINE**
- **DAOUADJI YOUNES**
- **DJERIDANE Yamina.**

**Membres de jurys:**

- Mme. ABDERAHIMEN Nabila
- Mme. TIAR Manel

**Introduction générale**

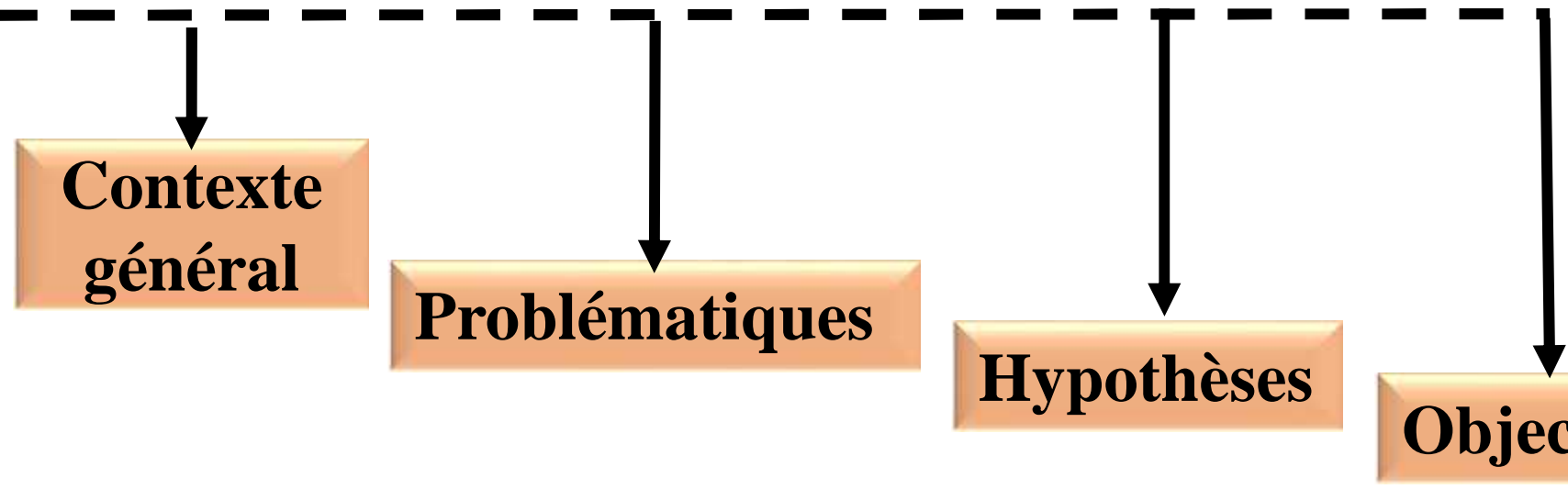

**Partie 01**  
Activité : de l'urbanité à la domesticité  
(Concepts et définition)

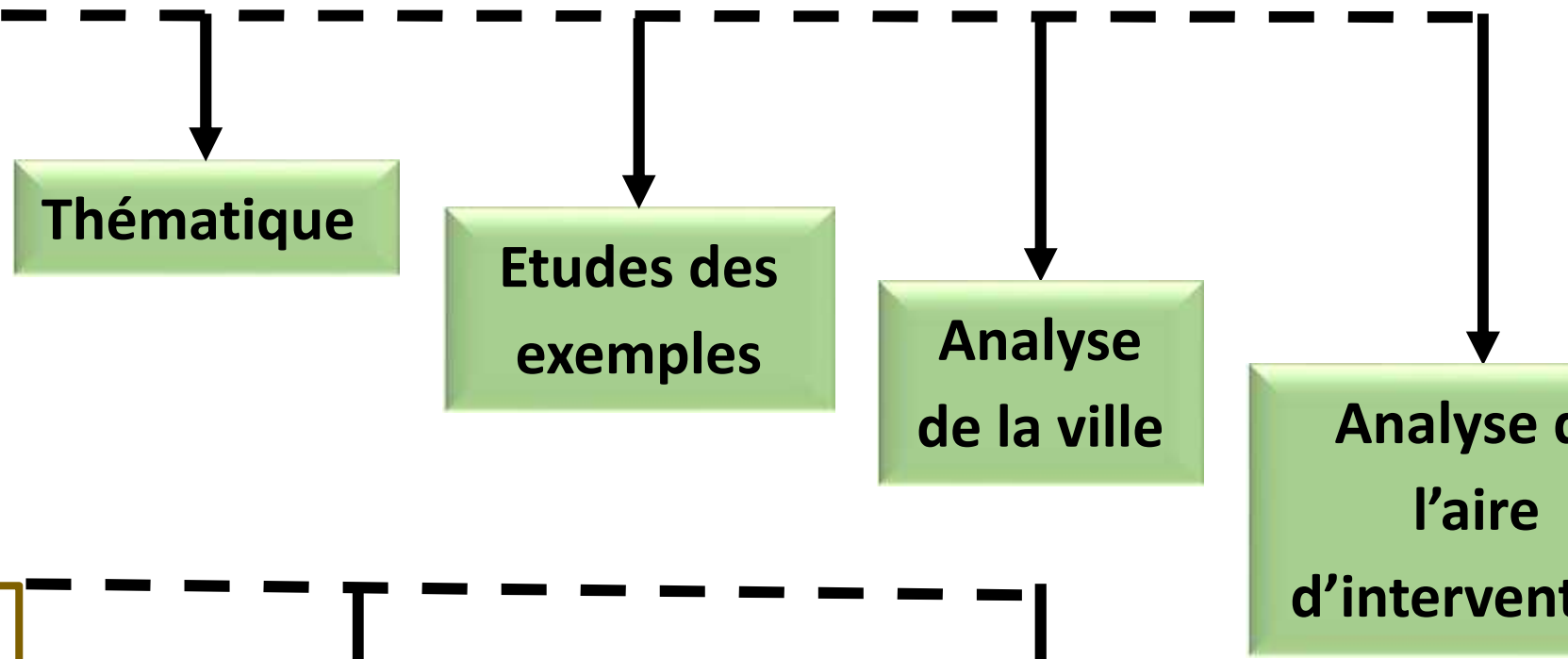

**Partie 02**  
Activité : de l'urbanité à la domesticité  
Projet

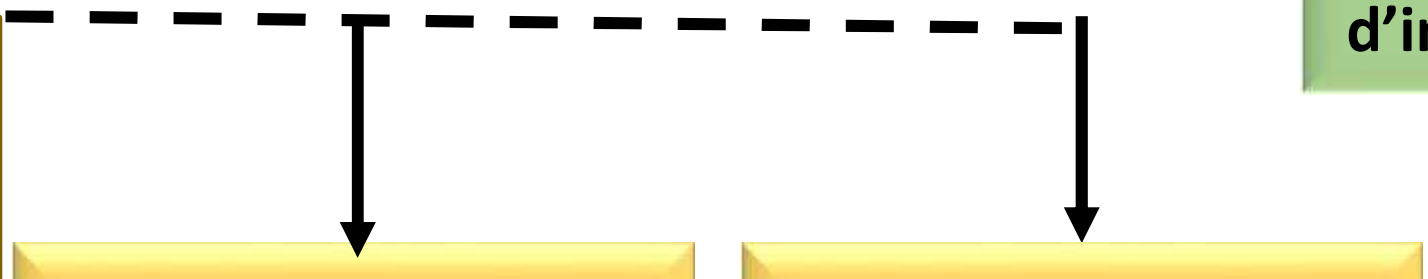

L'Algérie s'est engagée dans une nouvelle politique d'aménagement et de reconfiguration de son territoire qui aboutit à la mise en place d'un schéma national d'aménagement du territoire (SNAT 2030) qui prévoit à l'horizon de 2030 la création de 13 villes nouvelles réparties en 3 couronnes:

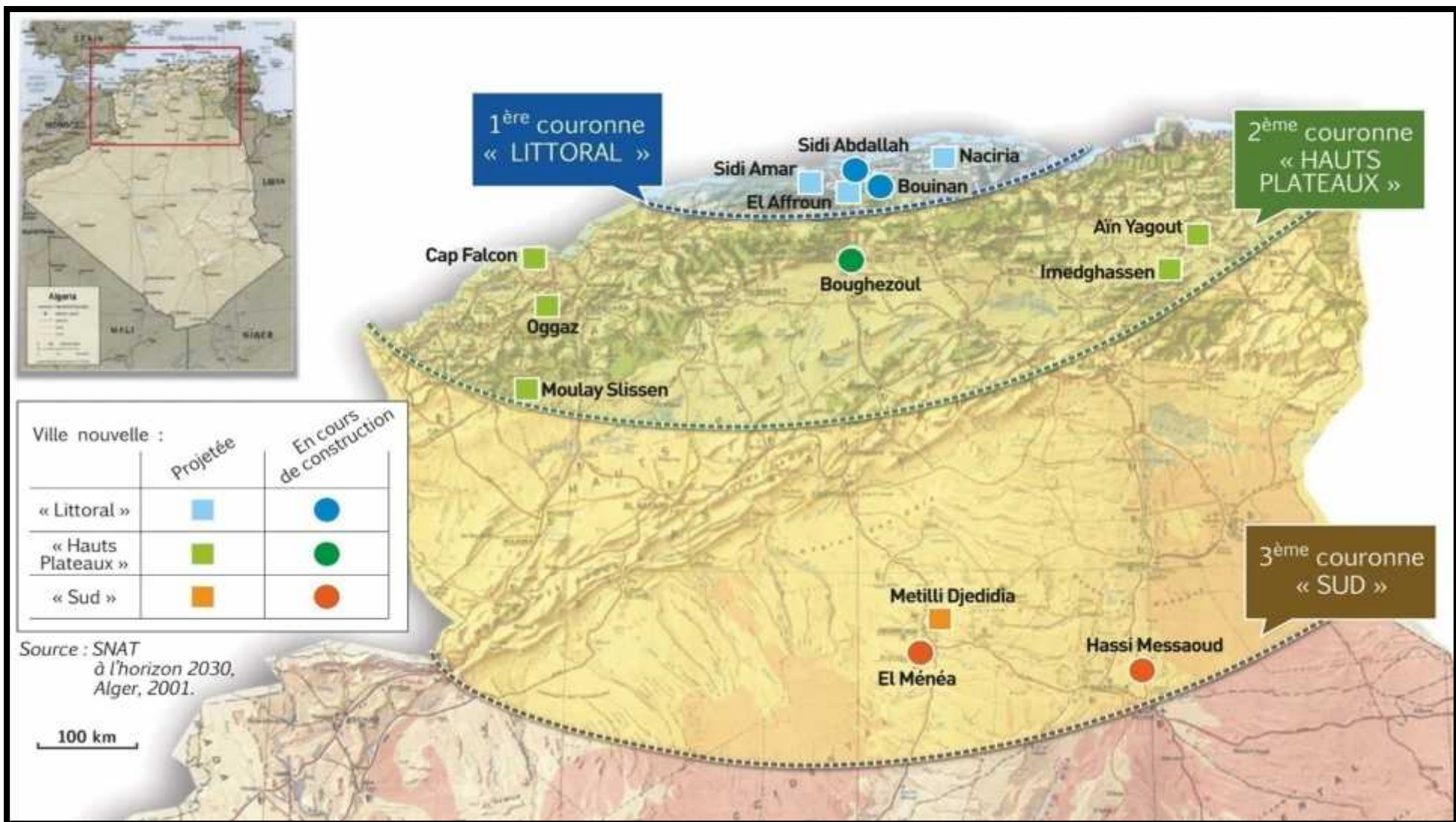

Présentation des villes nouvelle sur la carte d'Algérie  
Source: Google image

C'est sur la troisième couronne du pays caractérisée par un climat sec et aride, à El-Ménéaa ville nouvelle par excellence où l'opportunité de changer les choses de bâtir Autrement en Algérie avec responsabilité pour résoudre les

- **L'attractivité est l'une des objectifs du SNAT.**

**Dans la ville nouvelle d'El Ménéa, nous avons trouver le meilleur chemin  
d'appliquer l'attractivité c'est d'aller de l'urbanité à la domesticité.**



**Le choix de l'urbanité pour thème  
de réflexion signifie clairement la  
volonté d'assurer la notion du  
vivre ensemble dans le quartier.**

- **Le choix de la domesticité pour  
assurer une bonne qualité de  
vie pour les résidents.**

**-Comment garantir l'attractivité dans la ville nouvelle d'El Ménéa ?**

**- Quel est le rôle de l'urbanité dans la vie du quartier ?**

Nous supposons pour la 1ère problématique de garantir l'attractivité par la  
*domesticité* :

\***Attirer** à travers des quartiers piétonniser en créant un passage de la r  
ent qui peut devenir une expérience urbaine et humaine à part entière en réinterpr  
iens espaces publics vernaculaires et les remplacer par des espaces contemporains  
\**Maintenir* par un développement urbain durable à travers :

multifonctionnalité des espaces.

interaction par les espaces mutualisés (fermes, potagers, atelier de  
..).

urer un déplacement facile.

anges sociaux et culturels.

*supposons pour la 2eme problématique* :

► L'urbanité assure le vivre ensemble en améliorant la qualité des espaces publics

# Attractivité :

Attractivité est un terme d'usage relativement neuf qui désigne la fois de l'attrait et de l'attraction pour des populations, des professions, des implantations. Elle peut se définir comme sa capacité, sur une période donnée à attirer et retenir diverses activités.



# L'urbanité :

échelle  
urbaine:

- Qualité d'une organisation urbaine illustrant l'identité d'une ville, sa mémoire, ses conflits, ses changements.

L'urbanité est le bien vivre en ville, elle présente le rapport entre l'individu et son foyer  
comportements des différents acteurs sociaux.

échelle  
sociale

- Qualité de pratiques sociales agissant sur l'espace et l'architecture.

L'urbanité tend à mettre en relation l'homme et la ville à

## **La domesticité :**

est la qualité de ce qui est domestique, ensemble de qualité sensible et formale permettant de distinguer entre un espace habitant et habité.

État de dépendance entre l'homme et son environnement.

Créer un milieu confortable, chaleureux, familial, pour se sentir chez soi.

Une manière de s'approprier et programmer un espace selon les valeurs du usage quotidien.

Passage du territoire mental à la conception matérielle, c'est une condition multifonctionnelle.

**La domesticité est proche du domaine de l'espace autant**

... nous avons constaté qu'il existe une forte relation entre les deux l'un influence l'autre:

## Impact de la domesticité sur l'urbanité:

- L'espace domestique est un miroir dans lequel il est possible de voir les structures et les valeurs essentielles

-L'espace domestique reflète le microcosme (le corps) et le macrocosme (quartier ville pays,

- Mieux encore, par son organisation même, l'espace domestique permet ou interdit certaines activités ou comportements. Il est un élément central de la reproduction sociale.

normes sociales, et particulièrement des normes spatiales.

-L'espace domestique permet la construction du soi et de composer dans une gamme expressive et avec un répertoire varié son comportement pour se rendre crédible au milieu d'inconnus

## L'impact de l'urbanité sur la domesticité .

L'hétérogénéité et la densité des groupes sociaux se traduisent de façon souvent transparente dans l'organisation et l'aspect de l'espace domestique.

L'urbanité accompagne l'individu jusqu'à son foyer en continuité la domesticité représente la relation entre lui et son abri.  
malleable, à la disposition de ses habitants à travers

L'individu influe sur le bâti et même le bâti influe sur le comportement de ce dernier.

# Highpark:



*L'architecte a reflété l'image de l'environnement.*



*Création d'un espace connecté directe avec la ville*

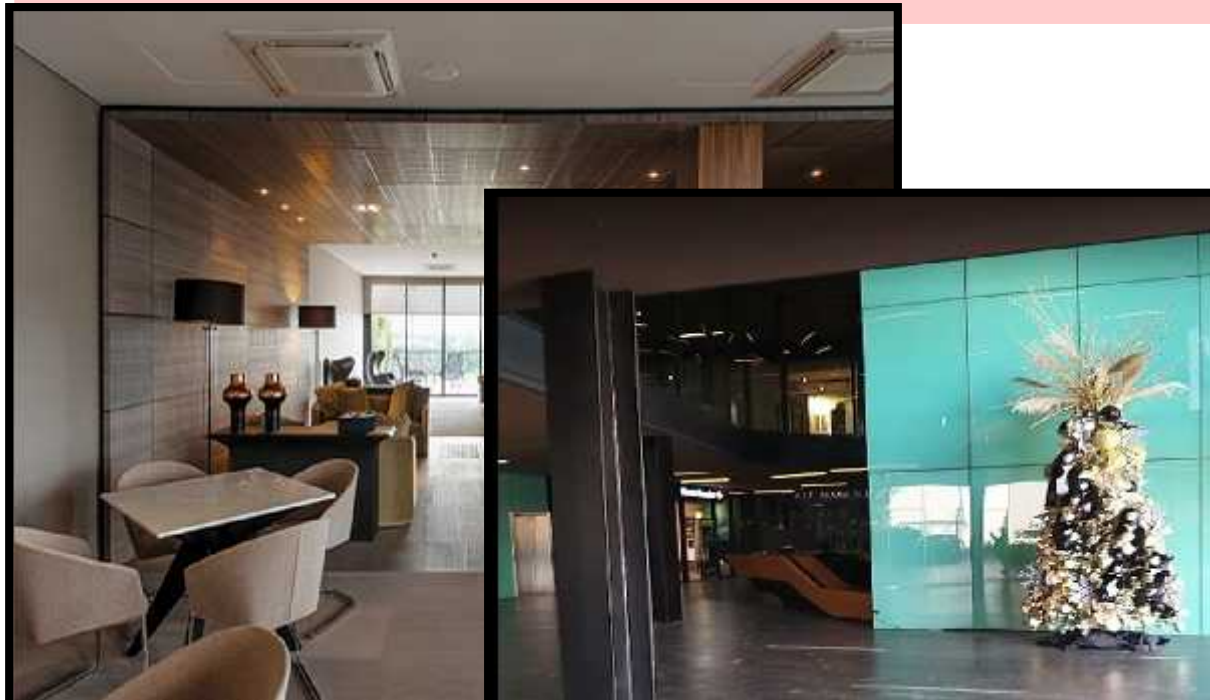

► Heighpark:

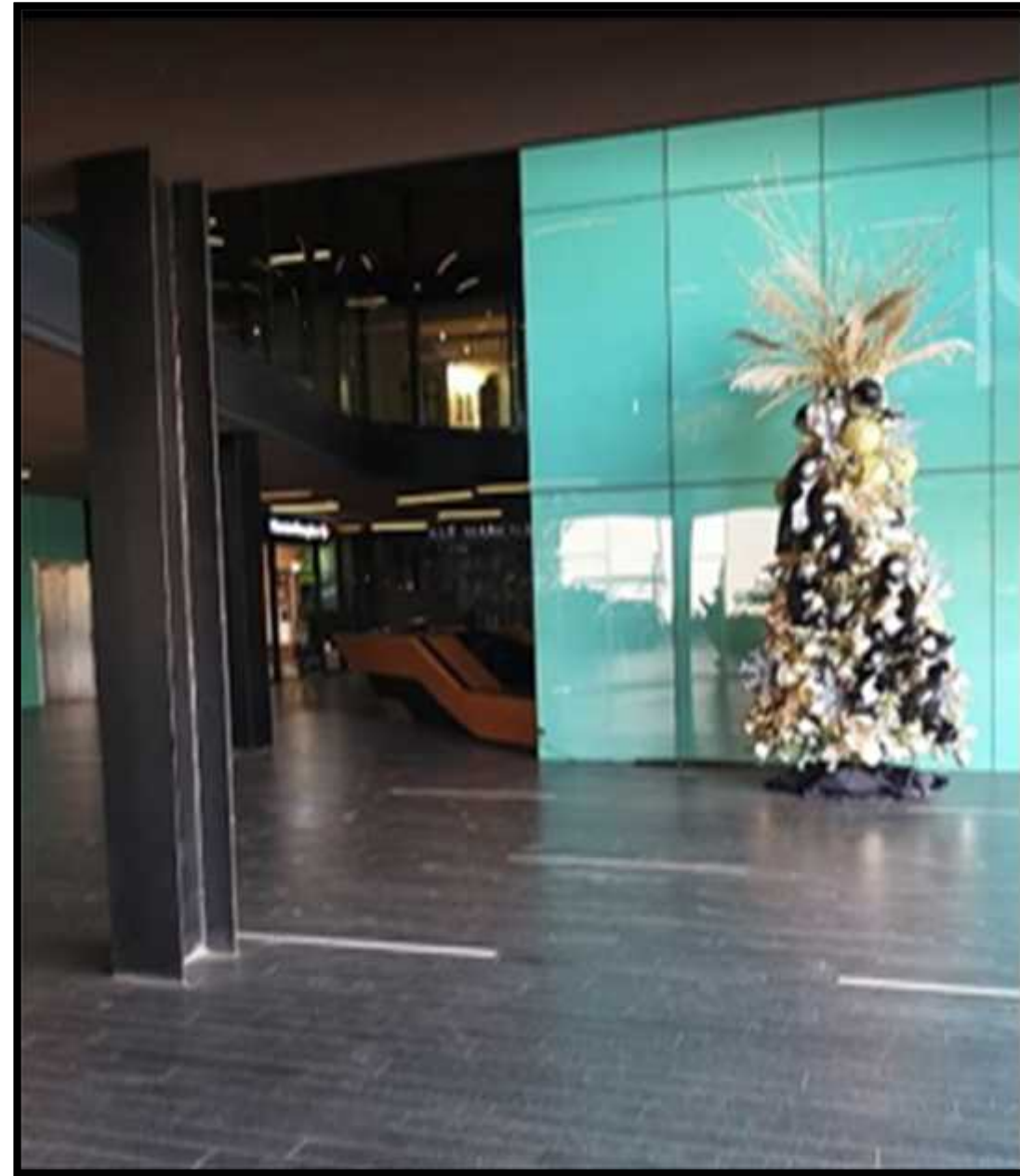

Structure en acier avec des dalles de sol en béton léger pour des grandes portées

> *New Gourna:*



*Village new Gourna*



*La construction en adobe avec l'argile comme enduit.*

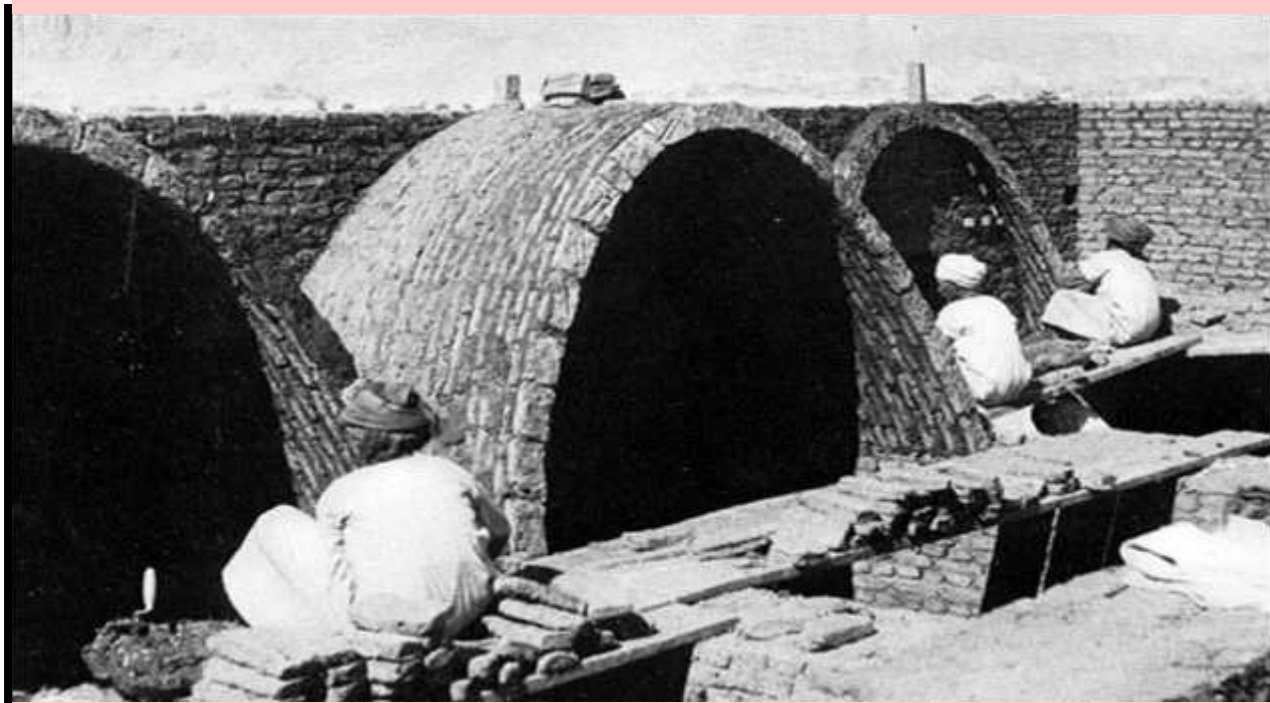

El Ménéa se situe au Sud de l'Algérie, à 870 km de la capitale « Alger », elle faisait partie de la wilaya de Ghardaïa.



A l'échelle régionale



A l'échelle national

*Situation d'El Ménéa par rapport l'Algérie*



le est au dessus de l'ancienne ville sur le plateau de hamada qui la surplombe de 40m  
entourée d'une ceinture verte qui est la zone de protection de 350 ha, considéré comme  
une barrière climatique, un brise vents et un espace de développement économique par  
l'agriculture saharienne.

Le plateau de la ville  
nouvelle



La situation géographique de la ville  
nouvelle d'él ménéa

Source: rapport mission B.

ville nouvelle d'El  
Ménéa a 4 accès :  
deux accès au Nord N°1  
et N°2 qui sont reliés  
à la RN1  
deux autres accès à  
l'Est N°5 et N°6 qui  
relient la ville nouvelle  
à l'ancienne ville



*L'accessibilité de la nouvelle ville d'El Ménéa*

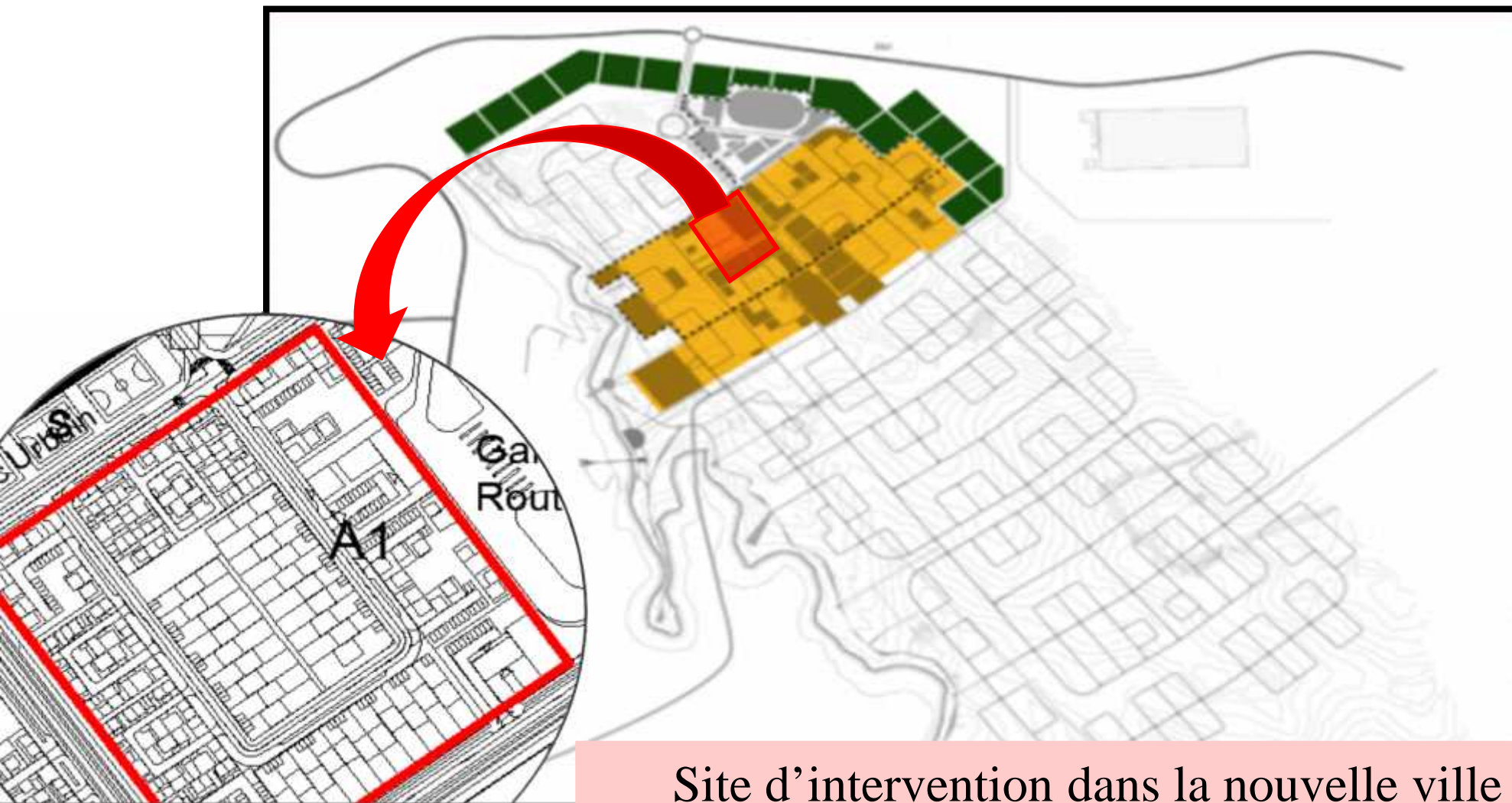

otre aire d'intervention se situe au nord-ouest de la phase 1 de la ville nouvelle  
El Ménea dans le secteur A1 qui fait partie d'un ensemble résidentiel avec c  
mites directes.

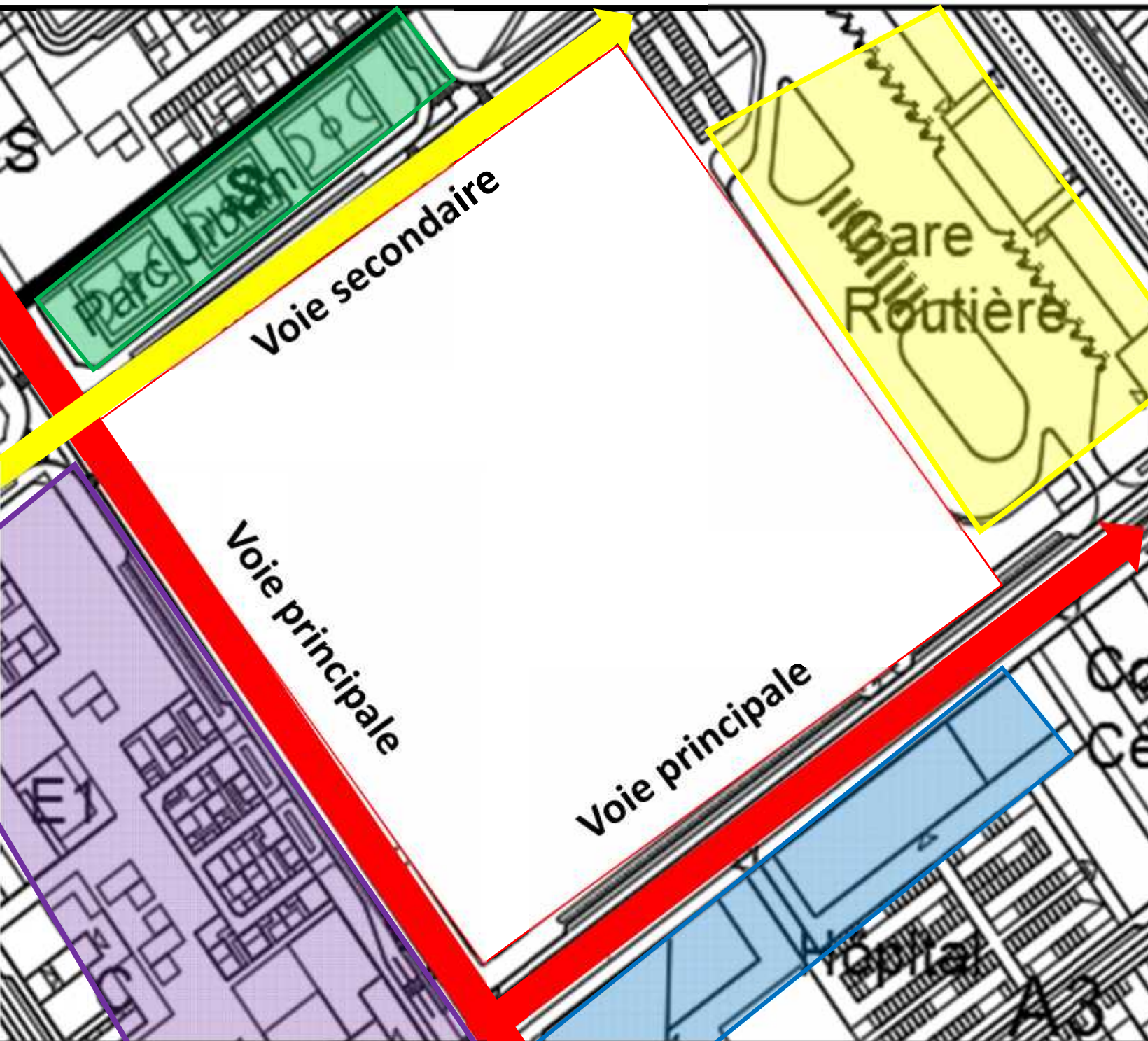

Site d'intervention dans la nouvelle ville d'El Ménea



**La légende :**

-  Aire d'intervention
-  Voie mécanique se
-  Voie mécanique p

Site d'intervention d  
nouvelle ville d'  
Ménéa .

Source : rapport mi  
B traité par les aut

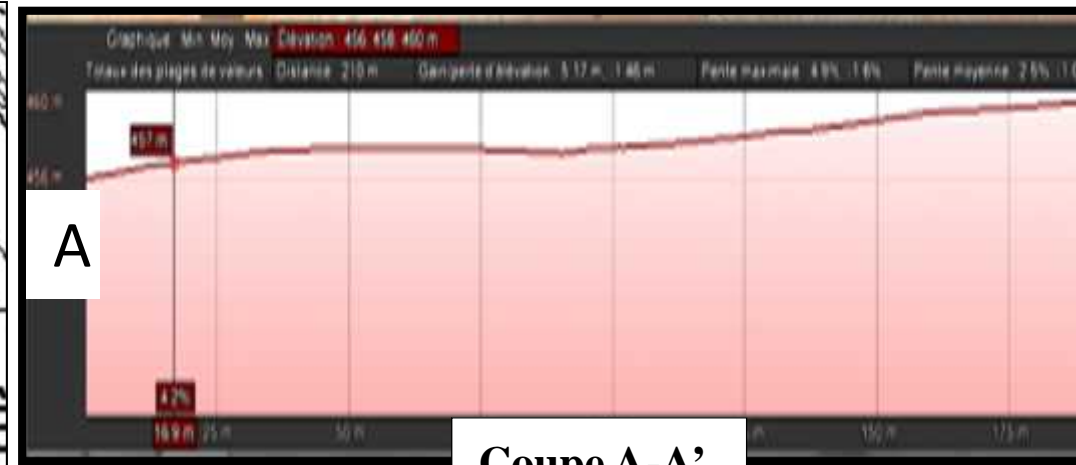
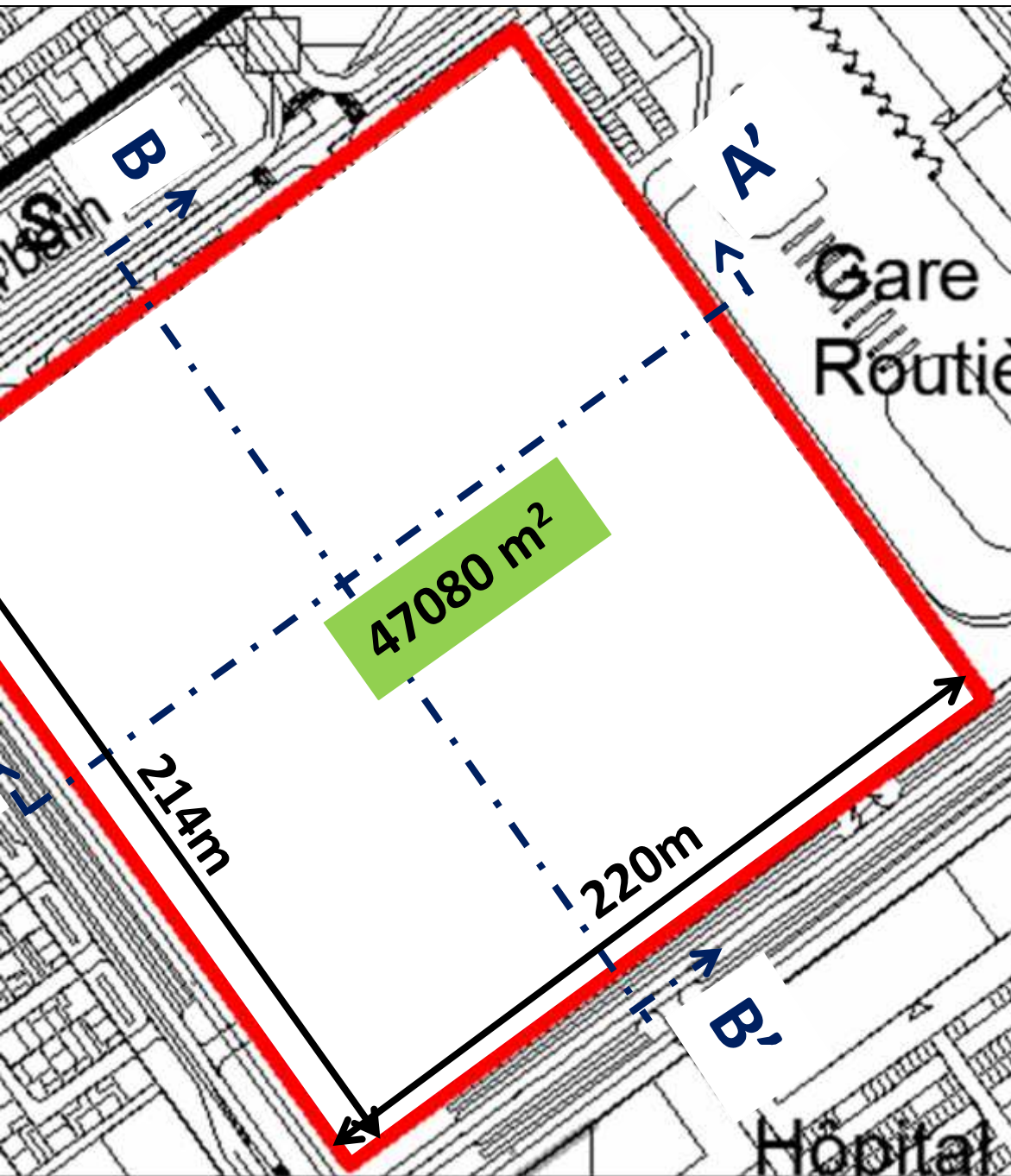

**Coupe A-A'**

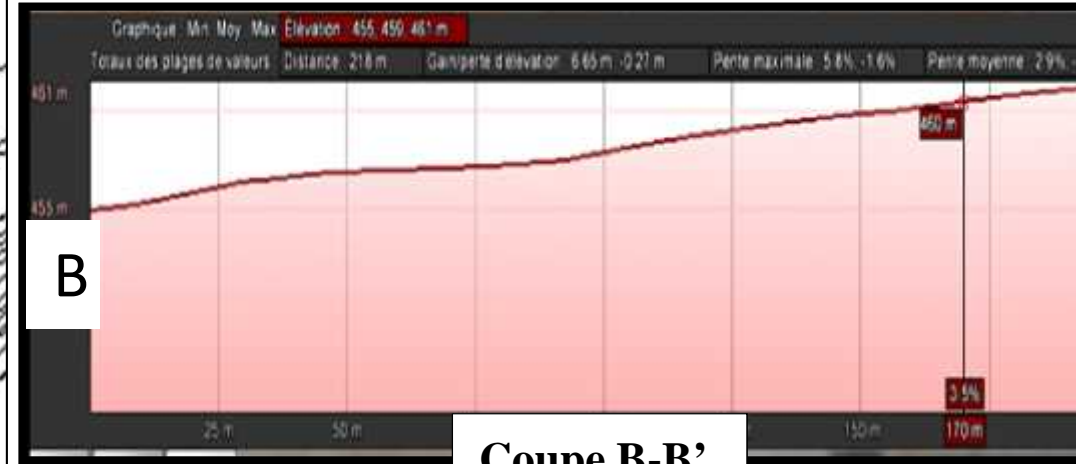

**Coupe B-B'**

Dimension et topographie de l'aire d'intervention  
**source : traité par les auteurs**

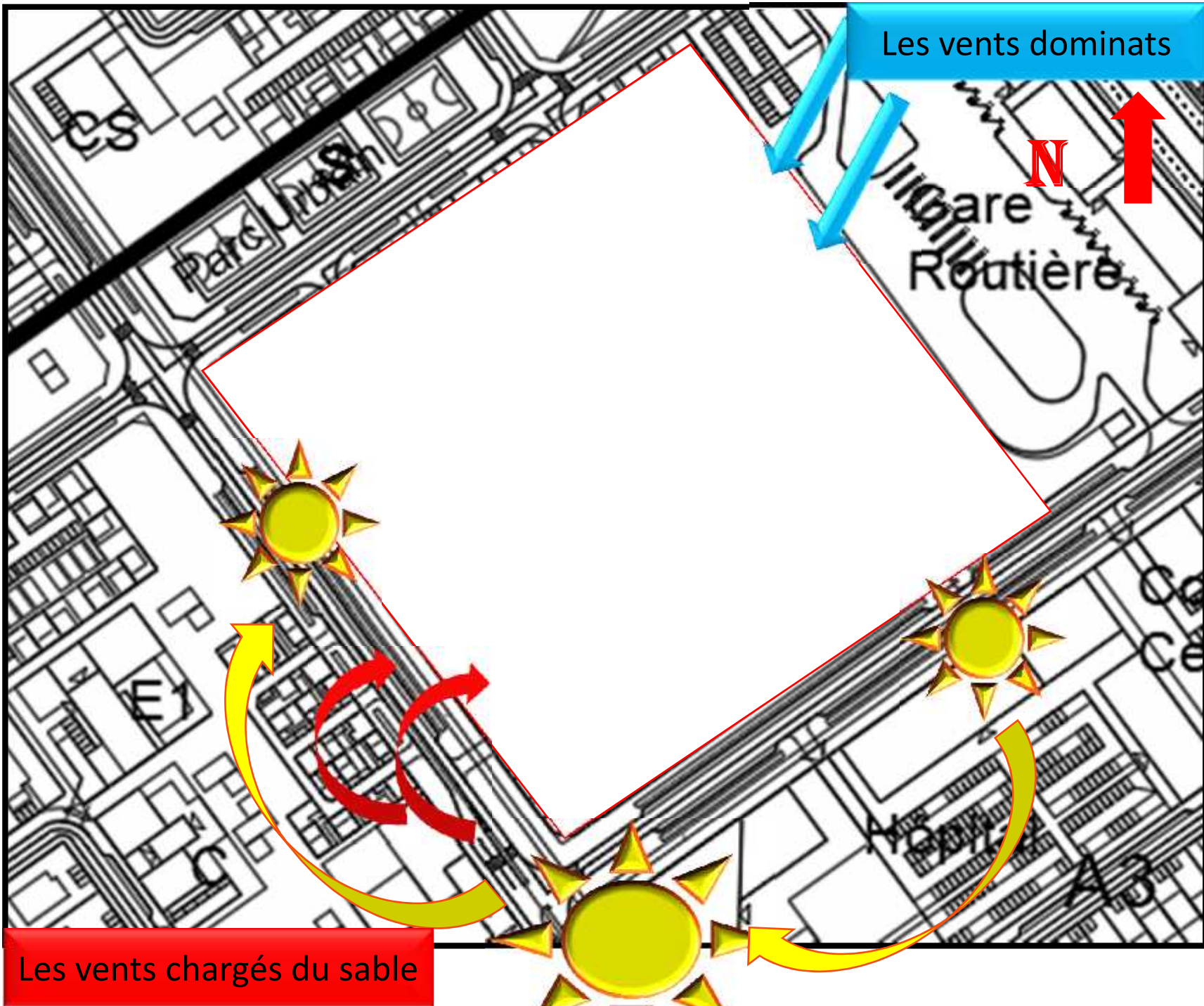

**Notre projet est conçu d'une façon à arriver  
à un projet qui sera à l'image de la ville  
nouvelle d'El-Ménea, une image qui  
répondra aux objectifs d'une ville durable  
attractif , une ville qui vise le développement  
tout en respectant son identité, un projet qui  
favorise le vivre ensemble et le sentiment de  
chez soi, tout en respectant les autres.**

## Étape 1

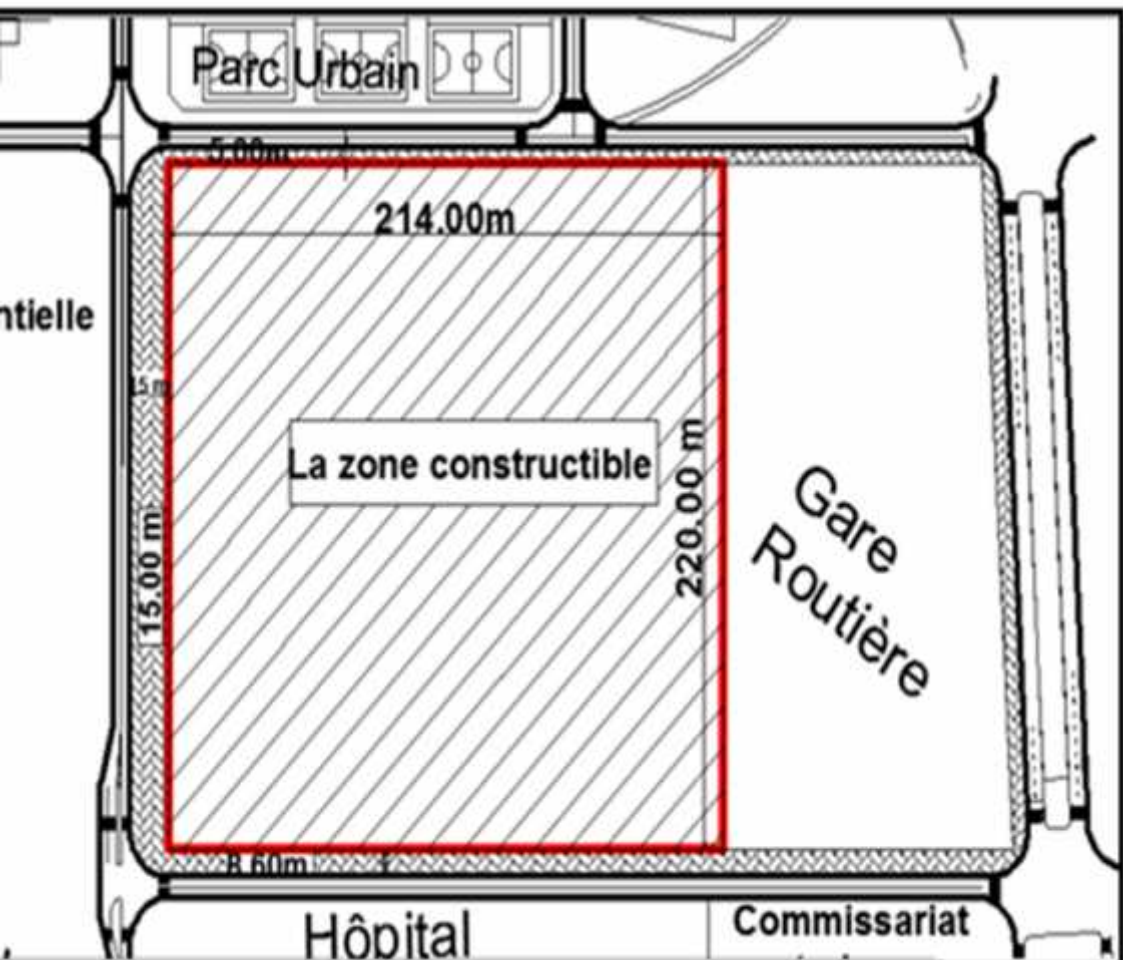

Étape 1 source traité par les auteurs

## Étape 2

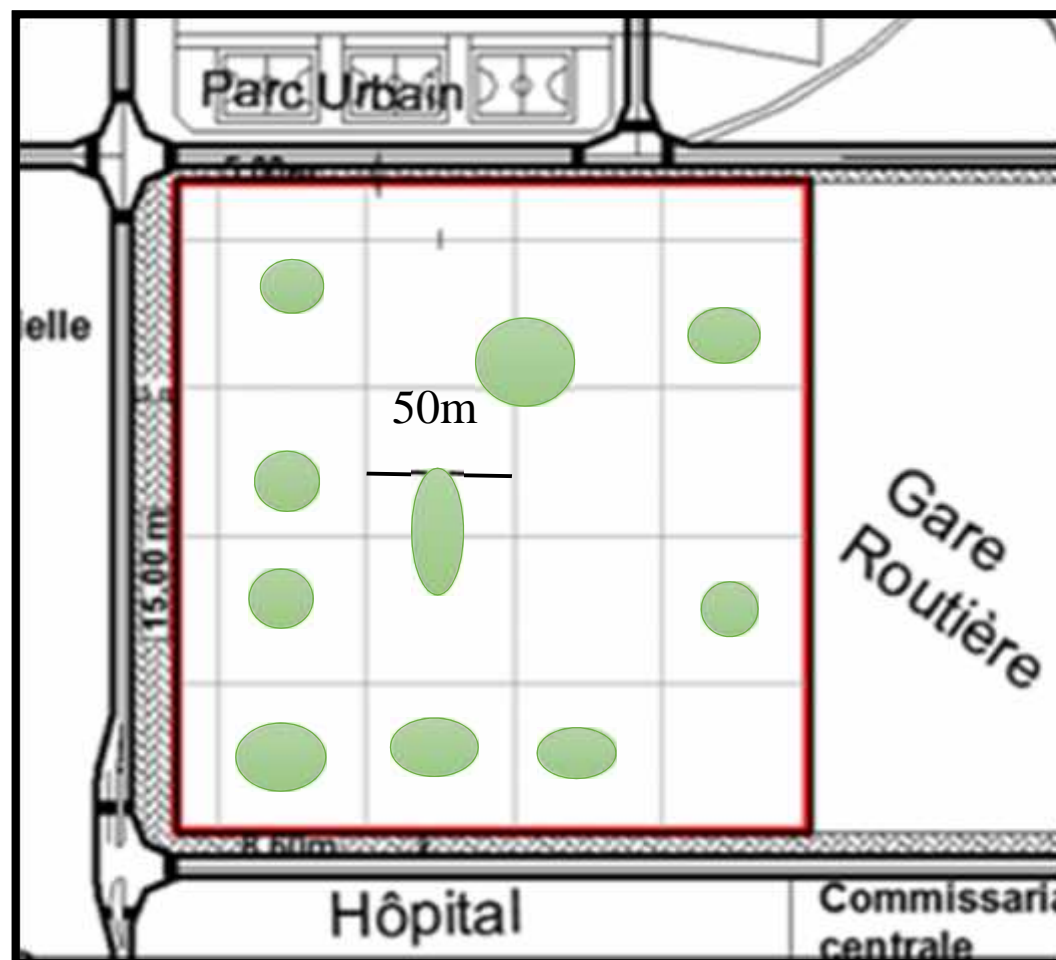

Étape 2 source traité par les auteurs



Étape 4

Étape 3

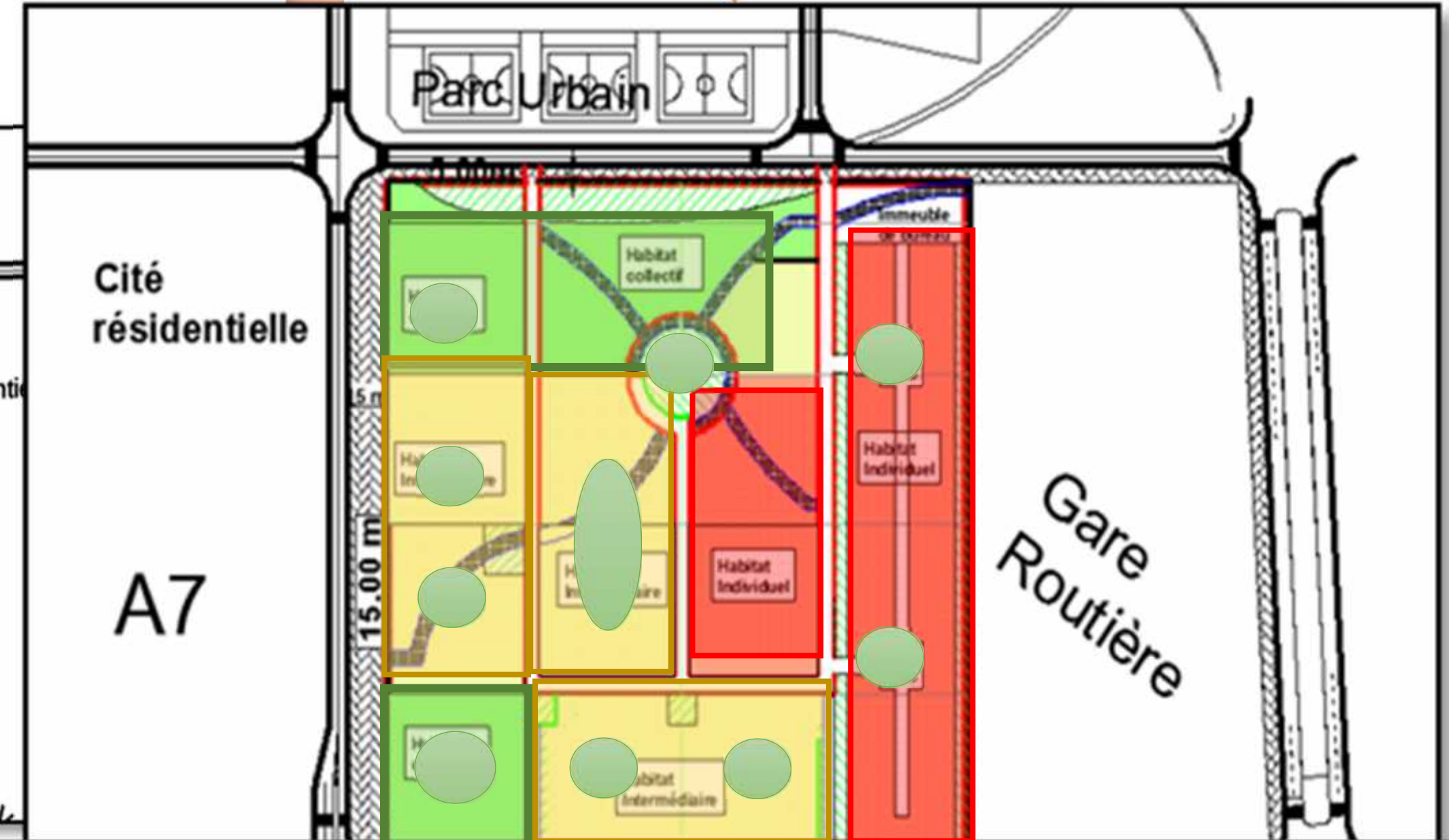

Cité résidentielle

A7

Immeuble de bureau

Gare Routière

Habitat Intermédiaire

Habitat Intermédiaire

Habitat Intermédiaire

50 m

Hôpital

Commissariat

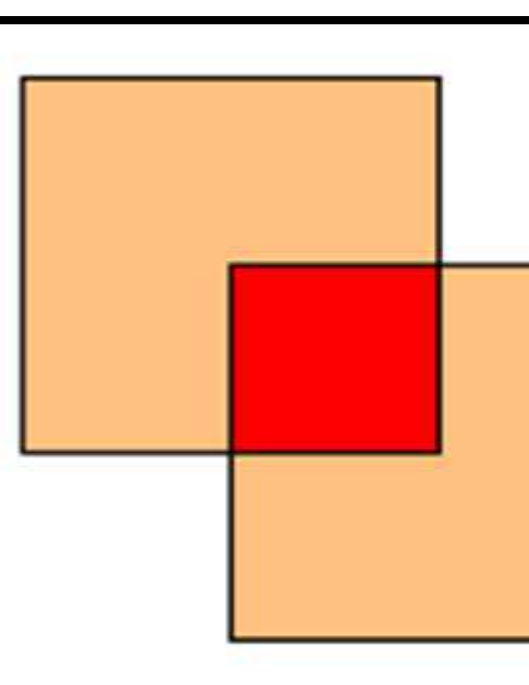
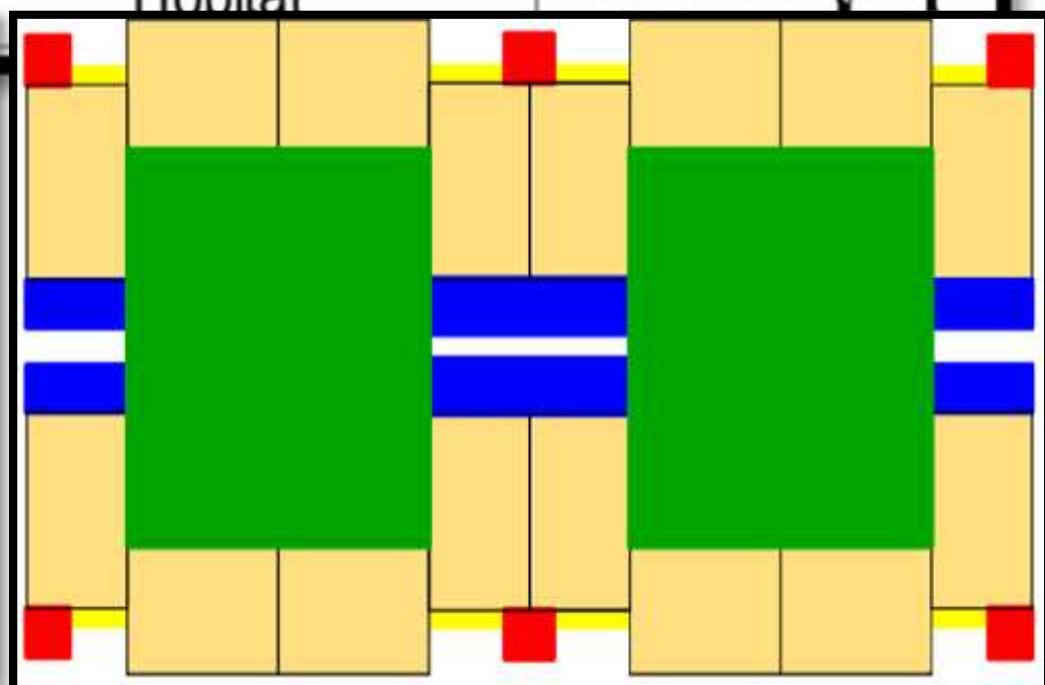
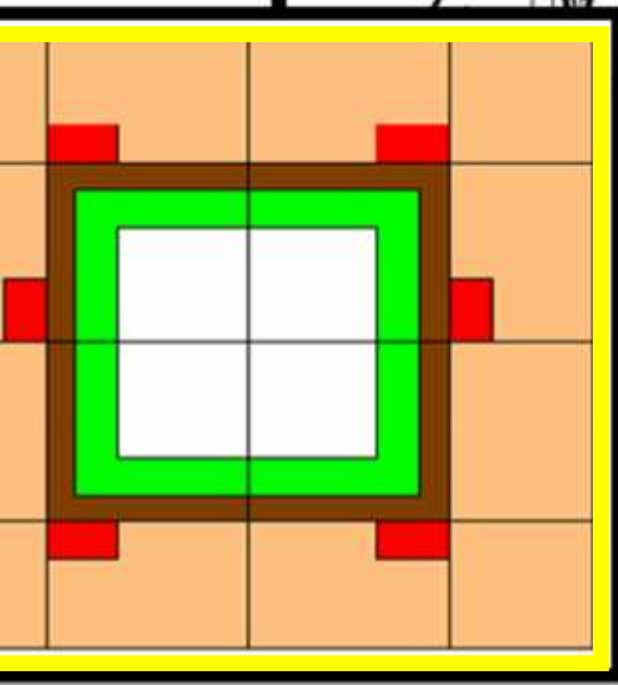



## les logements collectifs et intermédiaires:

**structure:** Pour la réalisation de notre bâtiment nous avons opté pour une structure métallique dans les logement collectif et intermédiaire , des poteaux renforcés HEA 300 et des IPE 200 enrobés de Placoplatre pour sa protection contre la dilatation.

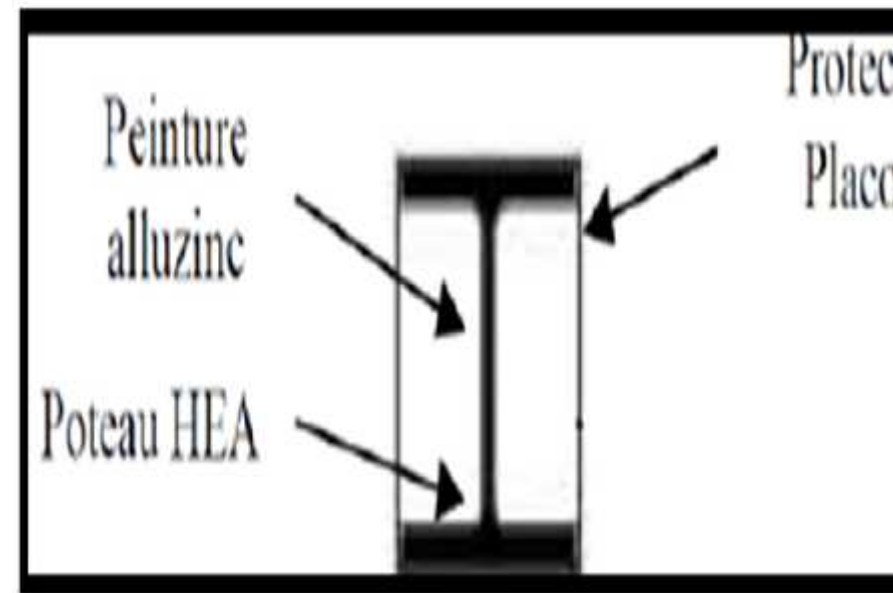

**plancher :** Les planchers sur acier sont réalisés avec du béton coulé sur des bacs rigides nervurés destinés à servir de coffrage autoporteur entre appuis.

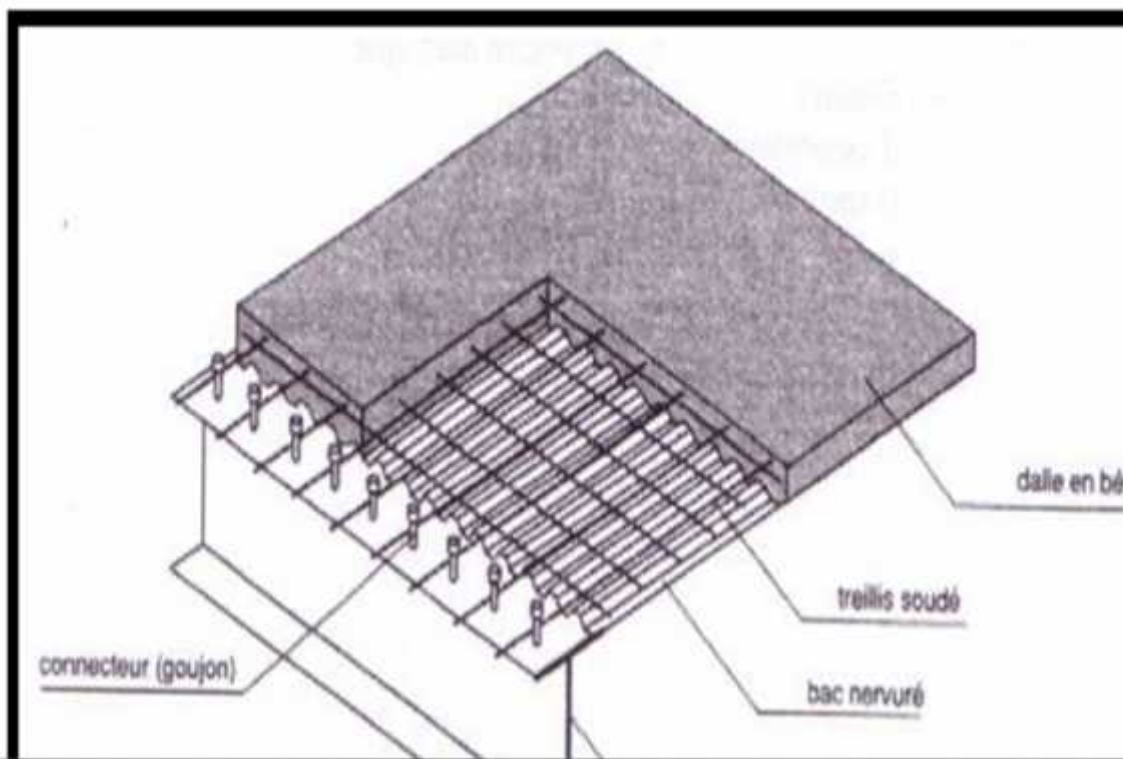

# ur les logements individuel:

us avons utilisé structure poteau poutre en béton avec des dalles en  
corps creux dans les habitations individuelles

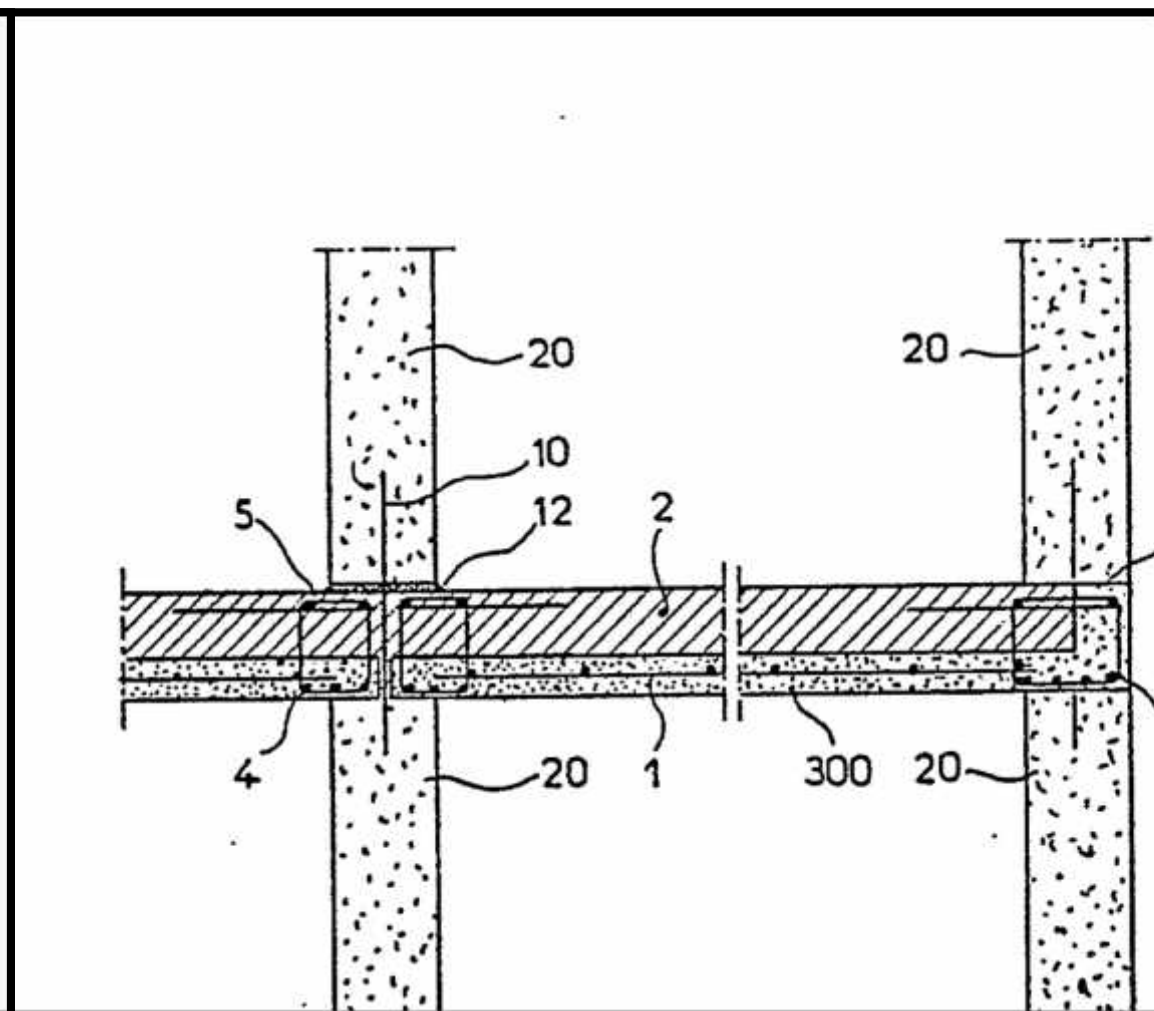
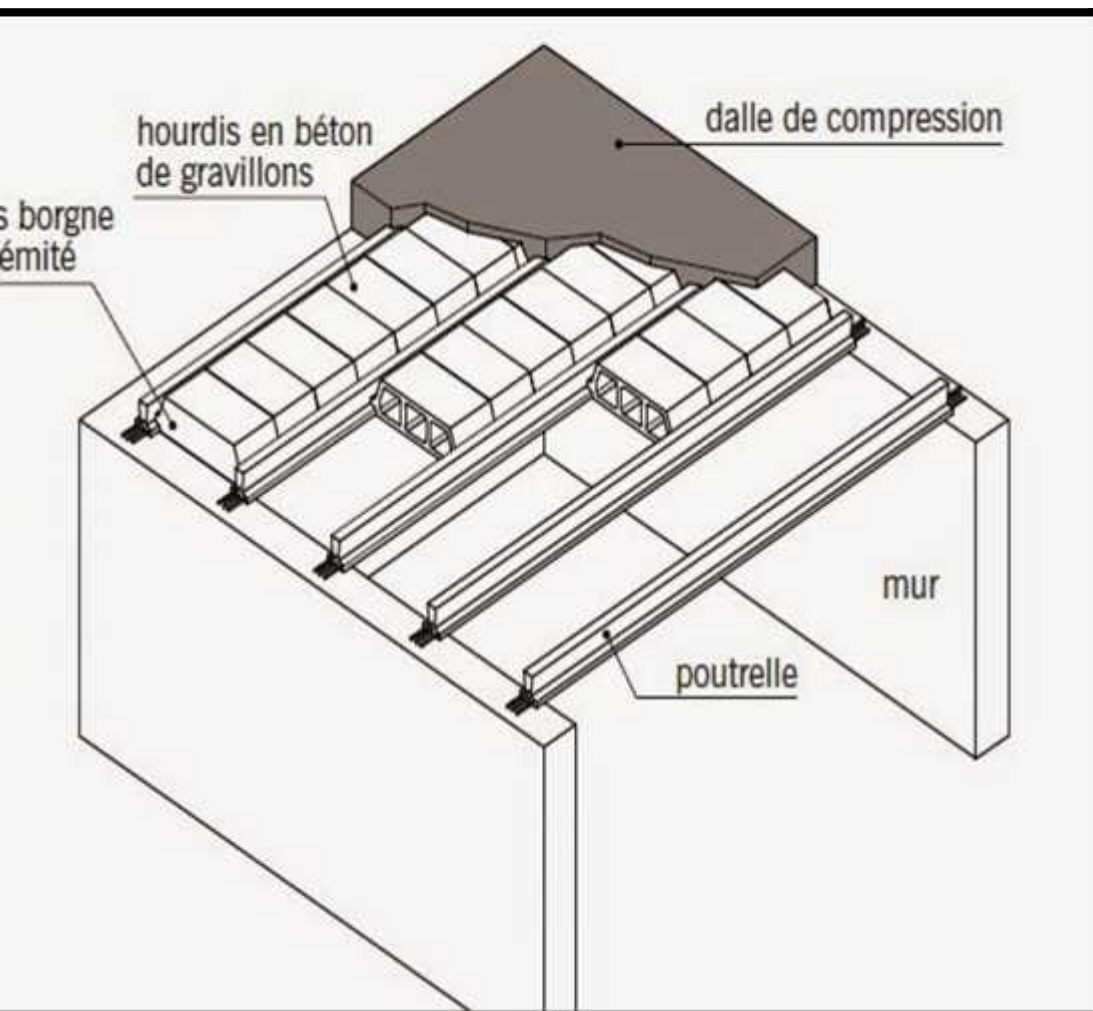

## Les cloisons extérieures : Nous avons choisi la BTC (Brique de Terre Compressée Stabilisée)

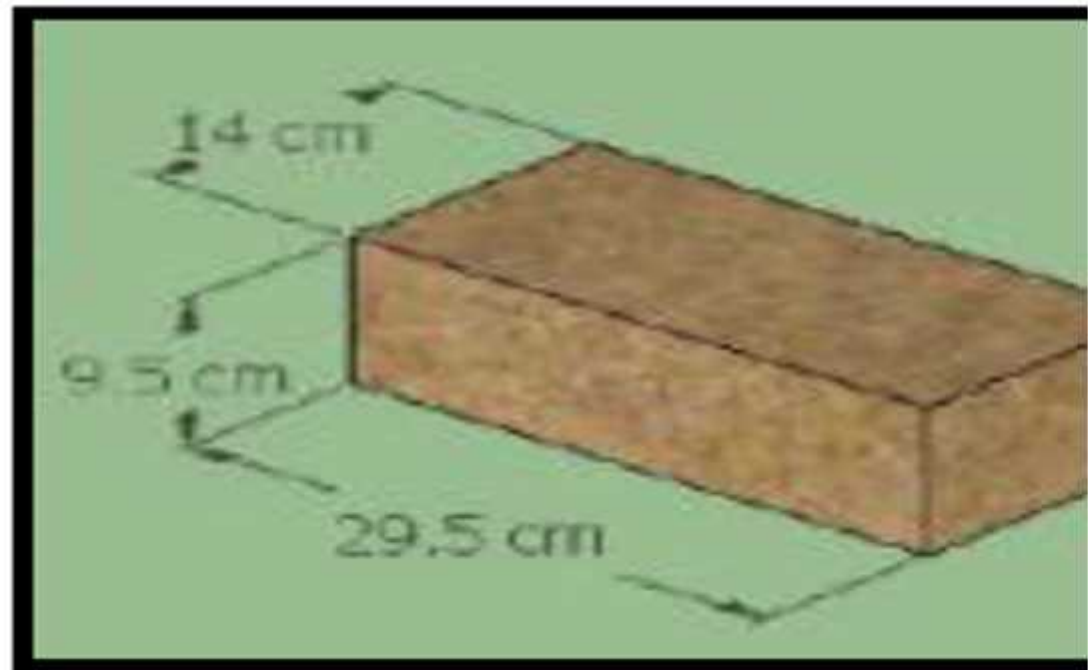
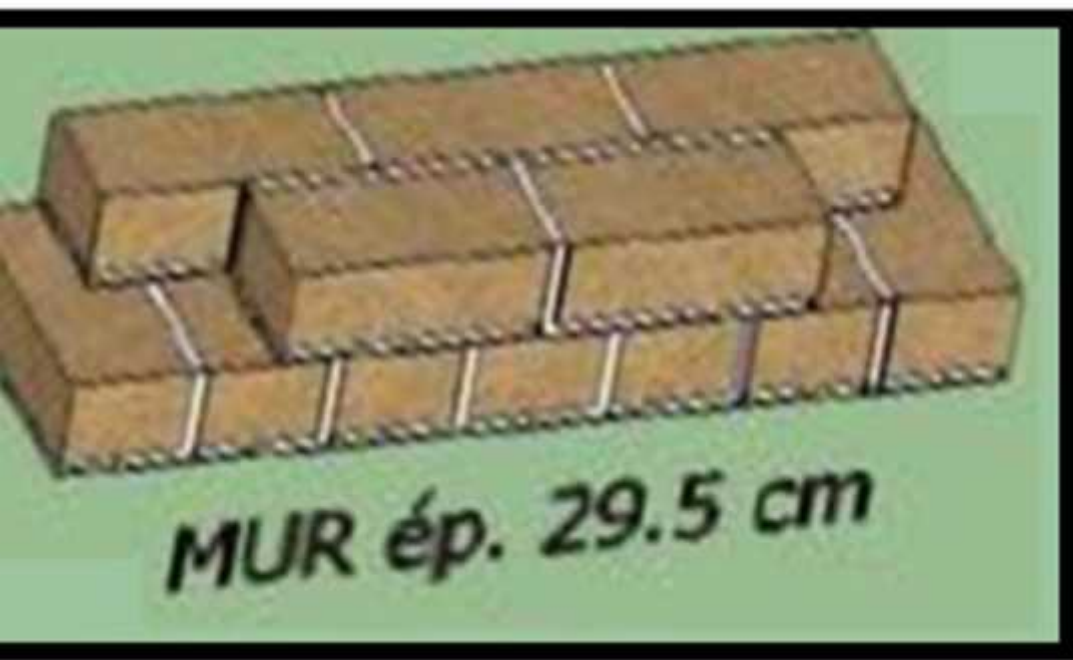

## Les cloisons intérieures :

Notre choix est porté vers les cloisons en Placoplatre, constitué de deux plaques de plâtre (de part et d'autre), séparé par un isolant.

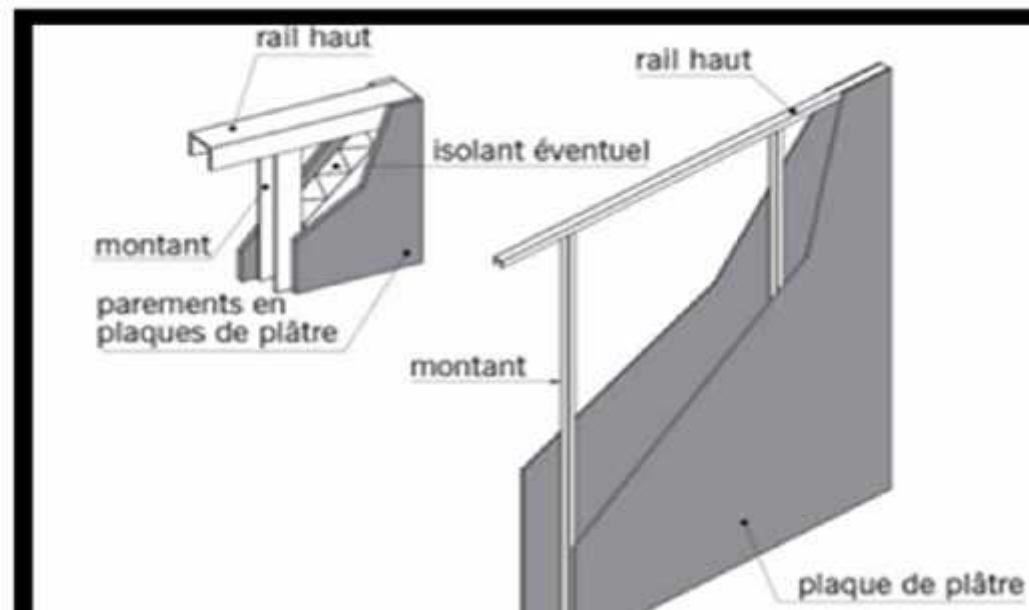

**e vitrage :** nous avons utilisé Le  
double vitrage standard d'épaisseur  
4/16/4

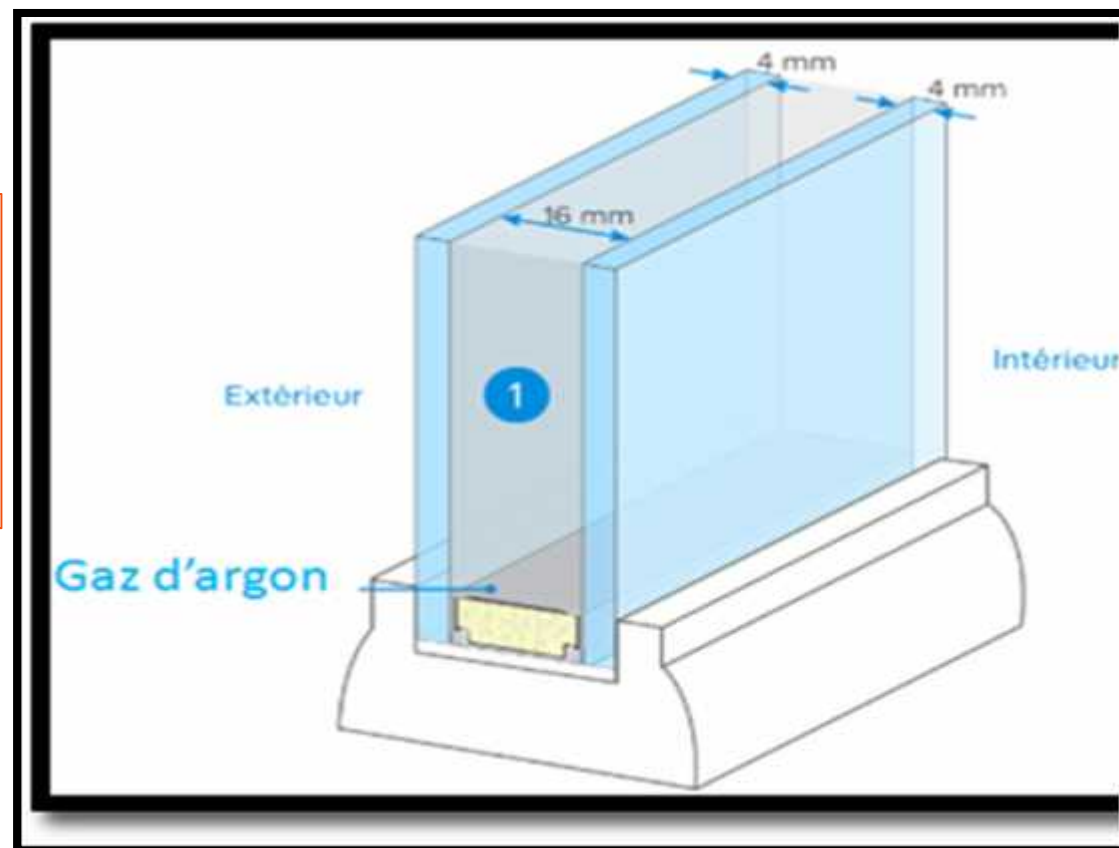

**a moucharabieh:** nous  
avons utilisé dans les terrasses



# Avant l'arrivée des secours

Utilisation de la peinture et de matériaux ininflammables.

Des armoires de matériels incendie sont mise en place au parking.



# Après l'arrivée des secours



**places de stationnement:** nous avons  
prévu 2 places (pour 100 logements) pour  
les personnes à mobilité réduite,

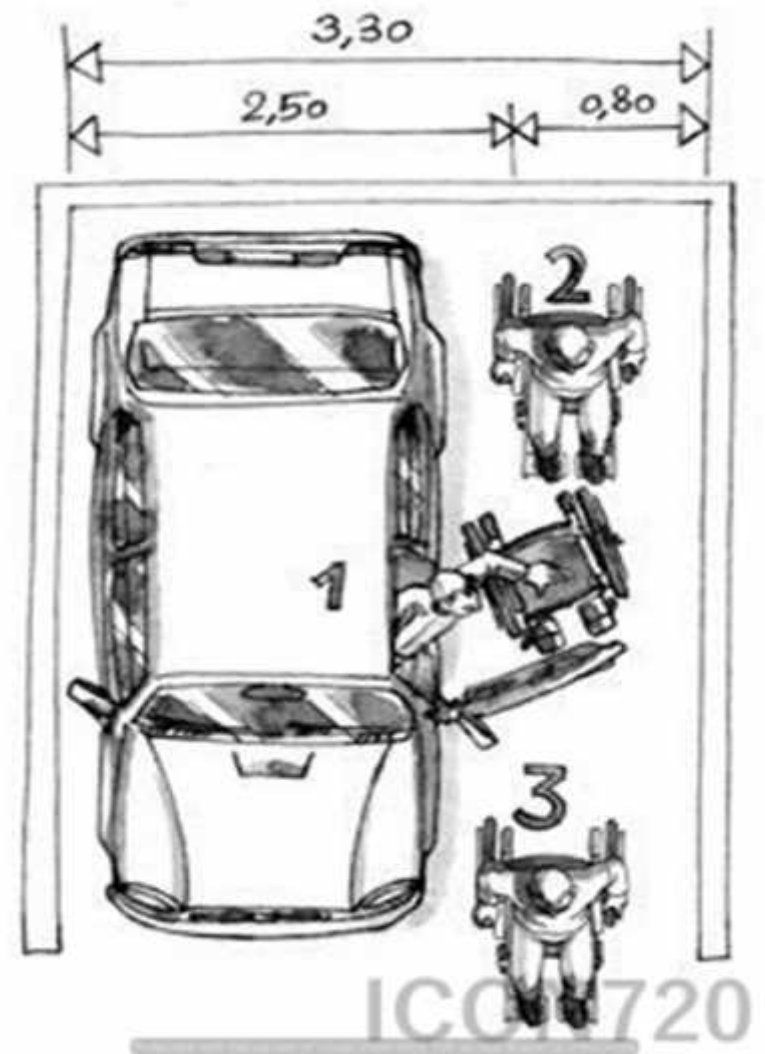
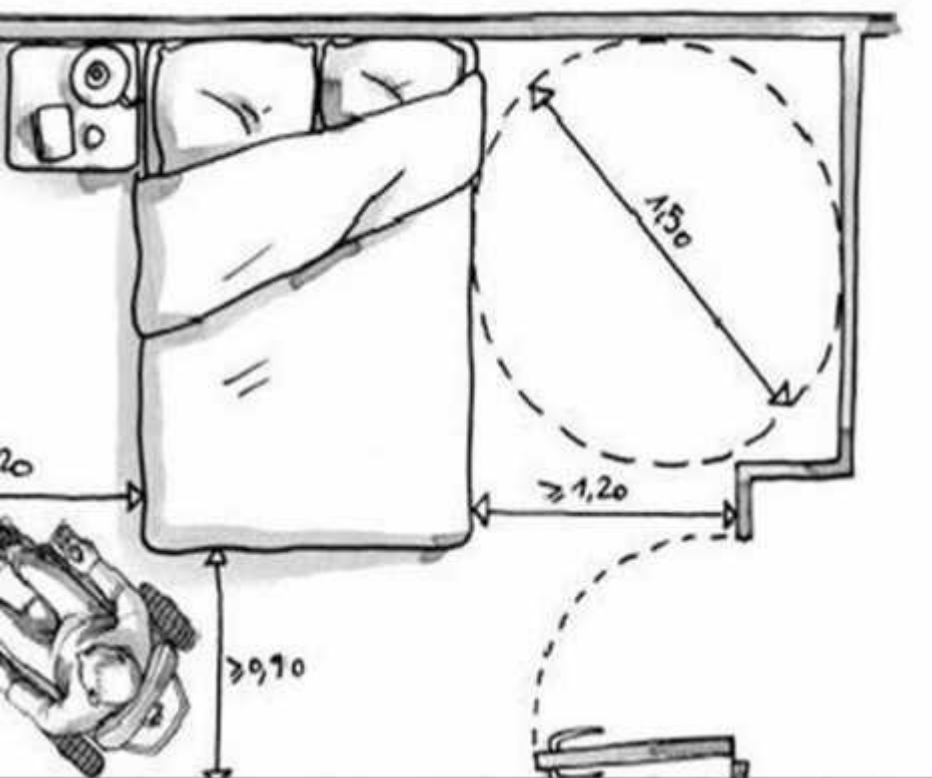

**Les appartements :** nous avons prévu  
quelques appartements adéquats au PMR  
au RDC.

urbanité:

L'urbanité spatiale:

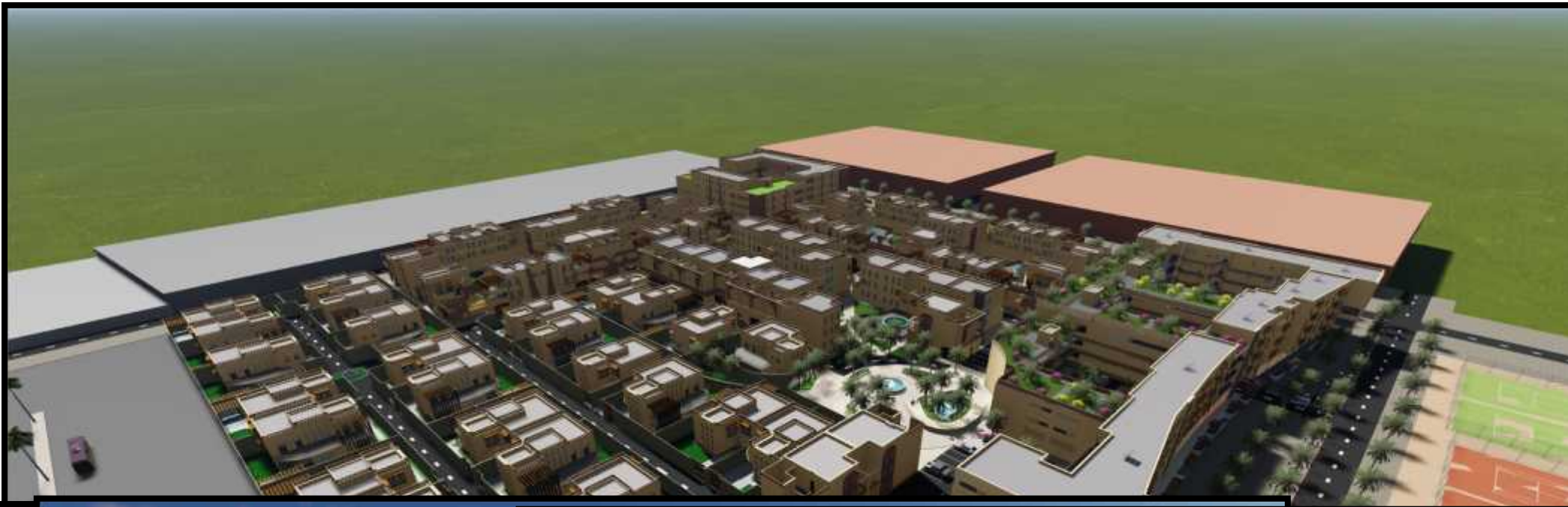



# Urbanisme sociale.









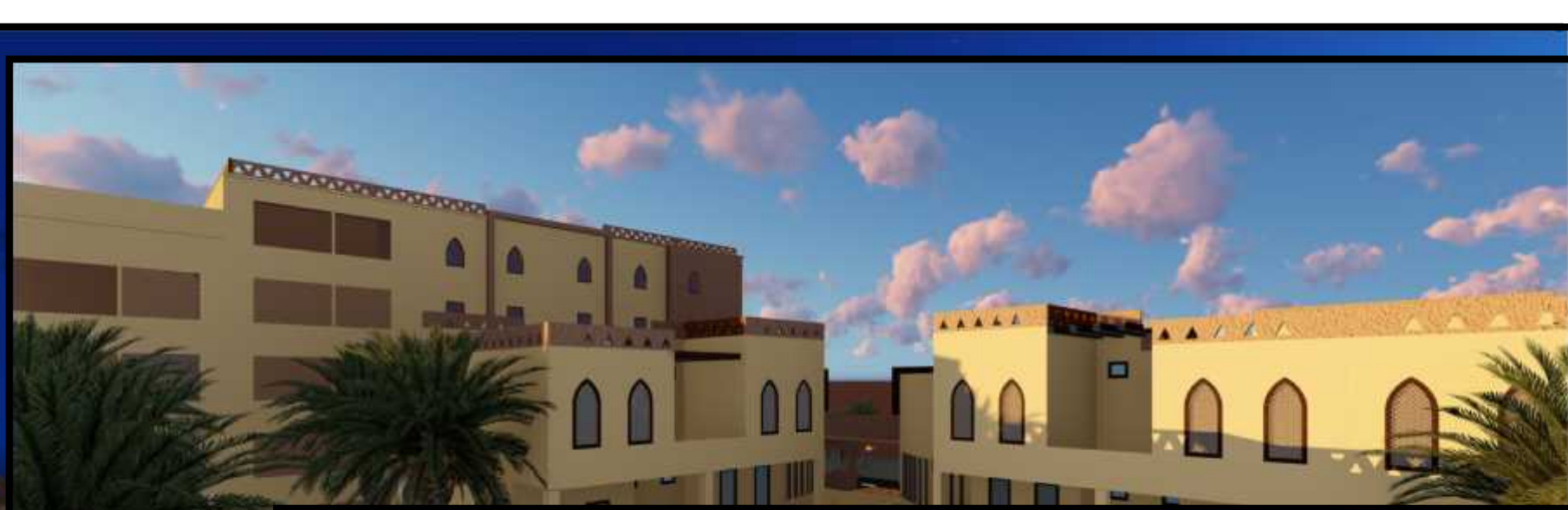



À la fin, l'actualité (l'histoire de la pandémie) nous a ramené beaucoup d'enseignement notamment l'histoire du confinement et les dimensions créées depuis, où on trouve des gens qui ont résisté et supporté mal leur confinement pour d'autres où ils ont rejeté leur foyer ce qui a provoqué plusieurs crimes.



ils n'acceptent pas leur foyer ils pourront jamais résister le confinement

ce qui nous mène à confirmer le rôle et les avantages de la domesticité.