

Sous la direction de  
Alain MOREL

# Prévenir les toxicomanies

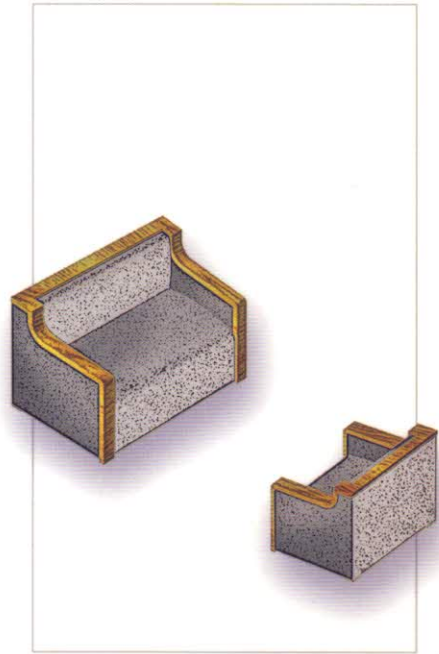

DUNOD

# TABLE DES MATIÈRES

## **INTRODUCTION**

1

### PARTIE 1

#### PRÉVENIR POURQUOI?

<b>Chapitre 1. Prévention, histoire et actualité</b>	7
De la collectivisation de la santé à la vaccination	7
Les prémices de la prévention des toxicomanies	9
Épidémie et propagande	15
De l'information à la prévention	16
De la drogue aux substances psychoactives	20
<b>Chapitre 2. Prévention, cultures et représentations</b>	23
Facteurs culturels et fonctions sociales des usages de drogues	24
Insécurité culturelle et abus de drogues	26
« La Drogue » et le sentiment d'insécurité	27
La civilisation techno-scientifique face à son propre mythe	29
<b>Chapitre 3. Prévention, éthique et société</b>	35
Liberté et sécurité	35
Plaisir, souffrance et responsabilité	38
Respect, équité et solidarité	41
Citoyenneté	45
La dimension politique de la prévention	47
<b>Chapitre 4. Prévention, risques et éducation</b>	53
Les jeunes et la prévention	54
Risques, adolescence et prévention	57

Prévention et expérience	61
Éducation et santé	65
Éducation et citoyenneté	67
<b>Chapitre 5. Prévention, interdits et contrôle social</b>	<b>73</b>
Prohibition, criminalisation et pénalisation	75
Interdit, dissuasion et répression	77
Interdit, légitimité et efficacité	83
Modalités, intérêts et limites du contrôle social	89

## PARTIE 2

### PRÉVENIR DE QUOI?

<b>Chapitre 1. La dangerosité des différentes substances psychoactives</b>	<b>105</b>
La dangerosité, une construction sociale complexe	106
Relativité du danger et acceptabilité du risque	113
Définition du profil de dangerosité pharmacologique	115
Définition du profil de satisfaction recherchée	120
Entre dangerosité et satisfaction : l'acceptabilité du risque	124
<b>Chapitre 2. Les risques liés aux modes d'usage</b>	<b>129</b>
Usages régulés et mésusages	131
Usage, abus et dépendance	135
État des lieux des consommations	139
<b>Chapitre 3. Facteurs de vulnérabilité et facteurs de protection</b>	<b>147</b>
Définir les facteurs et leurs interactions	148
Les facteurs individuels de vulnérabilité ou de protection	152
Les facteurs sociaux d'exposition ou de contrôle	164
Les facteurs sociétaux de dérégulation ou d'acculturation	166
<b>Chapitre 4. Les modèles de prévention</b>	<b>171</b>
Les modèles centrés sur les produits	172
Les modèles centrés sur la personne	174
Les modèles centrés sur l'espace social	180
Les modèles centrés sur la réduction des risques	185
Les modèles intégratifs et systémiques	188

PARTIE 3  
PRÉVENIR COMMENT ?

<b>Chapitre 1. Stratégies et méthodes de prévention</b>	197
La méthodologie	198
Les stratégies	205
Techniques et programmes	212
Les acteurs de prévention	217
La formation	221
Évaluation et critères de qualité	224
<b>Chapitre 2. Prévention et familles</b>	229
Contexte familial et usages de substances psychoactives	229
Restaurer l'autorité parentale ou restaurer la compétence familiale	234
Aide aux familles, lieux d'écoute et action communautaire	236
Information, éducation à la santé et familles	238
<b>Chapitre 3. Prévention et école</b>	241
Quelques repères historiques	241
Les difficultés de la prévention en milieu scolaire	244
Des adultes-relais aux jeunes acteurs de prévention	247
Inscrire la prévention dans l'activité naturelle de l'école	249
Promouvoir les compétences sociales et la citoyenneté	251
<b>Chapitre 4. Prévention et politiques locales</b>	255
Quelques points d'histoire	256
La mobilisation communautaire	259
La modernisation de la démocratie locale	263
Des politiques en synergie	268
<b>Chapitre 5. Prévention et campagnes de communication</b>	273
Des images aux messages	273
Bilan de trois campagnes	275
Le contenu	276
L'avenir des campagnes de communication	278
<b>Chapitre 6. Prévention et milieu de travail</b>	281
Intervenir sur les conditions de travail	283

Intervenir sur les attitudes dans le milieu de travail	285
Aide, dépistage et prévention	287
<b>Chapitre 7. Prévention, sport et dopage</b>	291
Histoire et actualité du dopage	292
Quelle prévention du dopage ?	294
<i>CONCLUSION</i>	297
<i>BIBLIOGRAPHIE</i>	299
<i>INDEX</i>	313